



# NOTICE D'INSTALLATION & D'UTILISATION

À LIRE ATTENTIVEMENT AVANT TOUTE OPÉRATION



## **SPOT WIFI**

Convecteur électrique

421AA6097 D00

**Noirot**

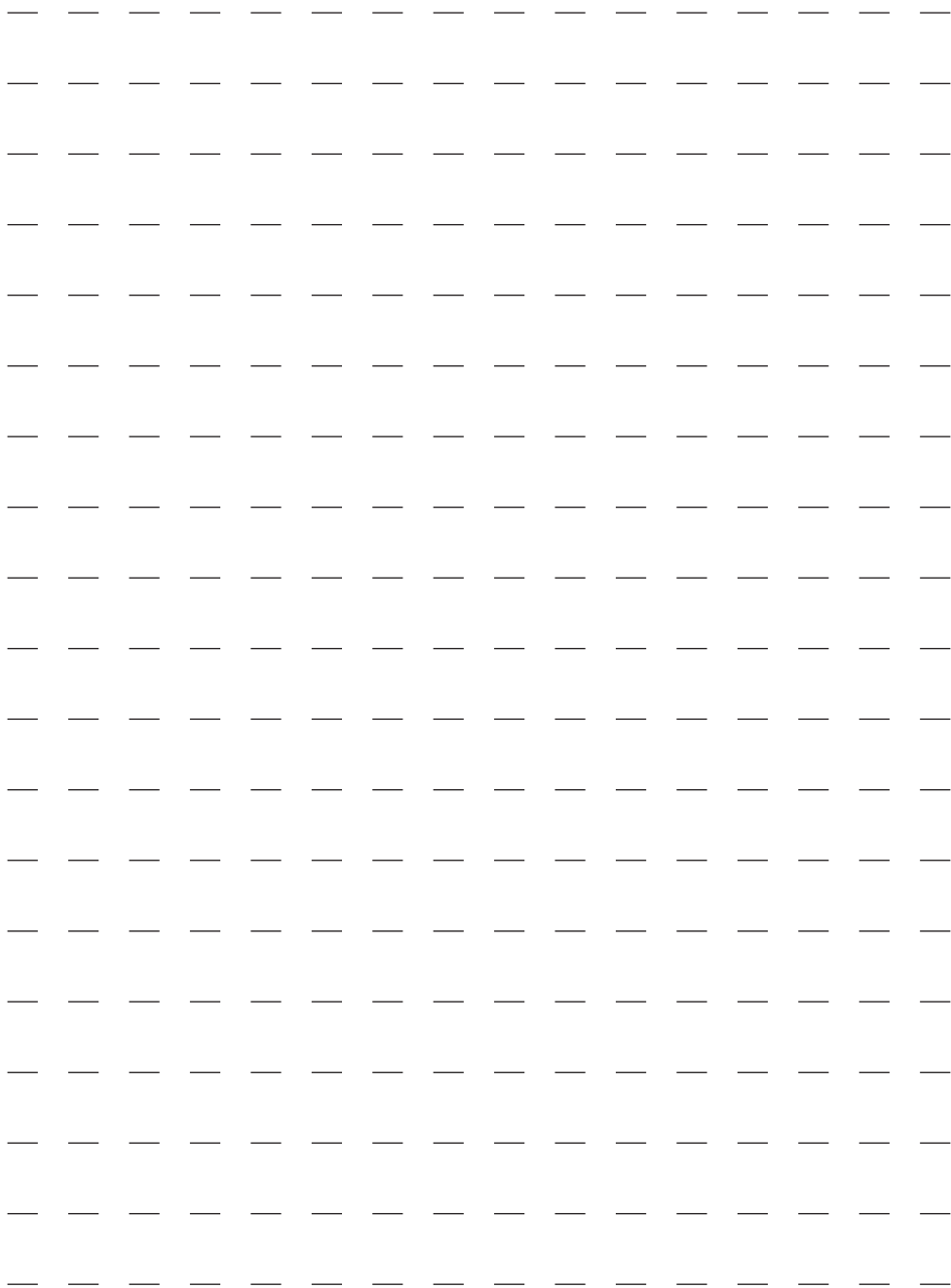

<b>FR</b>	Français	NOTICE	4
<b>BG</b>	Bulgarian	ИНСТРУКЦИЯ	14
<b>CS</b>	Čeština	NÁVOD	24
<b>DE</b>	German	BEDIEN	34
<b>EL</b>	Greek	ΕΓΧΕΙΡΙΔΙΟ	44
<b>EN</b>	English	INSTRUCTIONS	54
<b>ES</b>	Español	MANUAL	64
<b>IT</b>	Italiano	ISTRUZIONI	74
<b>NL</b>	Netherlands	HANDLEIDING	84
<b>PL</b>	Polski	INSTRUKCJA	94
<b>RS</b>	Српски	UPUTSTVO ZA UPOTREBU	104
<b>RU</b>	Русский	АННОТАЦИЯ	114
<b>TR</b>	Türkçe	KILAVUZ	124
<b>UK</b>	Українська	ІНСТРУКЦІЯ	134
<b>HR</b>	Hrvatski	UPUTE ZA UPOTREBU	144
<b>SL</b>	Slovenščina	NAVODILA ZA UPORABO	154
<b>HU</b>	Magyar	ÚTMUTATÓ	164
<b>RO</b>	Română	NOTIFICARE	174

Identification de l'appareil							
Type d'appareil :	Appareil de chauffage électrique décentralisé à action directe à poste fixe						
Caractéristiques							Unité
Puissance thermique		500W	1000W	1500W	2000W	2500W	
Puissance thermique nominale	P <sub>nom</sub>	0,5	1,00	1,50	2,00	2,50	kW
Puissance thermique minimale (indicative)	P <sub>min</sub>	N.A.	N.A.	N.A.	N.A.	N.A.	kW
Puissance thermique maximale continue	P <sub>max,c</sub>	0,5	1,00	1,50	2,00	2,50	kW
Consommation d'électricité auxiliaire							
À la puissance thermique nominale	e <sub>lmax</sub>	0,00	0,00	0,00	0,00	0,00	kW
À la puissance thermique minimale	e <sub>lmin</sub>	0,00	0,00	0,00	0,00	0,00	kW
En mode veille	e <sub>lSB</sub>	0,001	0,001	0,001	0,001	0,001	kW
Caractéristiques							Unité
contrôle électronique de la température de la pièce et programmeur hebdomadaire							Oui
option contrôle à distance							Oui

	- Sommaire & Avant propos	page 5
	- Sécurité	pages 5 à 7
	- Installation et fixation	page 8
	- Installation kit pieds roulette (en option)	page 9
1.	- Comment utiliser votre appareil	page 10
2.	- Conseils / Entretien	page 12
3.	- Caractéristiques	page 13
4.	- Identification de votre appareil	page 13



Nos appareils sont conçus, développés et fabriqués en France dans nos usines.

## AVANT PROPOS

- Vous venez d'acquérir cet appareil de chauffage Convecteur Spot WIFI de Intuis et nous vous remercions de ce choix, témoignant ainsi de votre confiance.
- Cet appareil a été étudié, conçu et réalisé avec soin pour vous donner entière satisfaction.
- Il est important de bien lire cette notice en entier avant l'installation et la mise en route de votre appareil.
- Il est recommandé de conserver cette notice, même après installation de votre appareil.

**Lire attentivement la notice (\*) d'installation et d'utilisation, notamment les consignes ci-dessous.**



**Sécurité**

**ATTENTION - Certaines parties de ce produit peuvent devenir très chaudes et provoquer des**



**Caution, hot surface  
Attention, surface très chaude.**

**brûlures. Il faut prêter une attention particulière en présence d'enfants et de personnes vulnérables.**

- Cet appareil peut être utilisé par des enfants âgés d'au moins 8 ans et par des personnes ayant des capacités physiques, sensorielles ou mentales réduites ou dénuées d'expérience ou de connaissance, s'ils (si elles) sont correctement surveillé(e)s ou si des instructions relatives à l'utilisation de l'appareil en toute sécurité leur ont été données et si les risques encourus ont été appréhendés.

- Les enfants ne doivent pas jouer avec l'appareil. Le nettoyage et l'entretien par l'utilisateur ne doivent pas être effectués par des enfants sans surveillance.

- Il convient de maintenir à distance les enfants de moins de 3 ans, à moins qu'ils ne soient sous une surveillance continue.

- Les enfants âgés entre 3 ans et 8 ans doivent uniquement mettre l'appareil en marche ou à l'arrêt, à condition que ce dernier ait été placé ou installé dans une position normale prévue et que ces enfants disposent d'une surveillance ou aient reçu des instructions quant à l'utilisation de l'appareil en toute sécurité et en comprennent bien les dangers potentiels.

- Les enfants âgés entre 3 ans et 8 ans ne doivent ni brancher, ni régler, ni nettoyer l'appareil et ni réaliser l'entretien de l'utilisateur.

- Si l'appareil est recouvert, il y a risque de surchauffe. Le logo ci-contre rappelle ce risque.

- Il est donc formellement interdit de couvrir ou d'obstruer les entrées ou les sorties d'air au risque d'incidents ou de dégradations de l'appareil.

- Veillez à ne rien introduire dans l'appareil.

- Le raccordement électrique de cet appareil doit impérativement être effectué hors tension et par une personne qualifiée.

- Toutes les interventions sur les appareils doivent être effectuées hors tension et par une personne qualifiée.

- L'alimentation électrique de l'appareil doit être réalisée via un dispositif de coupure omnipolaire conforme aux règles d'installation.

- L'appareil ne doit pas être installé sous une prise de courant.



- Respecter les distances minimum d'installation au sol, aux parois, aux meubles, etc... (Fig. A).

- Pour garantir votre sécurité, assurez-vous que l'appareil est en parfait état avant toute utilisation.

- Ne pas installer ou mettre sous tension un appareil ayant subi un choc ou présentant des dommages visibles tels que notamment des déformations, des câbles blessés, des éléments cassés ou désolidarisés ou ayant été modifiés.

- L'alimentation électrique doit être protégée par un dispositif différentiel résiduel de courant assigné au plus égal à 30 mA, notamment dans le cas d'une installation dans un local contenant une baignoire ou une douche.

- Si le câble d'alimentation est endommagé, il doit être remplacé par le fabricant, son service après-vente ou une personne de qualification similaire afin d'éviter un danger.

- Éviter d'installer l'appareil dans un courant d'air susceptible de perturber sa régulation.

- Cet appareil de chauffage électrique direct est destiné à assurer le chauffage d'ambiance des locaux de type habitat ou assimilables, individuels ou collectifs, neufs ou existants.

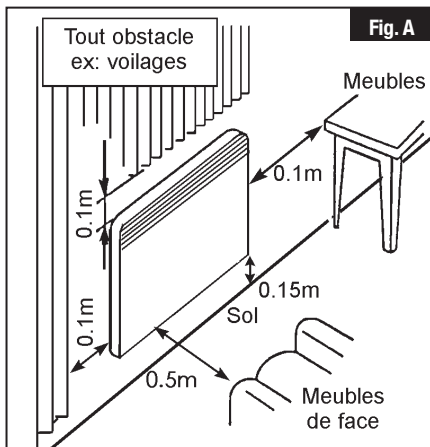

### Installation des appareils

L'installation doit être conforme aux normes en vigueur dans le pays d'installation (NFC 15-100 pour la France) notamment pour une installation en salle de bain.

(\*) La présente notice a été établie au moment de la fabrication de l'appareil et conformément aux normes en vigueur à cette date.

Le fabricant se réserve le droit de modifier à tout moment la notice d'installation et d'utilisation afin de prendre en compte les normes et l'évolution de celles-ci.

# INSTALLATION ET FIXATION MURALE

Cet appareil doit être utilisé fixé au mur au moyen du dossieret fourni.  
 Pour faciliter la mise en place et respecter la cote minimale de 150 mm du bas de l'appareil par rapport au sol (Fig. D):

- libérer le dossieret en pinçant et en tirant les deux languettes insérables au dos de l'appareil (Rep. 1 Fig. D).
- utiliser le dossieret comme gabarit de marquage en le déposant au sol contre le mur. Pointer les trous du dossieret (Rep. A Fig. C & D) pour marquer les fixations inférieures.
- repositionner le dossieret pour faire correspondre les marques avec les trous des fixations inférieures.
- vérifier l'horizontalité du dossieret, marquer les 2 trous de fixation supérieure, puis percer les 4 trous ainsi repérés.
- replacer le dossieret au mur et fixer à l'aide de 4 vis diam.5,5mm max.

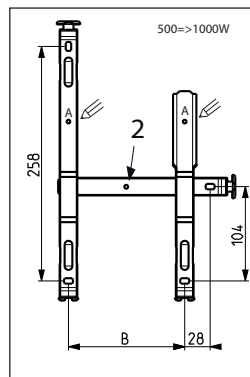

Fig. C

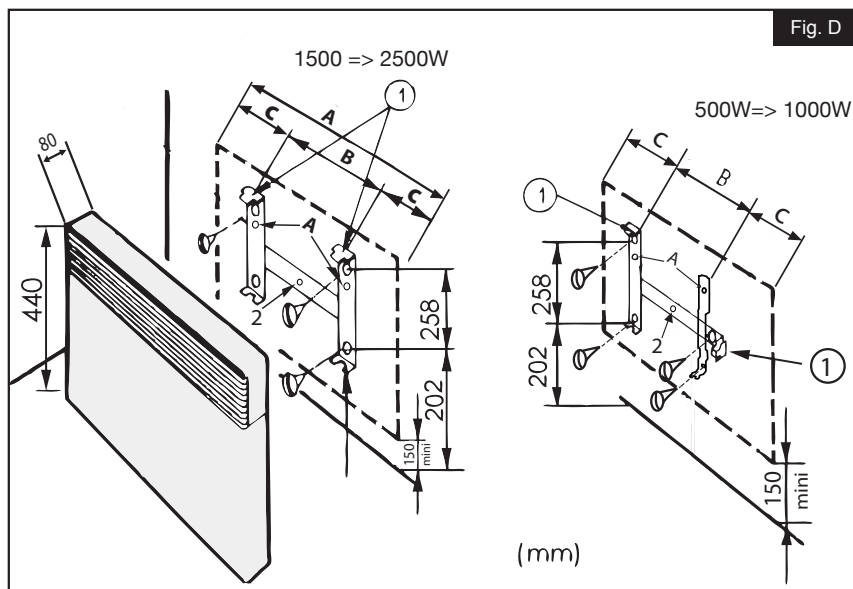

Fig. D

**Nota :** Pour centrer latéralement votre appareil, aidez-vous du trou rep. 2 Fig. C & D.

Puissances	500W	1000W	1500W	2000W	2500W
Hauteur Appareil (mm)	440	440	440	440	440
A (mm)	340	420	580	740	900
B (mm)	128	208	178	320	405
C (mm)	106	106	201	210	248

## INSTALLATION KIT PIEDS ROULETTES (EN OPTION)

- Ne pas utiliser cet appareil de chauffage à proximité d'une baignoire, d'une douche ou d'une piscine;
- Ne pas utiliser cet appareil de chauffage s'il est tombé;
- Ne pas utiliser si l'appareil de chauffage présente des signes visibles de dommage;
- Utiliser cet appareil de chauffage sur une surface horizontale et stable, ou fixé à une paroi, selon le cas.

**MISE EN GARDE** : Ne pas utiliser cet appareil de chauffage dans des petits locaux, lorsqu'ils sont occupés par des personnes incapables de quitter le local seules, à moins qu'une surveillance constante ne soit prévue.

**MISE EN GARDE** : Afin de réduire le risque d'incendie, les textiles, les rideaux, ou autres matériaux inflammables doivent se trouver à une distance minimale de 1m de la sortie d'air de l'appareil.

Veuillez suivre ces instructions.



1- Pour une stabilité maximale, placez les roulettes à 50 mm du bord de la base, comme illustré.

2- Pour verrouiller les roulettes en place, insérez les clips noirs fournis à travers le bas des roulettes dans la base de l'appareil de chauffage.

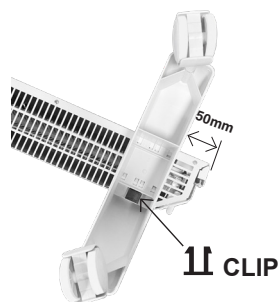

**NOTE** : Cet appareil de chauffage est testé et approuvé pour une utilisation avec les roulettes en option. Veuillez suivre attentivement les instructions de montage (fournies avec les roulettes) en vous assurant que les clips noirs sont correctement installés. Notez qu'une fois les clips noirs fixés en position, les roulettes ne peuvent pas être retirées sans les casser.



**AVERTISSEMENT** :

Ne pas utiliser le radiateur au sol sans les roulettes.

# 1 COMMENT UTILISER VOTRE APPAREIL

Cet appareil ne peut être branché que sur un réseau électrique 230 V 50 Hz, au moyen du câble équipé d'une prise.



Faites glisser le commutateur situé à l'arrière du panneau sur la position 1.

Appuyez sur le bouton + pour augmenter la température et sur le bouton - pour diminuer la température.

## RÉGLAGES DU MODE



MODE DE SELECTION : Choisir les modes et accéder au menu avancé.



MODE CONFORT : Réglable entre 7°C et 32°C



MODE ECO : Réglable entre 7°C et 32°C



MODE ABSENT : Fixe 7°C (non ajustable)



MODE VEILLE : L'appareil n'est pas en marche



Par défaut, configuration d'usine des commandes à 19°C en mode CONFORT et 16°C en mode ECO

## VERROUILLAGE DE SÉCURITÉ ENFANT

Appuyez simultanément sur les boutons + et - pendant trois secondes pour l'activer. Répétez l'opération pour le désactiver.



Maintenez + et - jusqu'à ce que le verrouillage apparaisse à l'écran.



Les commandes seront désactivées. Un grand cadenas apparaît à l'écran



Appuyez et maintenez + et - jusqu'à ce que l'icône de verrouillage disparaisse pour désengager la sécurité enfant.

## DANS LE MENU AVANCÉ

Appuyez sur  pendant trois secondes pour accéder au menu avancé. Appuyez sur + ou - pour faire défiler les options du menu.

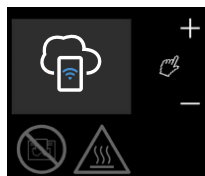

Appairage WIFI

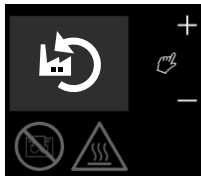



Réinitialisation  
d'usine

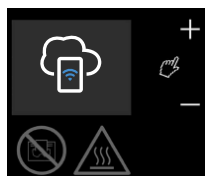

Quitter le menu  
avancé

## APPAIRAGE WIFI



Appuyez sur  pendant trois secondes jusqu'à ce que le symbole d'appairage apparaisse.



Appuyez à nouveau sur  pour accéder au QR code. Scannez le QR code depuis votre smartphone pour commencer.

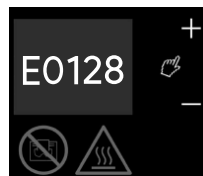

Dans le cadre de la configuration WI-FI, un code doit être saisi. Appuyez sur le bouton + pour accéder au code d'appairage. Le code PIN et le QR code peuvent également être trouvés sur l'étiquette signalétique du produit située sur son côté.

## RETOUR AUX RÉGLAGES D'USINE



Appuyez sur  pendant trois secondes pour accéder au menu avancé. Appuyez sur + ou - jusqu'à ce que l'icône de réinitialisation d'usine apparaisse.



Appuyez sur le bouton + ou - de sorte que la flèche pointe vers la coche.



Appuyez sur  pour lancer la réinitialisation d'usine. La coche se met à clignoter. Lorsque le clignotement s'arrête, la réinitialisation d'usine est terminée.

## INSTALLATION DE L'APPLICATION CAPA CONNECT

Ce produit doit être connecté à l'application CAPA Connect pour pouvoir bénéficier de la fonction de programmation hebdomadaire.

Suivez les instructions suivantes pour connecter votre produit.

Avant de pouvoir connecter votre appareil, veuillez télécharger l'application CAPA Connect sur votre téléphone ou votre tablette. Lorsque vous lancerez l'application, vous serez invité à vous inscrire à l'aide de votre adresse électronique, de votre numéro de téléphone ou de vos identifiants de médias sociaux. Assurez-vous que les paramètres WIFI et Bluetooth de votre appareil sont activés.



Voir les instructions sur l'application pour de plus amples informations afin de connecter votre produit.

Pour toute question concernant l'utilisation de l'application CAPA Connect, veuillez consulter l'aide intégrée à l'application.

## 2 CONSEILS - ENTRETIEN

■ Pour conserver les performances de l'appareil, il est nécessaire d'effectuer régulièrement un dépoussiérage de l'intérieur de celui-ci en passant l'aspirateur sur les entrées et sorties d'air.

■ Utilisez de préférence des produits nettoyants universels à base d'agents tensio-actifs (savon, ...) et un chiffon type microfibrés. Pour un simple dépoussiérage, un chiffon suffit. L'entretien doit être effectué hors tension et après que l'appareil a refroidi.

■ **NE JAMAIS UTILISER DE PRODUITS ABRASIFS OU À BASE D'ACÉTONE QUI RISQUERAIENT DE DÉTÉRIORER LE REVÊTEMENT DE L'APPAREIL.**

■ **TOUTES LES INTERVENTIONS SUR NOS APPAREILS DOIVENT ÊTRE EFFECTUÉES HORS TENSION ET PAR UN PERSONNEL QUALIFIÉ.**

### Recommandations et conseils

- Lors de la première chauffe, il peut s'échapper une odeur, ce phénomène disparaît après quelques minutes de fonctionnement.
- Prévû pour être raccordé à un réseau d'alimentation électrique 230V~ 50Hz.

### 3

## CARACTERISTIQUES

Puissance (W)	Intensité (A)	Largeur (mm)	Hauteur (mm)	Épaisseur (mm)
500	2,2	340	440	80
1000	4,3	420		
1500	6,5	580		
2000	8,7	740		
2500	10,9	900		

### 4

## IDENTIFICATION DE VOTRE APPAREIL



L'étiquette signalétique est placée en bas et à droite (côté commande) de votre appareil, elle permet de l'identifier.

Elle est composée de :

- La référence complète de l'appareil et son indice de fabrication (rep.A) à préciser pour le SAV.
- Sa puissance en Watt (rep. B).
- Les certificats de conformités, adresse (rep. C-D-E-F).
- N° du constructeur (rep X).

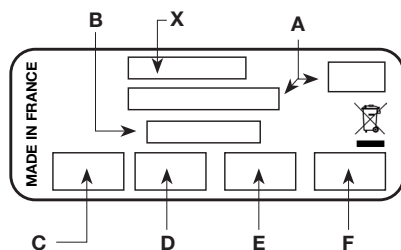

Идентификационни данни на уреда							
Вид уред:	Стационарен уред за децентрализирано електрическо отопление с директно действие						
Характеристики							M.E.
Топлинна мощност		500W	1000W	1500W	2000W	2500W	
Номинална топлинна мощност	P <sub>nom</sub>	0,5	1,00	1,50	2,00	2,50	kW
Минимална топлинна мощност (ориентировъчна)	P <sub>min</sub>	N.A.	N.A.	N.A.	N.A.	N.A.	kW
Максимална непрекъснатата топлинна мощност	P <sub>max,c</sub>	0,5	1,00	1,50	2,00	2,50	kW
Спомагателна консумация на електричество							
При номинална топлинна мощност	e <sub>lmax</sub>	0,00	0,00	0,00	0,00	0,00	kW
При минимална топлинна мощност	e <sub>lmin</sub>	0,00	0,00	0,00	0,00	0,00	kW
В режим готовност	e <sub>lSB</sub>	0,001	0,001	0,001	0,001	0,001	kW
Характеристики							M.E.
електронен контрол на температурата в помещението и седмичен програматор							Да
възможност за дистанционно управление							Да

	- Съдържание и предисловие	Стр. 15
	- Безопасност	Стр. 15 до 17
	- Монтаж и закрепване	Стр. 18
	- Монтаж на комплект колелца (по избор)	Стр. 19
1.	- Как да използвате уреда	Стр. 20
2.	- Съвети/поддръжка	Стр. 22
3.	- Характеристики	Стр. 23
4.	- Идентификационни данни на уреда	Стр. 23



Уредите ни са проектирани, разработени и произведени във Франция в нашите заводи.

## ПРЕДИСЛОВИЕ

- Закупихте този конвекторен отоплителен уред Spot WIFI на Intuiss и ние Ви благодарим за избора и оказаното доверие.
- Този уред е внимателно разработен, проектиран и произведен, за да отговори напълно на нуждите Ви.
- Важно е да прочетете цялото ръководство, преди да инсталирате и използвате уреда.
- Препоръчително е да съхранявате тази инструкция, дори и след инсталирането на уреда.

Прочетете внимателно инструкциите за монтаж и експлоатация (\*), по-специално указанията по-долу.

Безопасност



## ВНИМАНИЕ -

някои части на този продукт могат много да се нагорещят и да причинят изгаряния. Трябва да сте изключително внимателни особено в присъствието на деца и уязвими лица.



**Caution, hot surface**  
**Внимание, много гореща**  
**повърхност.**

- Този уред може да се използва от деца на възраст най-малко 8 години и от лица с намалени физически, сетивни или умствени способности или с липса на опит или познания, ако те са подходящо наблюдавани или ако са били инструктирани за безопасното използване на уреда и са разбрали свързаните с това рискове.

- Децата не трябва да играят с уреда. Почистването и поддръжката от потребителя не трябва да се извършва от деца без надзор.

- Деца на възраст под 3 години трябва да се държат далеч от уреда, освен ако не са под непрекъснат надзор.

- Деца на възраст между 3 и 8 години могат единствено да включват или изключват уреда, при условие че е поставен или инсталиран в нормално, предназначено за целта положение, и че са под наблюдение или са инструктирани за безопасното използване на уреда и добре разбират потенциалните опасности от него.

- Деца на възраст между 3 и 8 години не трябва нито да свързват, нито да регулират, почистват или извършват поддръжка от потребителя.

- Ако уредът е покрит, има опасност от прегряване. Логото отстрани припомня този риск.

- Ето защо е строго забранено да се покриват или запушват отворите или изходите за въздух, тъй като това може да доведе до инциденти или повреди на уреда.

- В уреда не трябва да се пхат никакви предмети.

- Електрическото свързване на този уред трябва да се извършва от квалифицирано лице и при изключено напрежение.

- Всички интервенции по уредите ни трябва да се извършват при изключено напрежение и от квалифициран персонал.

- Електрозахранването на уреда трябва да бъде осигурено чрез многополюсно изключващо устройство в съответствие с правилата за монтаж.

- Уредът не трябва да се монтира под контакт.



- Спазвайте минималните отстояния за монтаж от пода, стените, мебелите и др.... (Фиг. А).

- За да гарантирате Вашата сигурност, преди употреба се уверете, че уредът е в отлично състояние.

- Не инсталирайте и не включвайте уред, който е бил подложен на удар или има видими повреди, а именно деформация, повредени

кабели, счупени, отделени или модифицирани части.

- Електрозахранването трябва да бъде защитено с диференциално устройство за остатъчен ток с номинален ток не повече от 30 mA, особено при монтаж в помещение, в което има вана или душ.

- Ако захранващият кабел е повреден, той трябва да бъде заменен от производителя, отдела по поддръжката му или от лице с подобна квалификация, за да се избегне опасност.

- Не монтирайте уреда на течение, което може да наруши регулирането му.

- Този уред за директно електрическо отопление е предназначен за отопление в жилищни или подобни помещения, индивидуални или колективни, нови или съществуващи такива.



### Инсталиране на уредите

Инсталацията трябва да отговаря на действащите стандарти в държавата на инсталиране (NFC 15-100 за Франция) и по-специално за инсталация в баня.

(\* ) Настоящата инструкция е изготвена при производството на уреда и в съответствие с действащите към тази дата стандарти.

Производителят си запазва правото да променя инструкциите за монтаж и употреба във всеки момент, за да отчете стандартите и тяхното развитие.

## МОНТАЖ И ЗАКРЕПВАНЕ НА СТЕНА

Този уред трябва да се използва закрепен към стената с помощта на предоставената планка.

За да се улесни поставянето и да се спази минималното отстояние от 150 mm от долната част на уреда спрямо пода (Фиг.D):

- освободете планката, като защитете и изтеглите двете езичета, които могат да се вмъкват в задната част на уреда (Реф. 1 Фиг. D).
- използвайте планката като шаблон за маркиране, като я поставите на пода срещу стената. Отбележете с точки отворите на планката (Реф. А Фиг. С & D), за да отбележите долните закрепвания.
- поставете отново планката, за да могат обозначенията да съвпадат с отворите на долните закрепвания.
- проверете дали планката е хоризонтална, маркирайте 2-та отвора на горното закрепване, след това пробийте така обозначените 4 отвора.
- поставете обратно планката на стената и закрепете с 4 винта с диам. 5,5 mm макс.

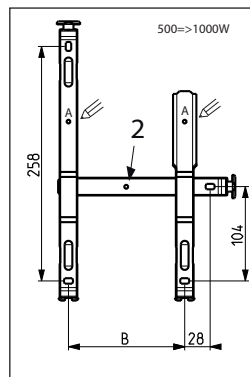

Фиг. С

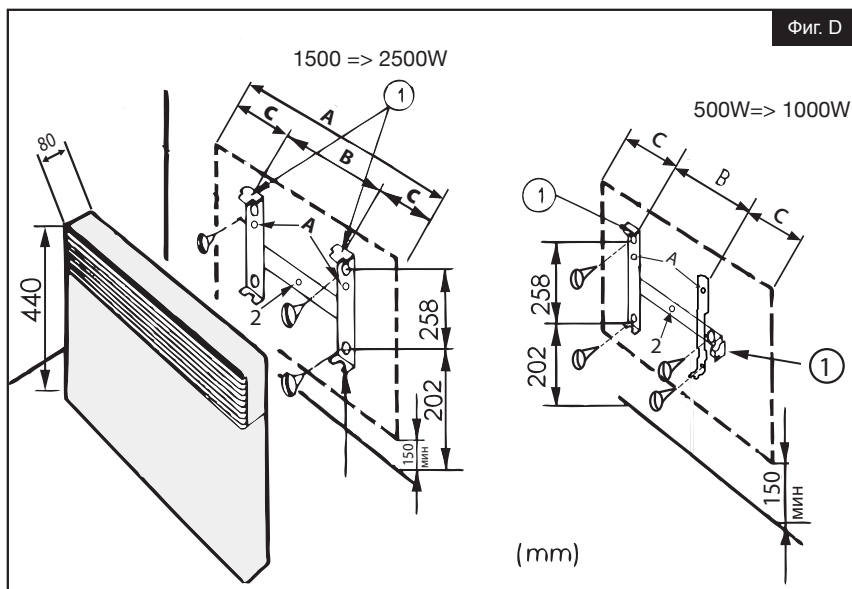

Фиг. D

**Забележка :** За да центрирате странично уреда, си помогнете с отвора реф. 2 Фиг. С и D.

Мощност	500W	1000W	1500W	2000W	2500W
Височина на уреда (mm)	440	440	440	440	440
A (mm)	340	420	580	740	900
B (mm)	128	208	178	320	405
C (mm)	106	106	201	210	248

## МОНТАЖ НА КОМПЛЕКТ КОЛЕЛЦА (ПО ИЗБОР)

- не използвайте този нагревател в близост до вана, душ или плувен басейн;

- Не използвайте този нагревател, ако е бил изпуснат;

- Не използвайте нагревателя, ако има видими признаци на повреда;

- Използвайте този нагревател на равна, стабилна повърхност или прикрепен към стена, според случая.

**ВНИМАНИЕ :** Не използвайте този отоплител в малки помещения, когато са заети от лица, които не могат да напуснат помещението сами, освен ако не е осигурен постоянен надзор.

**ВНИМАНИЕ :** За да се намали рискът от пожар, текстил, завеси или други запалими материали трябва да се държат на разстояние най-малко 1 м от изхода за въздух на нагревателя.

Спазвайте тези инструкции.



1. За максимална стабилност позиционирайте колелцата на 50 mm от ръба на основата, както е показано.

2. За да заключите колелцата на място поставете предоставените черни скоби през долната част на колелцата в основата на отоплителния уред.

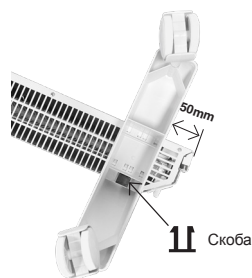

**ЗАБЕЛЕЖКА :** Този отоплителен уред е тестван и одобрен за употреба с колелцата по избор. Спазвайте внимателно инструкциите за монтаж (предоставени с колелцата), като се уверите, че черните скоби са правилно монтирани. Имайте предвид, че след като черните скоби са закрепени на позиция, колелцата не могат да бъдат свалени без да ги счупите.



**ПРЕДУПРЕЖДЕНИЕ:**

Не използвайте радиатора на земята без колелца.

# 1

## КАК ДА ИЗПОЛЗВАТЕ УРЕДА

Този уред може да бъде включван към електрическа мрежа 230 V 50 Hz, като използвате кабела, снабден с щепсел.

Включване/ Спиране на отоплението



Плъзнете превключвателя разположен от задната страна на панела на позиция 1.



Натиснете бутона +, за да увеличите температурата и бутон -, за да намалите температурата.

### РЕГУЛИРАНЕ НА РЕЖИМА



**НАЧИН НА ИЗБОР:** Изберете режимите и влезте в разширеното меню.



**РЕЖИМ КОМФОРТ:** Може да се регулира между 7°C и 32°C



**РЕЖИМ ECO:** Може да се регулира между 7°C и 32°C



**РЕЖИМ „ИЗВЪН ДОМА“:** Фиксиран на 7°C (не може да се регулира)



**РЕЖИМ В ГОТОВНОСТ:** Уредът не работи



По подразбиране, фабрична конфигурация на контролите при 19°C в режим КОМФОРТ и 16°C в режим ECO

### ЗАКЛЮЧВАНЕ ЗА ЗАЩИТА ОТ ДЕЦА

Натиснете едновременно бутоните + и - за три секунди, за да го активирате. Повторете операцията, за да го деактивирате.

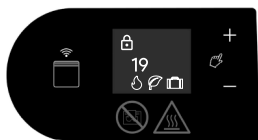

Задръжте + и -, докато на екрана се появи ключалка.



Функциите ще бъдат деактивирани. На екрана се появява голям катинар.



Натиснете и задръжте + и -, докато иконата за заключване изчезне, за да деактивирате защитата за деца.

## В РАЗШИРЕНОТО МЕНЮ

Натиснете върху  за три секунди, за да влезете в разширеното меню. Натиснете върху + или - за превъртане през опциите на менюто.



WiFi сдвояване

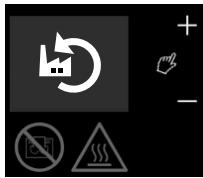

Фабрично нулиране



Излезте от  
разширеното меню

## WiFi СДВОЯВАНЕ



Натиснете върху  за три секунди, докато се появи символа за сдвояване.



Натиснете отново върху  за достъп до QR кода. Най-напред сканирайте QR кода със смартфона си.

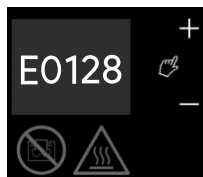

За WI-FI конфигурацията трябва да се въведе код. Натиснете бутон + за достъп до кода за сдвояване. PIN кодът и QR кодът са посочени и на информационния етикет отстрани на продукта.

## ВЪЗСТАНОВЯВАНЕ НА ФАБРИЧНИТЕ НАСТРОЙКИ



Натиснете върху  за три секунди, за да влезете в разширеното меню. Натиснете + или -, докато се появи иконата за възстановяване на фабричните настройки.



Натиснете бутон + или - така че стрелката да сочи към отметката.



Натиснете , за да стартирате възстановяването на фабричните настройки. Отметката започва да примигва. Когато примигването спре, възстановяването на фабричните настройки е приключило.

## ИНСТАЛИРАНЕ НА ПРИЛОЖЕНИЕ CAPA CONNECT

Този продукт трябва да е свързан към приложение CAPA Connect, за да може да се ползва функцията за седмично програмиране.

Следвайте посочените по-долу инструкции, за да свържете продукта.

Преди да можете да свържете уреда, изтеглете приложение CAPA Connect на телефона или таблета си. Когато стартирате приложението, от Вас ще бъде поискано да се регистрирате с адрес на електронна поща, телефонен номер или идентификационни данни в социалните мрежи. Уверете се, че функциите WIFI и Bluetooth на уреда Ви са активирани.



Вижте инструкциите в приложението за по-подробна информация как да свържете продукта.

За всички въпроси относно използването на приложение CAPA Connect, вижте вградената помощ в приложението.

## 2 СЪВЕТИ - ПОДДРЪЖКА

- За да запазите ефективността на уреда, е необходимо редовно да почиствате вътрешността му от прах, като минете с прахосмукачка входовете и изходите за въздух.
- За предпочитане използвайте универсални почистващи продукти на основата на повърхностноактивни вещества (сапун...) и микрофибърна кърпа. За обикновено почистване на прах, кърпата е достатъчна. Поддръжката трябва да се извършва при изключено напрежение и след като уредът се е охладил.
- **НИКОГА НЕ ИЗПОЛЗВАЙТЕ АБРАЗИВНИ ПРОДУКТИ ИЛИ НА ОСНОВАТА НА АЦЕТОН, КОИТО БИХА МОГЛИ ДА ПОВРЕДЯТ ПОКРИТИЕТО НА УРЕДА.**
- **ВСИЧКИ ИНТЕРВЕНЦИИ ПО УРЕДИТЕ НИ ТРЯБВА ДА СЕ ИЗВЪРШВАТ ПРИ ИЗКЛЮЧЕНО НАПРЕЖЕНИЕ И ОТ КВАЛИФИЦИРАН ПЕРСОНАЛ.**

### Препоръки и съвети

- При първото нагряване, може да се отдели миризма, тя ще изчезне след няколко минути работа.
- Предвиден е да бъде включван към мрежа за електрическо захранване 230V~ 50Hz.

### 3

## ХАРАКТЕРИСТИКИ

Мощност (W)	Интензитет (A)	Ширина (мм)	Височина (мм)	Дебелина (мм)
500	2,2	340	440	80
1000	4,3	420		
1500	6,5	580		
2000	8,7	740		
2500	10,9	900		

### 4

## ИДЕНТИФИКАЦИОННИ ДАННИ НА УРЕДА



Points de collecte sur [www.quefairedemesdechets.fr](http://www.quefairedemesdechets.fr)  
Privilégiez la réparation ou le don de votre appareil !

Информационният етикет се намира в долния десен ъгъл (от страната на управлението) на уреда, чрез него може да бъде идентифициран.

Състои се от:

- Пълният референтен номер на уреда и производственият му индекс (реф.А) да се посочат за следпродажбеното обслужване.
- Мощност във Watt (реф. В).
- Сертификати за съответствие, адреси (реф. С-D-E-F).
- № на производител (реф. X).

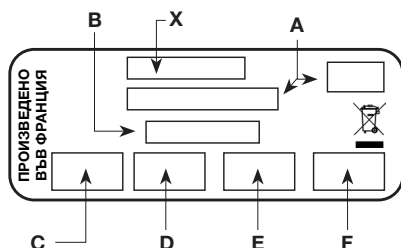

Група Muller и професионалните й марки

станаха

AIRELEC APPLIMO CAMPA

 Muller Intuitiv



Identifikace přístroje							
Typ přístroje:		Samostatné elektrické topné těleso s přímým účinkem a pevným umístěním					
Vlastnosti							Jednotka
Tepelný výkon		500W	1000W	1500W	2000W	2500W	
Jmenovitý tepelný výkon	P <sub>nom</sub>	0,5	1,00	1,50	2,00	2,50	kW
Minimální tepelný výkon (informativní)	P <sub>min</sub>	N.A.	N.A.	N.A.	N.A.	N.A.	kW
Maximální nepřetržitý tepelný výkon	P <sub>max,c</sub>	0,5	1,00	1,50	2,00	2,50	kW
Spotřeba pomocné elektrické energie							
Při jmenovitém tepelném výkonu	e <sub>lmax</sub>	0,00	0,00	0,00	0,00	0,00	kW
Při minimálním tepelném výkonu	e <sub>lmin</sub>	0,00	0,00	0,00	0,00	0,00	kW
V pohotovostním režimu	e <sub>lSB</sub>	0,001	0,001	0,001	0,001	0,001	kW
Vlastnosti							Jednotka
elektronická kontrola teploty v místnosti a týdenní programátor							Ano
možnost vzdálené kontroly							Ano

	- Shrnutí a předmluva	strany 25
	- Bezpečnost	strany 25 až 27
	- Montáž a upevnění	strany 28
	- Montáž sady nožek s kolečky (volitelné)	strany 29
1.	- Jak používat přístroj	strany 30
2.	- Rady / údržba	strany 32
3.	- Vlastnosti	strany 33
4.	- Identifikace přístroje	strany 33



**Naše zařízení jsou navrhována, vyvíjena a vyráběna ve Francii v našich závodech.**

## PŘEDMLUVA

- Právě jste si pořídili toto topné zařízení Konvektor Spot WIFI od společnosti Intuis a my vám za tuto volbu děkujeme, jelikož je dokladem vaší důvěry.
- Tento přístroj byl navržen, zkonstruován a vytvořen tak, aby vám přinášel maximální uspokojení.
- Je důležité přečíst si celý tento návod před instalací a uvedením přístroje do provozu.
- Doporučuje se tento návod uchovat i po instalaci tohoto přístroje.

**Přečtěte si pozorně tento návod (\*) k instalaci a použití, zejména níže uvedené pokyny.**



**Bezpečnost**

**POZOR - Některé části tohoto výrobku je mohou silně zahřát a způsobit popáleniny. Zvláště ní pozornost je třeba věnovat při přítomnosti dětí a zranitelných osob.**



**Caution, hot surface  
Pozor, velmi horký povrch.**

- Tento přístroj mohou používat děti starší 8 let a osoby, jejichž tělesné, smyslové či duševní schopnosti a zkušenosti či vědomosti jsou omezené či nedostatečné, pokud mají řádný dohled nebo jim byly poskytnuty pokyny o bezpečném používání přístroje a pokud pochopily rizika spjatá s jeho používáním.

- Děti si s přístrojem nesmějí hrát. Čištění a údržbu přístroje nesmějí provádět děti bez dozoru.
- Je vhodné udržovat děti mladší 3 let v bezpečné vzdálenosti, pokud nejsou pod neustálým dohledem.
- Děti ve věku 3 až 8 let mohou zapínat a vypínat přístroj pouze tehdy, pokud byl umístěn či nainstalován v běžné poloze a pokud tyto děti mají dohled nebo jim byly poskytnuty pokyny o bezpečném používání přístroje a pokud chápou možná rizika.
- Děti ve věku 3 až 8 let nesmějí přístroj zapojovat ani seřizovat ani čistit ani provádět údržbu uživatelem.
- Je-li přístroj překrytý, hrozí riziko přehřátí. Toto riziko připomíná logo vedle.
- Je tedy přísně zakázáno překrývat nebo ucpávat přívody či vývody vzduchu kvůli riziku nehod nebo poškození přístroje.
- Do přístroje nic nekládejte.
- Elektrické připojení tohoto přístroje musí provádět kvalifikovaná osoba a mimo napětí.
- Veškeré zásahy na přístroji musí provádět kvalifikovaná osoba a mimo napětí.
- Elektrické napájení přístroje je nutno provádět prostřednictvím zařízení vícepólovým odpojovacím zařízením, které odpovídá pravidlům instalace.
- Přístroj nesmí být připojen do zásuvky elektrického proudu.



- Dodržujte minimální vzdálenosti instalace na zemi, na stěnách, na nábytku apod... (Obr. A).

- Pro vlastní bezpečnost vždy před použitím zkontrolujte, zda je zařízení v dobrém stavu.

- Neinstalujte ani elektricky nepřipojujte zařízení, které spadlo z výšky na zem nebo které vykazuje viditelné poškození, jako např. deformace, poškozené kabely, prasklé, rozpadlé nebo viditelně upravené součásti.

- Elektrické napájení musí být chráněno proudovým chráničem stanoveným maximálně na 30 mA, zejména v případě instalace v místnosti vybavené vanou či sprchou.

- Je-li poškozen napájecí kabel, je nutno ho vyměnit u výrobce, jeho poprodejního servisu nebo osoby podobné kvalifikace, aby se zamezilo nebezpečí.

- Vyvarujte se instalace do průvanu, který by mohl narušit jeho regulaci.

- Tento přístroj přímého elektrického vytápění je určen k zajištění vytápění prostorů pro bydlení či srovnatelných, individuálních či kolektivních, nových či stávajících.

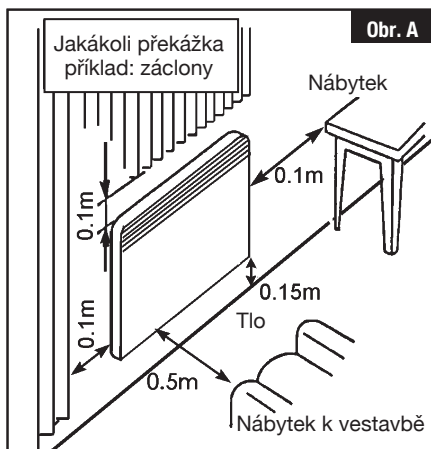

### Instalace přístrojů

Instalace musí odpovídat normám platným v zemi instalace (NFC 15-100 pro Francii), zejména při instalaci v koupelně.

(\*) Tento návod byl vytvořen v době výroby přístroje a v souladu s normami platnými k tomuto datu.

Výrobce si vyhrazuje právo měnit v kteroukoli chvíli návod k instalaci a k použití, aby mohl vzít v úvahu normy a jejich změny.

## INSTALACE A UPEVNĚNÍ NA ZĚD

Tento přístroj má být používán upevněný na zeď pomocí dodaného pilíře. V zájmu snazší montáže a dodržení minimální kóty 150 mm od spodní části přístroje po zem (Obr. D):

- Uvolněte pilíř uštípnutím a vytažením jazyčků vsunutelných v zadní části přístroje (Zn. 1 Obr. D).
- použijte pilíř jako šablonu pro značení tak, že ji postavíte na zem ke zdi. Vyznačte otvory šablony (Zn. A Obr. C a D) pro označení spodních upevnění.
- znovu přiložte pilíř, aby značky odpovídaly otvorům spodních upevnění.
- zkontrolujte vodorovnost pilíře, vyznačte 2 otvory horního upevnění, pak vyvrtejte všechny 4 takto označené otvory.
- přiložte pilíř znovu ke zdi a upevněte pomocí 4 šroubů oprům. max. 5,5 mm

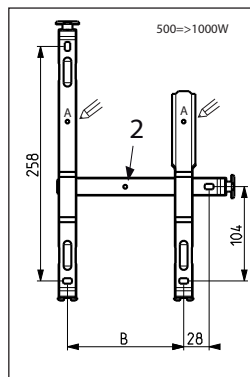

Obr. C

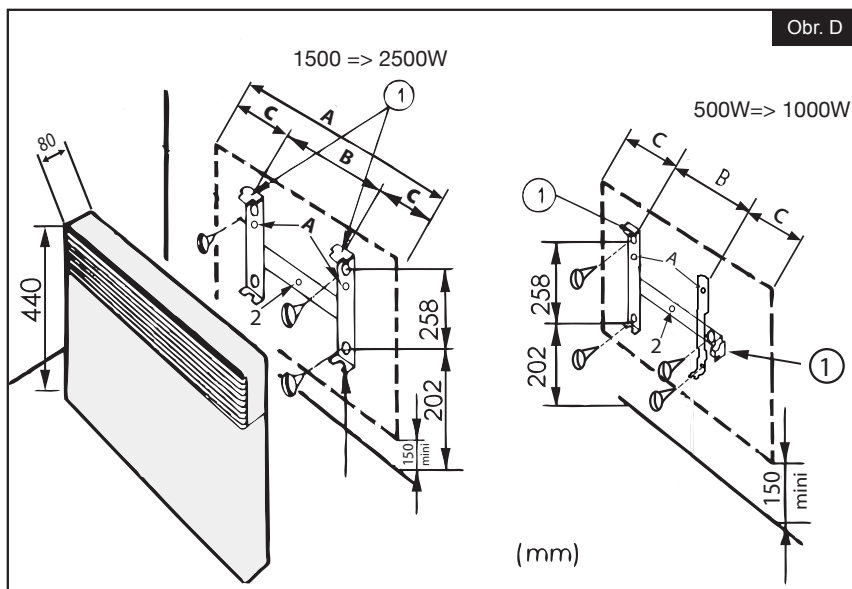

Obr. D

**Poznámka:** Pro boční vycentrování přístroje použijte jako pomůcku otvor ozn. 2 Obr. C a D.

Výkony	500W	1000W	1500W	2000W	2500W
Výška přístroje (mm)	440	440	440	440	440
A (mm)	340	420	580	740	900
B (mm)	128	208	178	320	405
C (mm)	106	106	201	210	248

## INSTALACE SADY NOŽEK S KOLEČKY (JAKO VOLITELNÁ VÝBAVA)

- Nepoužívejte tento ohřívač v blízkosti vany, sprchy nebo bazénu;
- Nepoužívejte tento ohřívač, pokud byl upuštěn;
- Ohřívač nepoužívejte, pokud vykazuje viditelné známky poškození;
- Ohřívač používejte na rovném, stabilním povrchu nebo připevněný ke zdi.

**UPOZORNĚNÍ :** Nepoužívejte tento ohřívač v malých místnostech, kde se zdržují osoby, které nemohou opustit místnost samy, pokud není zajištěn stálý dohled.

**UPOZORNĚNÍ :** Pro snížení rizika požáru by textilie, záclony nebo jiné hořlavé materiály měly být umístěny ve vzdálenosti nejméně 1 m od výstupu vzduchu z ohřívače.

Dodržujte prosím tyto pokyny.

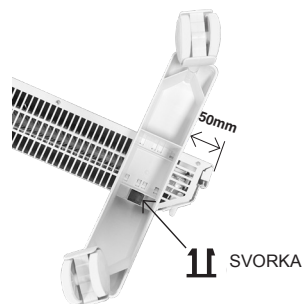

1. V zájmu maximální stability umístěte kolečka 50 mm od okraje základny, jak je uvedeno na obrázku.

2. Pro zablokování koleček vložte dodané černé svorky před spodní část koleček na základně topného zařízení.

**POZNÁMKA:** Toto topné zařízení bylo otestováno a schváleno pro použití s kolečky jako volitelnou výbavou. Postupujte pečlivě podle montážních pokynů (dodaných s kolečky) a ujistěte se, že jsou černé svorky řádně nainstalované. Pamatujte, že jakmile jsou umístěny černé svorky, kolečka nelze sejmut, aniž by se rozbila.



**UPOZORNĚNÍ:**

Radiátor nepoužívejte na zemi bez koleček.

# 1 JAK POUŽÍVAT VÁŠ PŘÍSTROJ

Tento přístroj lze připojit pouze do elektrické sítě 230 V 50 Hz, pomocí kabelu vybaveného zásuvkou.

Zapnutí / vypnutí topení

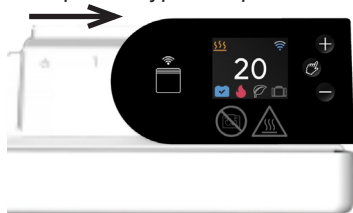

Přepínač umístěný na zadní straně panelu přesuňte do polohy 1.



Stiskněte tlačítko + pro zvýšení teploty a tlačítko - pro snížení teploty.

## NASTAVENÍ REŽIMU



REŽIMY NA VÝBĚR: Zvolte režim a přejděte do pokročilé nabídky.



REŽIM KOMFORT: Nastavitelný od 7 °C do 32 °C



REŽIM EKO: Nastavitelný od 7 °C do 32 °C



REŽIM NEPŘÍTOMNOST: Stále 7 °C (nelze upravit)



POHOTOVOSTNÍ REŽIM: Přístroj není v provozu



Standardní tovární nastavení ovladačů je na 19 °C v režimu KOMFORT a 16 °C v režimu EKO

## ZABLOKOVÁNÍ DĚTSKÉ POJISTKY

Pro její aktivaci tiskněte zároveň tlačítka + a - po dobu tří sekund.

Pro její deaktivaci operaci zopakujte.

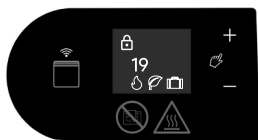

Držte + a -, dokud se zablokování neobjeví na displeji.



Ovladače budou deaktivovány. Na displeji se objeví velký zámek



Pro vypnutí dětské pojistky tiskněte a přidržujte + a -, dokud ikona zablokování nezmizí.

## V POKROČILÉ NABÍDCE

Pro přístup do pokročilé nabídky tiskněte  po dobu tří sekund. Pro zobrazení přehledu možností v nabídce tiskněte + nebo -.

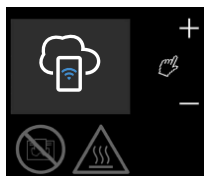

Spárování WIFI



Reinicializace továrního nastavení

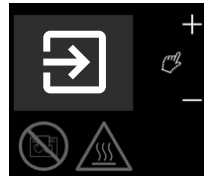

Opusťte pokročilou nabídku

## SPÁROVÁNÍ WIFI



Tiskněte  po dobu tří sekund, dokud se neobjeví symbol spárování.



Stiskněte znovu  pro přístup ke QR kódu. Pro zahájení oskenujte QR kód z vašeho chytrého telefonu.

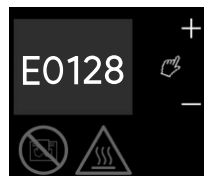

V rámci konfigurace WI-FI je nutno zadat kód. Pro přístup ke kódu spárování stiskněte tlačítko +. PIN kód a QR kód lze rovněž najít na štítku s údaji nacházející se na boku výrobku.

## NÁVRAT K TOVÁRNÍM NASTAVENÍM



Pro přístup do pokročilé nabídky tiskněte  po dobu tří sekund. Tiskněte + nebo -, dokud se neobjeví ikona reinicializace továrního nastavení



Tiskněte tlačítko + nebo - tak, aby šipka mířila k políčku.



Pro spuštění reinicializace továrního nastavení stiskněte . Políčko začne blikat. Jakmile přestane blikat, reinicializace továrního nastavení je dokončena.

## INSTALACE APLIKACE CAPA CONNECT

Tento výrobek lze připojit k aplikaci CAPA Connect, aby bylo možno využít funkce týdenního naprogramování.

Pro připojení vašeho výrobku postupujte podle následujících pokynů.

Před připojením přístroje si stáhněte aplikaci CAPA Connect do svého telefonu nebo tabletu. Po spuštění aplikace budete vyzváni k přihlášení pomocí vaší elektronické adresy, telefonního čísla nebo vašich identifikačních údajů ze sociálních sítí. Ujistěte se, zda jsou aktivovány parametry WIFI a Bluetooth vašeho přístroje.



Podrobnější informace pro připojení vašeho výrobku najdete v pokynech k aplikaci.

V případě jakýchkoli dotazů ohledně použití aplikace CAPA Connect se obraťte na nápovědu zabudovanou v aplikaci.

## 2 RADY - ÚDRŽBA

■ V zájmu zachování výkonů přístroje je nezbytné provádět pravidelné odstraňování prachu z vnitřku přístroje vysáváním přívodů a vývodů vzduchu.

■ Používejte pokud možno univerzální čisticí prostředky na bázi tenzioaktivních látek (mýdlo, ...) a hadry typu mikroválkna. K jednoduchému odstranění prachu stačí hadr. Údržbu je nutno provádět, když je přístroj mimo napětí a vychladlý.

■ **NIKDY NEPOUŽÍVEJTE BRUSNÉ LÁTKY, KTERÉ BY MOHLY POŠKODIT PОВRCH PŘÍSTROJE.**

■ **VEŠKERÉ ZÁSAHY NA NAŠICH PŘÍSTROJÍCH MUSÍ PROVÁDĚT KVALIFIKOVANÁ OSOBA A MIMO NAPĚTÍ.**

### Doporučení a rady

- Při prvním topení může vzniknout zápach, který po několika minutách provozu zmizí.
- Navrženo k připojení k síti elektrického napájení 230 V~ 50 Hz.

### 3

## PARAMETRY

Výkon (W)	Intenzita (A)	Šířka (mm)	Výška (mm)	Tloušťka (mm)
500	2,2	340	440	80
1000	4,3	420		
1500	6,5	580		
2000	8,7	740		
2500	10,9	900		

### 4

## IDENTIFIKACE VAŠEHO PŘÍSTROJE



Points de collecte sur [www.quefairedemesdechets.fr](http://www.quefairedemesdechets.fr)  
Privilégiez la réparation ou le don de votre appareil !

Štítek s údaji je umístěn vpravo dole (na straně ovládání) na vašem přístroji a umožňuje jeho identifikaci.

Skládá se z:

- Kompletní referenci přístroje a jeho výrobní číslo (zn.A) je třeba uvést pro poprodejní servis.
- Jeho výkon ve Wattech (zn. B).
- Osvědčení o shodě, adresa (zn. C-D-E-F).
- Číslo výrobce (zn. X).

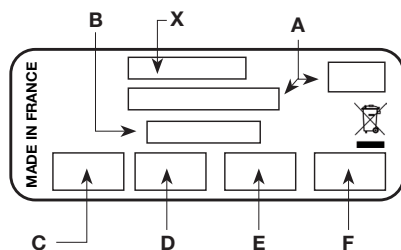

Skupina Muller a její odborné známky

AIRELEC APPLIMO CAMPA  
Muller Intuitiv

se staly



Kennung des Geräts							
Gerätetyp:	Dezentralisiertes elektrisches Heizgerät mit direkter Wirkung und festem Standort						
Eigenschaften							
							Einheit
Wärmeleistung		500W	1000W	1500W	2000W	2500W	
Nominale Wärmeleistung	P <sub>nom</sub>	0,5	1,00	1,50	2,00	2,50	kW
Minimale Wärmeleistung (Richtwert)	P <sub>min</sub>	N.A.	N.A.	N.A.	N.A.	N.A.	kW
Maximale kontinuierliche Wärmeleistung	P <sub>max,c</sub>	0,5	1,00	1,50	2,00	2,50	kW
Hilfsstromverbrauch							
Nominale Wärmeleistung	el <sub>max</sub>	0,00	0,00	0,00	0,00	0,00	kW
Minimale Wärmeleistung	el <sub>min</sub>	0,00	0,00	0,00	0,00	0,00	kW
Im Standby-Modus	el <sub>SB</sub>	0,001	0,001	0,001	0,001	0,001	kW
Eigenschaften							
elektronische Temperaturkontrolle des Raums und wöchentlicher Programmierer							Ja
Option Fernsteuerung							Ja

	- Inhaltsverzeichnis & Vorwort	Seite 35
	- Sicherheit	Seite 35 - 37
	- Installation und Befestigung	Seite 38
	- Installationsset Rollenfüße	Seite 39
1.	- Anwendung Ihres Geräts	Seite 40
2.	- Empfehlungen / Pflege	Seite 42
3.	- Eigenschaften	Seite 43
4.	- Kennung Ihres Geräts	Seite 43



Unsere Geräte werden in Frankreich in unseren Werken gestaltet, entwickelt und hergestellt.

**VORWORT**

- Sie haben gerade dieses Heizgerät Konvektor Spot WIFI von Intuis erworben und wir danken Ihnen für Ihr Vertrauen.
- Dieses Gerät wurde nach Ihren Erwartungen sorgfältig geplant, entworfen und hergestellt.
- Es ist wichtig, dass Sie diese Anleitung vollständig lesen, bevor Sie Ihr Gerät installieren und in Betrieb nehmen.
- Es wird empfohlen, diese Anleitung auch nach der Installation Ihres Geräts aufzubewahren.

**Lesen Sie die Installations- und Bedienungsanleitung (\*) sowie die untenstehenden Anweisungen sorgfältig durch.**



**Sicherheit**

**ACHTUNG - Einige Teile dieses Produkts können sehr heiß werden und Verbrennungen verursachen.**



**Caution, hot surface  
Vorsicht, sehr heiße  
Oberfläche.**

**Besondere Vorsicht ist geboten, wenn Kinder oder gefährdete Personen anwesend sind.**

- Dieses Gerät kann von Kindern ab 8 Jahren und von Personen mit eingeschränkten körperlichen, sensorischen oder geistigen Fähigkeiten oder ohne Erfahrung oder Wissen benutzt werden, wenn sie angemessen beaufsichtigt werden oder wenn ihnen Anweisungen zur sicheren Benutzung des Geräts gegeben wurden und sie die damit verbundenen Risiken verstanden haben.

- Kinder dürfen nicht mit dem Gerät spielen. Die Reinigung und Wartung durch den Nutzer sollte nicht von unbeaufsichtigten Kindern durchgeführt werden.

- Kinder unter 3 Jahren sollten ferngehalten werden, es sei denn, sie stehen unter ständiger Aufsicht.

- Kinder zwischen 3 und 8 Jahren sollten das Gerät nur dann ein- oder ausschalten, wenn es in einer normalen, vorgesehenen Position aufgestellt oder installiert wurde und wenn sie beaufsichtigt werden oder Anweisungen für die sichere Benutzung des Geräts erhalten haben und die möglichen Gefahren verstehen.

- Kinder zwischen 3 und 8 Jahren dürfen das Gerät nicht anschließen, einstellen, reinigen oder die Wartung des Benutzers durchführen.

- Wenn das Gerät abgedeckt wird, besteht die Gefahr einer Überhitzung. Das nebenstehende Logo erinnert an diese Gefahr.

- Es ist daher strengstens verboten, die Lufteinlässe oder -ausgänge abzudecken oder zu blockieren, da dies zu Zwischenfällen oder Beschädigungen des Geräts führen kann.

- Achten Sie darauf, dass Sie nichts in das Gerät einführen.

- Der Stromanschluss dieses Geräts muss unbedingt im spannungsfreien Zustand und von einer qualifizierten Person vorgenommen werden.

- Alle Arbeiten an den Geräten dürfen nur im ausgeschalteten Zustand und von einer qualifizierten Person durchgeführt werden.

- Die Stromversorgung des Geräts muss über eine allpolige Trennvorrichtung erfolgen, die den Installationsvorschriften entspricht.

- Das Gerät darf nicht unter einer Steckdose installiert werden.



- Die Mindestabstände für die Installation zum Boden, zu Wänden, Möbeln usw. einhalten (Abb. A).

- Vergewissern Sie sich für Ihre Sicherheit, dass das Gerät vor Gebrauch in einwandfreiem Zustand ist.

- Ein Gerät, das einen Schock erfahren hat und sichtbare Schäden aufweist, wie insbesondere Verformungen, beschädigte Kabel, zerbrochene, abgelöste oder veränderte Elemente, nicht installieren oder unter Spannung setzen.

- Die Stromversorgung muss durch eine Fehlerstromschutzeinrichtung mit einem Bemessungsstrom von höchstens 30 mA geschützt werden, insbesondere bei einer Installation in einem Raum, in dem sich eine Badewanne oder eine Dusche befindet.

- Wenn das Netzkabel beschädigt, muss es vom Hersteller, seinem Kundendienst oder einer sachkundigen Person ausgetauscht werden, um jegliche Gefahr zu vermeiden.

- Das Gerät nicht in einem Luftzug aufstellen, der seine Regulierung stören könnte.

- Dieses elektrische Direktheizgerät ist für die Raumheizung in neuen oder bestehenden, individuellen oder kollektiven, wohnungsähnlichen oder ähnlichen Räumen bestimmt.

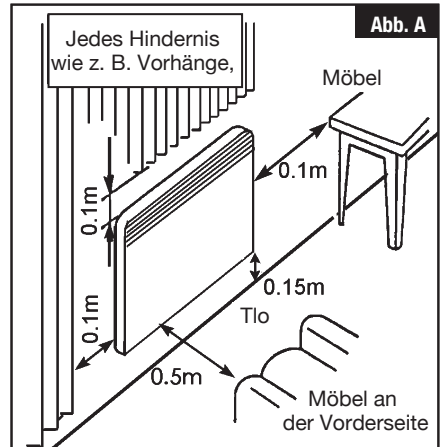

#### Installation der Geräte

Die Installation muss den im Installationsland geltenden Normen entsprechen (NFC 15-100 für Frankreich), insbesondere bei einer Installation im Badezimmer.

(\* ) Diese Anleitung wurde zum Zeitpunkt der Herstellung des Geräts und gemäß den zu diesem Zeitpunkt gültigen Normen erstellt.

Der Hersteller behält sich das Recht vor, die Installations- und Gebrauchsanleitung jederzeit zu ändern, um Normen und deren Weiterentwicklung zu berücksichtigen.

# INSTALLATION UND WANDBEFESTIGUNG

Dieses Gerät muss mithilfe der mitgelieferten Tragschale an der Wand befestigt werden. Um die Installation zu erleichtern und den Mindestwert von 150 mm vom unteren Teil des Geräts aus im Verhältnis zum Boden einzuhalten (Illustration D):

- die Tragschale durch Zusammendrücken und Ziehen der beiden einfügbaren Laschen hinten am Gerät (Rep. 1 Abb. D) befreien.
- die Tragschale als Markierungsvorlage nutzen durch Ablegen auf Boden gegen die Wand. Die Löcher der Tragschale aufzeigen (Rep. A, Illustration C & D), um die unteren Befestigungen zu markieren.
- die Tragschale neu positionieren, damit die Markierungen mit den unteren Befestigungslöchern übereinstimmen.
- die waagerechte Lage der Tragschale überprüfen, die 2 oberen Befestigungslöcher markieren, dann die 4 so markierten Löcher bohren.
- die Tragschale an der Wand platzieren und mithilfe von 4 Schrauben mit einem Durchmesser von maximal 5,5 mm befestigen



Abb. C



Abb. D

**Hinweis :** Um Ihr Gerät seitlich zu zentrieren, nehmen Sie das Loch in Rep. 2 Abb. C & D.

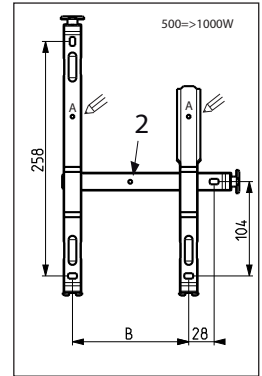
Leistungen	500W	1000W	1500W	2000W	2500W
Höhe Gerät (mm)	440	440	440	440	440
A (mm)	340	420	580	740	900
B (mm)	128	208	178	320	405
C (mm)	106	106	201	210	248

## INSTALLATIONSSET ROLLENFÜSSE (ALS OPTION)

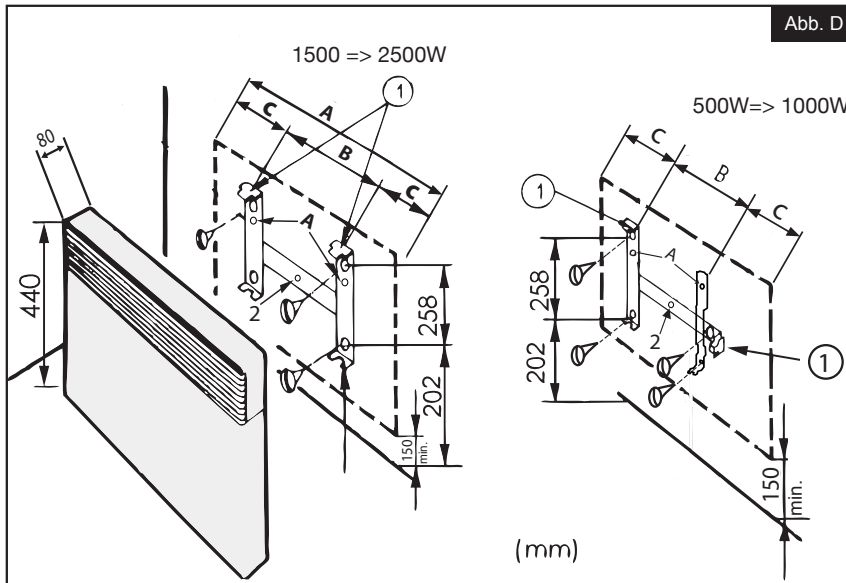
- Verwenden Sie dieses Heizgerät nicht in der Nähe einer Badewanne, einer Dusche oder eines Schwimmbeckens;
- Verwenden Sie dieses Heizgerät nicht, wenn es heruntergefallen ist ;
- Nicht verwenden, wenn das Heizgerät sichtbare Anzeichen einer Beschädigung aufweist ;
- Dieses Heizgerät auf einer horizontalen und stabilen Fläche verwenden oder an einer Wand befestigen, je nachdem, was zutrifft.

**VORSICHT** : Verwenden Sie dieses Heizgerät nicht in kleinen Räumen, wenn diese von Personen bewohnt werden, die nicht in der Lage sind, den Raum allein zu verlassen, es sei denn, es ist eine ständige Überwachung vorgesehen.

**VORSICHT** : Um die Brandgefahr zu verringern, müssen Textilien, Vorhänge oder andere brennbare Materialien einen Mindestabstand von 1 m zum Luftauslass des Geräts einhalten.

Bitte befolgen Sie diese Anweisungen.



1. Für maximale Stabilität platzieren Sie die Rollen, wie abgebildet, 50 mm von der Kante der Basis entfernt.

2. Um die Rollen zu arretieren, führen Sie die mitgelieferten schwarzen Clips durch die Unterseite der Rollen in die Basis des Heizgeräts ein.

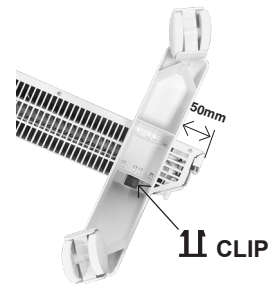

**HINWEIS** : Dieses Heizgerät wurde für die Verwendung mit den optionalen Rollen getestet und zugelassen. Bitte befolgen Sie die Montageanleitung (die den Rollen beiliegt) sorgfältig und stellen Sie sicher, dass die schwarzen Clips richtig angebracht sind. Beachten Sie, dass die Rollen, sobald die schwarzen Clips in ihrer Position befestigt sind, nicht mehr entfernt werden können, ohne dass sie abbrechen.



**WARNHINWEIS:**

Den Standheizkörper nicht ohne die Rollen benutzen.

# 1 ANWENDUNG IHRES GERÄTS

Dieses Gerät darf nur über das mit einem Stecker versehene Kabel an ein Stromnetz mit 230 V und 50 Hz angeschlossen werden.



Schieben Sie den Schalter auf der Rückseite der Platte auf die Position 1.

Drücken Sie die Taste +, um die Temperatur zu erhöhen, und die Taste -, um die Temperatur zu senken.

## MODUSEINSTELLUNGEN



**AUSWAHLMODUS:** Wählen Sie die Modi und gehen Sie zum erweiterten Menü.



**KOMFORTMODUS:** Einstellung zwischen 7°C und 32°C



**SPARMODUS:** Einstellung zwischen 7°C und 32°C



**ABWESENHEITSMODUS:** Fest bei 7°C (nicht einstellbar)



**STANDBYMODUS:** Das Gerät ist nicht eingeschaltet.



Standardmäßig Werkskonfiguration der Steuerungen auf 19° C im Komfortmodus und auf 16° C im Sparmodus

## KINDERSICHERUNG

Halten Sie die Tasten + und - gleichzeitig drei Sekunden lang gedrückt, um sie zu aktivieren. Wiederholen Sie den Vorgang, um sie wieder zu deaktivieren.

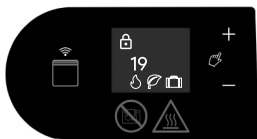

Halten Sie + und - so lange gedrückt, bis die Kindersicherung auf dem Bildschirm



Die Steuerung sind deaktiviert. Ein großes Schloss erscheint auf dem Bildschirm

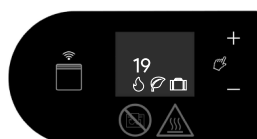

Halten Sie + und - gedrückt, bis das Sperrsymbol verschwindet, um die Kindersicherung aufzuheben.

## IM ERWEITERTEN MENÜ

Halten Sie  drei Sekunden lang gedrückt, um das erweiterte Menü aufzurufen. Drücken Sie + oder -, um die Menüoptionen zu durchlaufen.

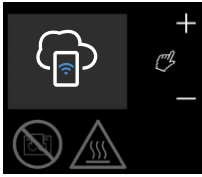

WLAN-Peering  
Rücksetzen auf

**WLAN-Peering**



Werkseinstellungen

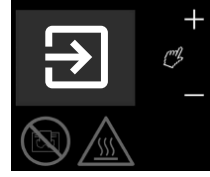

Das erweiterte Menü  
verlassen

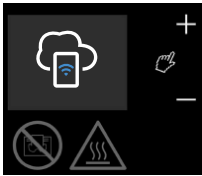

Halten Sie  drei Sekunden lang gedrückt, bis das Peering-Symbol angezeigt wird.



Tippen Sie erneut auf , um den QR-Code aufzurufen. Scannen Sie den QR-Code mit Ihrem Smartphone, um zu beginnen.

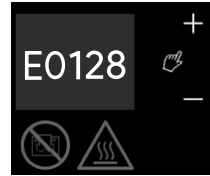

Bei der WLAN-Einrichtung muss ein Code eingegeben werden. Drücken Sie die Taste +, um zum Peering-Code zu gelangen. Den PIN-Code und den QR-Code finden Sie auch auf dem Typenschild an der Seite des Produkts.

## RÜCKKEHR ZU DEN WERKSEINSTELLUNGEN



Halten Sie  drei Sekunden lang gedrückt, um das erweiterte Menü aufzurufen. Drücken Sie + oder -, bis das Symbol für das Zurücksetzen auf die Werkseinstellungen angezeigt wird.



Drücken Sie die Taste + oder -, so dass der Pfeil auf das Häkchen zeigt.



Drücken Sie , um das Zurücksetzen auf die Werkseinstellungen zu starten. Das Häkchen beginnt zu blinken. Wenn das Blinken aufhört, ist der Werksreset abgeschlossen.

## INSTALLATION DER CAPA CONNECT-APP

Dieses Produkt muss mit der App CAPA Connect verbunden sein, um die Wochenprogrammfunktion nutzen zu können.

Befolgen Sie die folgenden Anweisungen, um Ihr Produkt anzuschließen.

Bevor Sie Ihr Gerät anschließen können, laden Sie bitte die App CAPA Connect auf Ihr Telefon oder Ihren Tablet-PC herunter. Beim Starten der App werden Sie aufgefordert, sich mit Ihrer E-Mail-Adresse, Ihrer Telefonnummer oder Ihren Social-Media-Anmeldedaten anzumelden. Vergewissern Sie sich, dass die WLAN- und Bluetooth-Einstellungen Ihres Geräts aktiviert sind.



In den Anweisungen in der Anwendung finden Sie weitere Informationen, um Ihr Produkt zu verbinden.

Wenn Sie Fragen zur Nutzung der App CAPA Connect haben, lesen Sie bitte die in der App integrierte Hilfe.

## 2 EMPFEHLUNGEN

- Um die Leistungsfähigkeit des Geräts zu erhalten, müssen Sie das Innenteil des Geräts regelmäßig entstauben, indem Sie an den Luftein- und -auslässen staubsaugen.
- Verwenden Sie am besten Allzweckreiniger mit Tensid (Seife usw.) und ein Mikrofasertuch. Zum einfachen Abstauben reicht ein Tuch aus. Die Pflege sollte im ausgeschalteten Zustand und nach dem Abkühlen des Geräts durchgeführt werden.
- **NIEMALS SCHEUERMITTEL ODER PRODUKTE MIT ACETON VERWENDEN, DA DIESE DIE BESCHICHTUNG DES GERÄTS BESCHÄDIGEN KÖNNTEN**
- **ALLE ARBEITEN AN UNSEREN GERÄTEN DÜRFEN NUR IM AUSGESCHALTETEN ZUSTAND UND VON QUALIFIZIERTEM PERSONAL DURCHFÜHRT WERDEN.**

### Empfehlungen und Ratschläge

- Beim ersten Aufheizen kann ein Geruch entweichen, dieser verschwindet einige Minuten nach Inbetriebnahme.
- Vorgesehen für den Anschluss an ein 230V~ 50Hz Stromnetz.

### 3

## EIGENSCHAFTEN

Leistung (W)	Intensität (A)	Breite (mm)	Höhe (mm)	Stärke (mm)
500	2,2	340	440	80
1000	4,3	420		
1500	6,5	580		
2000	8,7	740		
2500	10,9	900		

### 4

## KENNUNG IHRES GERÄTS



FR

Cet appareil et ses accessoires se recyclent

REPRISE

À LA LIVRAISON

OU

À DÉPOSER

EN MAGASIN

OU

À DÉPOSER

EN DÉCHÈTERIE

Points de collecte sur [www.quefairemedesdechets.fr](http://www.quefairemedesdechets.fr)  
Privilégiez la réparation ou le don de votre appareil !

Das Typenschild befindet sich unten rechts (auf der Bedienseite) auf Ihrem Gerät und dient der Identifizierung.

Es besteht aus:

- Die vollständige Referenz des Geräts und sein Herstellungsindex (Rep. A), die für den Kundendienst anzugeben sind.
- Die Leistung in Watt (Rep. B).
- Konformitätsbescheinigungen, Adresse (Rep. C-D-E-F).
- Nr. des Herstellers (Rep. X).

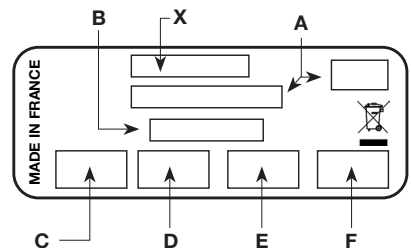

Die Gruppe Muller und ihre professionellen Marken

AIRELEC APPLIMO CAMPA  
Muller Intuitiv

werden zu



Αναγνώριση της συσκευής							
Τύπος συσκευής:		Τοπική ηλεκτρική θερμάστρα με άμεση δράση σε σταθερή θέση					
Χαρακτηριστικά							Μονάδα
Θερμική ισχύς		500W	1000W	1500W	2000W	2500W	
Ονομαστική θερμική ισχύς	P <sub>nom</sub>	0,5	1,00	1,50	2,00	2,50	kW
Ελάχιστη θερμική ισχύς (ενδεικτική)	P <sub>min</sub>	Δ/Υ	Δ/Υ	Δ/Υ	Δ/Υ	Δ/Υ	kW
Μέγιστη συνεχής θερμική ισχύς	P <sub>max,c</sub>	0,5	1,00	1,50	2,00	2,50	kW
Βοηθητική κατανάλωση ηλεκτρικής ενέργειας							
Στην ονομαστική θερμική ισχύ	el <sub>max</sub>	0,00	0,00	0,00	0,00	0,00	kW
Στην ελάχιστη θερμική ισχύ	el <sub>min</sub>	0,00	0,00	0,00	0,00	0,00	kW
Στην κατάσταση αναμονής	el <sub>SB</sub>	0,001	0,001	0,001	0,001	0,001	kW
Χαρακτηριστικά							Μονάδα
Ηλεκτρονικός έλεγχος της θερμοκρασίας του δωματίου και εβδομαδιαίος προγραμματιστής							Ναι
Επιλογή τηλεχειρισμού							Ναι

	- Περιεχόμενα και πρόλογος	σελίδα 45
	- Ασφάλεια	σελίδες 45 έως 47
	- Εγκατάσταση και στερέωση	σελίδα 48
	- Εγκατάσταση κιτ ποδιών με τροχίσκο (προαιρετικά)	σελίδα 49
1.	- Πώς να χρησιμοποιείτε τη συσκευή σας	σελίδα 50
2.	- Συμβουλές/Συντήρηση	σελίδα 52
3.	- Χαρακτηριστικά	σελίδα 53
4.	- Αναγνώριση της συσκευής σας	σελίδα 53



Οι συσκευές μας σχεδιάζονται,  
αναπτύσσονται και κατασκευάζονται  
στη Γαλλία, στα εργοστάσιά μας.

## ΠΡΟΛΟΓΟΣ

- Μόλις αγοράσατε αυτήν την ηλεκτρική θερμάστρα «Θερμοπομπός Spot WIFI» της Intuis και σας ευχαριστούμε για την επιλογή σας, η οποία μαρτυρά την εμπιστοσύνη σας.
- Αυτή η συσκευή έχει μελετηθεί, σχεδιαστεί και κατασκευαστεί με προσοχή για να σας προσφέρει απόλυτη ικανοποίηση.
- Είναι σημαντικό να διαβάσετε προσεκτικά αυτό το εγχειρίδιο πριν εγκαταστήσετε και θέσετε σε λειτουργία τη συσκευή σας.
- Συνιστάται να φυλάξετε αυτό το εγχειρίδιο, ακόμη και μετά την εγκατάσταση της συσκευής σας.

**Διαβάστε προσεκτικά το εγχειρίδιο (\*) εγκατάστασης και χρήσης, ιδίως τις παρακάτω οδηγίες.**



**Ασφάλεια**

**ΠΡΟΣΟΧΗ** - Ορισμένα μέρη αυτού του προϊόντος μπορεί να ζεσταθούν πολύ και να προ-



**Caution, hot surface**  
**Προσοχή, καυτή επιφάνεια**

καλέσουν εγκαύματα. Πρέπει να δίνεται ιδιαίτερη προσοχή στην παρουσία παιδιών και ευάλωτων προσώπων.

- Αυτή η συσκευή μπορεί να χρησιμοποιηθεί από παιδιά ηλικίας τουλάχιστον 8 ετών και από άτομα με μειωμένες σωματικές, αισθητηριακές ή νοητικές ικανότητες ή που στερούνται πείρας ή γνώσεων, εφόσον επιβλέπονται σωστά ή αν τους έχουν δοθεί οδηγίες σχετικά με τη χρήση της συσκευής με απόλυτη ασφάλεια και εάν έχουν αποτραπεί οι σχετικοί κίνδυνοι.

- Τα παιδιά δεν πρέπει να παίζουν με τη συσκευή. Ο καθαρισμός και η συντήρηση από τον χρήστη δεν πρέπει να εκτελούνται από παιδιά χωρίς επίβλεψη.

- Τα παιδιά ηλικίας κάτω των 3 ετών θα πρέπει να παραμένουν μακριά, εκτός εάν βρίσκονται υπό συνεχή επίβλεψη.

- Τα παιδιά ηλικίας μεταξύ 3 και 8 ετών θα πρέπει να ενεργοποιούν ή να απενεργοποιούν τη συσκευή μόνο υπό τον όρο αυτή να έχει τοποθετηθεί ή εγκατασταθεί σε κανονική, προβλεπόμενη θέση και αυτά τα παιδιά να επιβλέπονται ή να έχουν λάβει οδηγίες για τον τρόπο ασφαλούς χρήσης της συσκευής και να κατανοούν πλήρως τους πιθανούς κινδύνους.

- Τα παιδιά ηλικίας μεταξύ 3 και 8 ετών δεν πρέπει να συνδέουν, να ρυθμίζουν, να καθαρίζουν τη συσκευή ή να πραγματοποιούν τη συντήρηση από τον χρήστη.

- Εάν η συσκευή είναι καλυμμένη, υπάρχει κίνδυνος υπερθέρμανσης. Το απέναντι λογότυπο μας υπενθυμίζει αυτόν τον κίνδυνο.

- Επομένως, απαγορεύεται αυστηρά η κάλυψη ή η παρεμπόδιση των εισόδων ή εξόδων αέρα λόγω του κινδύνου συμβάντων ή ζημιών στη συσκευή.

- Προσέξτε να μην εισάγετε τίποτα στη συσκευή.

- Η ηλεκτρική σύνδεση αυτής της συσκευής πρέπει υποχρεωτικά να πραγματοποιείται εκτός τάσης και από εξειδικευμένο άτομο.

- Όλες οι παρεμβάσεις στις συσκευές πρέπει να εκτελούνται εκτός τάσης και από εξειδικευμένο άτομο.

- Η τροφοδοσία με ηλεκτρισμό της συσκευής πρέπει να πραγματοποιείται μέσω πολυπολικής διάταξης διακοπής ρεύματος που να συμμορφώνεται με τους κανόνες εγκατάστασης.

- Η συσκευή δεν πρέπει να εγκατασταθεί κάτω από πρίζα.



- Τηρείτε τις ελάχιστες αποστάσεις εγκατάστασης από το δάπεδο, τους τοίχους, τα έπιπλα κ.λπ. (Εικ. Α).

- Για τη διαφύλαξη της ασφάλειάς σας, να βεβαιώνετε πριν από κάθε χρήση ότι η συσκευή βρίσκεται σε άψογη κατάσταση.

- Να μην εγκαθιστάτε τη συσκευή και να μην τη συνδέετε σε παροχή ρεύματος, αν έχει υποστεί κρούση ή αν παρουσιάζει εμφανείς ζημιές, όπως για παράδειγμα, παραμορφώσεις, ζημιές στα καλώδια, ή σπασμένα, αποκολλημένα ή τροποποιημένα μέρη.

- Η τροφοδοσία με ηλεκτρισμό πρέπει να προστατεύεται από διάταξη προστασίας ρεύματος διαρροής ονομαστικής ισχύος ίσης με το πολύ 30 mA, ιδίως στην περίπτωση εγκατάστασης σε δωμάτιο που περιλαμβάνει μπανιέρα ή ντους.

- Εάν το καλώδιο τροφοδοσίας έχει υποστεί ζημιά, πρέπει να αντικατασταθεί από τον κατασκευαστή, το σέρβις μετά την πώληση ή από πρόσωπο με παρόμοια εξειδίκευση, προκειμένου να αποτραπεί ο κίνδυνος.

- Αποφύγετε την εγκατάσταση της συσκευής σε ρεύμα αέρα που θα μπορούσε να διαταράξει τη ρύθμισή της.

- Αυτή η άμεση ηλεκτρική θερμάστρα προορίζεται να εξασφαλίζει τη θέρμανση περιβάλλοντος χώρων τύπου κατοικίας ή παρόμοιων, ατομικών ή συλλογικών, νέων ή υφιστάμενων.

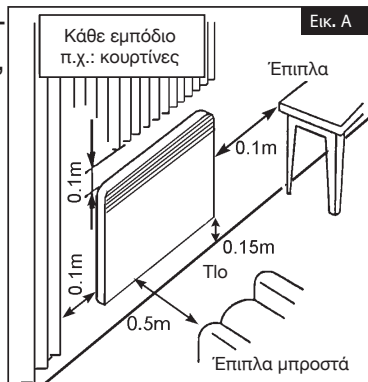

### Εγκατάσταση των συσκευών

Η εγκατάσταση πρέπει να συμμορφώνεται με τα πρότυπα που ισχύουν στη χώρα εγκατάστασης (NFC 15-100 για τη Γαλλία), ιδίως για εγκατάσταση στο λουτρό.

(\*) Το παρόν εγχειρίδιο συντάχθηκε τη στιγμή που κατασκευάστηκε η συσκευή και σύμφωνα με τα πρότυπα που ίσχυαν εκείνη την ημερομηνία.

Ο κατασκευαστής διατηρεί το δικαίωμα να τροποποιεί ανά πάσα στιγμή το εγχειρίδιο εγκατάστασης και χρήσης, προκειμένου να ληφθούν υπόψη τα πρότυπα και η εξέλιξή τους.

## ΕΓΚΑΤΑΣΤΑΣΗ ΚΑΙ ΣΤΕΡΕΩΣΗ ΣΤΟΝ ΤΟΙΧΟ

Αυτή η συσκευή πρέπει να χρησιμοποιείται στερεωμένη στον τοίχο με τη βοήθεια του παρεχόμενου στηρίγματος.

Για να διευκολύνετε την εγκατάσταση και να τηρήσετε το ελάχιστο ύψος των 150 mm από το κάτω μέρος της συσκευής σε σχέση με το δάπεδο (Εικ. Δ):

- απελευθερώστε το στηρίγμα πιέζοντας με τα δάχτυλα και τραβώντας τις δύο εμβυσματούμενες γλωπτίδες στην πλάτη της συσκευής (σημάδι 1 Εικ. D).

- Χρησιμοποιήστε το στηρίγμα ως πατρόν σήμανσης τοποθετώντας το στο δάπεδο ώστε να ακουμπάει στον τοίχο. Σημειώστε τις οπές του στηρίγματος (σημάδι A Εικ. C και D) για να σημαδέψετε τις κάτω διατάξεις στερέωσης.

- Επανατοποθετήστε το στηρίγμα με τρόπο ώστε τα σημάδια να αντιστοιχούν με τις οπές των κάτω διατάξεων στερέωσης.

- Ελέγξτε την οριζόντια θέση του στηρίγματος, σημαδέψτε τις 2 άνω οπές στερέωσης και μετά ανοίξτε τις 4 οπές που έχουν σημαδευτεί με αυτόν τον τρόπο.

- Επανατοποθετήστε το στηρίγμα στον τοίχο και στερεώστε με 4 βίδες διαμέτρου 5,5mm μέγ.

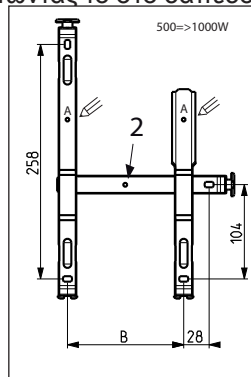

Εικ. C

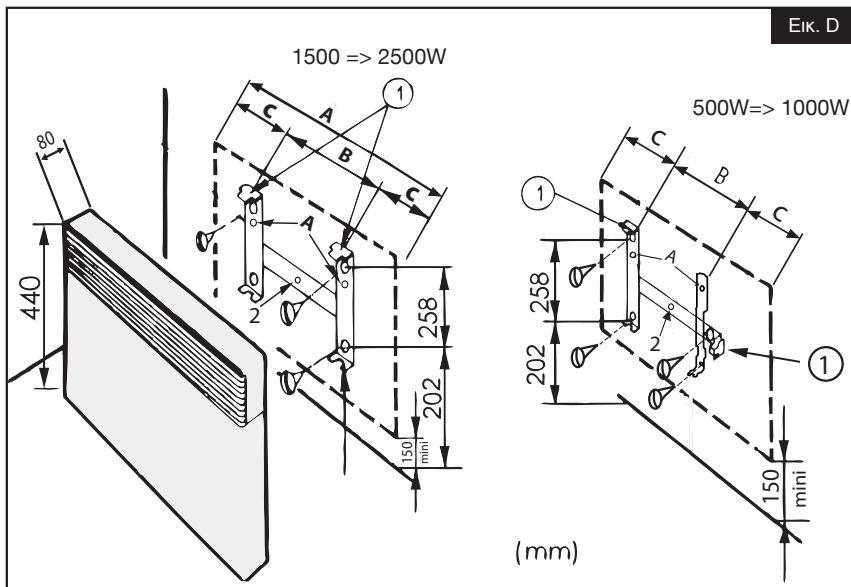

Εικ. D

**Σημείωση:** Για να κεντράρετε τη συσκευή σας πλευρικά, χρησιμοποιήστε την οπή στο σημάδι 2, Εικ. C και D.

Ισχύς	500W	1000W	1500W	2000W	2500W
Ύψος συσκευής (mm)	440	440	440	440	440
A (mm)	340	420	580	740	900
B (mm)	128	208	178	320	405
C (mm)	106	106	201	210	248

## ΕΓΚΑΤΑΣΤΑΣΗ ΚΙΤ ΠΟΔΙΩΝ ΜΕ ΤΡΟΧΙΣΚΟ (ΠΡΟΑΙΡΕΤΙΚΑ)

- μην χρησιμοποιείτε αυτόν τον θερμαντήρα κοντά σε μπανιέρα, ντους ή πισίνα,
- Μην χρησιμοποιείτε αυτόν τον θερμαντήρα εάν έχει πέσει,
- Μη χρησιμοποιείτε τη θερμάστρα εάν παρουσιάζει ορατά σημάδια βλάβης,
- Χρησιμοποιήστε αυτή τη θερμάστρα σε επίπεδη, σταθερή επιφάνεια ή προσαρτημένη σε τοίχο, ανάλογα με την περίπτωση.

**ΠΡΟΣΟΧΗ :** Μην χρησιμοποιείτε αυτή τη θερμάστρα σε μικρά δωμάτια, όταν κατοικείται από άτομα που δεν είναι σε θέση να εγκαταλείψουν το δωμάτιο μόνα τους, εκτός εάν υπάρχει συνεχής επίβλεψη.

**ΠΡΟΣΟΧΗ :** Για να μειωθεί ο κίνδυνος πυρκαγιάς, τα υφάσματα, οι κουρτίνες ή άλλα εύφλεκτα υλικά πρέπει να βρίσκονται τουλάχιστον 1 m μακριά από την έξοδο αέρα της θερμάστρας.

Ακολουθήστε αυτές τις οδηγίες.



1. Για μέγιστη σταθερότητα, τοποθετήστε τους τροχίσκους σε απόσταση 50 mm από το άκρο της βάσης όπως φαίνεται στην εικόνα.

2. Για να ασφαλίσετε τους τροχίσκους στη θέση τους, εισαγάγετε τα παρεχόμενα μαύρα κλιπ στο κάτω μέρος των τροχίσκων στη βάση της θερμάστρας.

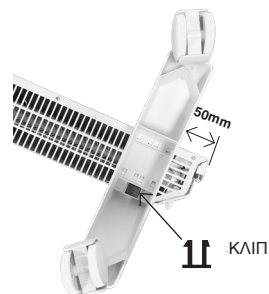

**ΣΗΜΕΙΩΣΗ:** Αυτή η θερμάστρα έχει δοκιμαστεί και εγκριθεί για χρήση με τους προαιρετικούς τροχίσκους. Ακολουθήστε προσεκτικά τις οδηγίες συναρμολόγησης (παρέχονται μαζί με τους τροχίσκους), εξασφαλίζοντας ότι τα μαύρα κλιπ έχουν τοποθετηθεί σωστά. Λάβετε υπόψη ότι όταν τα μαύρα κλιπ στερεωθούν στη θέση τους, οι τροχίσκοι δεν μπορούν να αφαιρεθούν χωρίς να σπάσουν.



**ΠΡΟΕΙΔΟΠΟΙΗΣΗ:**

Μην χρησιμοποιείτε τη θερμάστρα δαπέδου χωρίς τους τροχίσκους.

# 1

## ΠΩΣ ΝΑ ΧΡΗΣΙΜΟΠΟΙΗΣΕΤΕ ΤΗ ΣΥΣΚΕΥΗ ΣΑΣ

Αυτή η συσκευή μπορεί να συνδεθεί μόνο σε ηλεκτρικό δίκτυο των 230 V 50 Hz, με το καλώδιο που είναι εξοπλισμένο με βύσμα.

Ενεργοποίηση/απενεργοποίηση της θέρμανσης



Σύρετε τον διακόπτη που βρίσκεται στο πίσω μέρος του πίνακα στη θέση 1.

Πατήστε το κουμπί + για να αυξήσετε τη θερμοκρασία και το κουμπί - για να τη μειώσετε.

### ΡΥΘΜΙΣΕΙΣ ΤΗΣ ΛΕΙΤΟΥΡΓΙΑΣ



**ΛΕΙΤΟΥΡΓΙΑ ΕΠΙΛΟΓΗΣ:** Επιλέξτε τις λειτουργίες και αποκτήστε πρόσβαση στο προηγμένο μενού.



**ΛΕΙΤΟΥΡΓΙΑ ΑΝΕΣΗΣ:** Ρυθμιζόμενη μεταξύ 7°C και 32°C



**ΛΕΙΤΟΥΡΓΙΑ ΟΙΚΟΝΟΜΙΑΣ:** Ρυθμιζόμενη μεταξύ 7°C και 32°C



**ΛΕΙΤΟΥΡΓΙΑ ΑΠΟΥΣΙΑΣ:** Σταθερή 7°C (δεν ρυθμίζεται)



**ΛΕΙΤΟΥΡΓΙΑ ΑΝΑΜΟΝΗΣ:** Η συσκευή δεν είναι ενεργοποιημένη



Από προεπιλογή, εργοστασιακή διαμόρφωση των χειριστηρίων στους 19°C στη λειτουργία ΑΝΕΣΗΣ και στους 16°C στη λειτουργία ΟΙΚΟΝΟΜΙΑΣ

### ΚΛΕΙΔΩΜΑ ΑΣΦΑΛΕΙΑΣ ΓΙΑ ΤΑ ΠΑΙΔΙΑ

Πατήστε ταυτόχρονα τα κουμπιά + και - για τρία δευτερόλεπτα για να το ενεργοποιήσετε. Επαναλάβετε τη λειτουργία για να το απενεργοποιήσετε.



Κρατήστε πατημένο το + και το - μέχρι να εμφανιστεί το κλειδώμα στην οθόνη.



Οι εντολές θα απενεργοποιηθούν. Στην οθόνη εμφανίζεται ένα μεγάλο λουκέτο

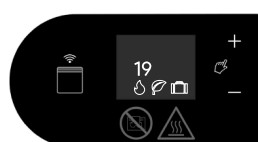

Πατήστε και κρατήστε πατημένο το + και - μέχρι να σβήσει το εικονίδιο κλειδώματος για να αποδεσμευτεί το κλειδώμα για παιδιά.

## ΣΤΟ ΠΡΟΗΓΜΕΝΟ ΜΕΝΟΥ

Πατήστε το  για τρία δευτερόλεπτα για πρόσβαση στο προηγμένο μενού. Πατήστε το + ή το - για μετακίνηση στις επιλογές του μενού.

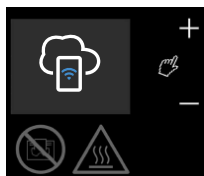

Σύζευξη WIFI

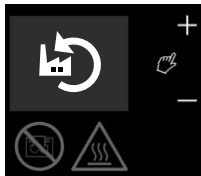

Επαναφορά εργοστασιακών ρυθμίσεων

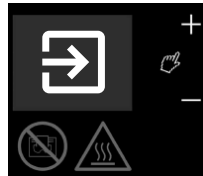

Βγείτε από το προηγμένο μενού

## APPAIRAGE WIFI



Πατήστε το  για τρία δευτερόλεπτα μέχρι να εμφανιστεί το σύμβολο σύζευξης.



Πατήστε πάλι το  για πρόσβαση στον κωδικό QR. Σαρώστε τον κωδικό QR από το smartphone σας για να ξεκινήσετε.

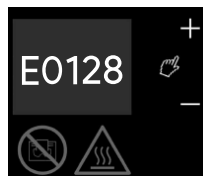

Στο πλαίσιο της διαμόρφωσης Wi-Fi, πρέπει να εισαχθεί κωδικός. Πατήστε το κουμπί + για πρόσβαση στον κωδικό σύζευξης. Ο κωδικός PIN και ο κωδικός QR μπορεί επίσης να βρίσκονται στην ετικέτα αναγνώρισης του προϊόντος που βρίσκεται στο πλάι του.

## ΕΠΙΣΤΡΟΦΗ ΣΤΙΣ ΕΡΓΟΣΤΑΣΙΑΚΕΣ ΡΥΘΜΙΣΕΙΣ



Πατήστε το  για τρία δευτερόλεπτα για πρόσβαση στο προηγμένο μενού. Πατήστε το + ή το - μέχρι να εμφανιστεί το εικονίδιο επαναφοράς των εργοστασιακών ρυθμίσεων.



Πατήστε το κουμπί + ή - έτσι ώστε το βέλος να δείχνει προς το σημάδι επιλογής.



Πατήστε το  για να εκκινήσετε την επαναφορά των εργοστασιακών ρυθμίσεων. Το σημάδι επιλογής αρχίζει να αναβοσβήνει. Όταν σταματήσει να αναβοσβήνει, η επαναφορά των εργοστασιακών ρυθμίσεων έχει ολοκληρωθεί.

## ΕΓΚΑΤΑΣΤΑΣΗ ΤΗΣ ΕΦΑΡΜΟΓΗΣ CAPA CONNECT

Αυτό το προϊόν πρέπει να συνδεθεί στην εφαρμογή CAPA Connect για να μπορείτε να επωφεληθείτε από τη λειτουργία εβδομαδιαίου προγραμματισμού. Ακολουθήστε τις παρακάτω οδηγίες για να συνδέσετε το προϊόν σας.

Προτού μπορέσετε να συνδέσετε τη συσκευή σας, κατεβάστε την εφαρμογή CAPA Connect στο τηλέφωνο ή στο tablet σας. Όταν εκκινήσετε την εφαρμογή, θα σας ζητηθεί να εγγραφείτε με τη διεύθυνση ηλεκτρονικού ταχυδρομείου, τον αριθμό τηλεφώνου ή τα διαπιστευτήρια των μέσων κοινωνικής δικτύωσής σας. Βεβαιωθείτε ότι οι ρυθμίσεις WIFI και Bluetooth της συσκευής σας είναι ενεργοποιημένες.



Δείτε τις οδηγίες στην εφαρμογή για περισσότερες πληροφορίες σχετικά με τη σύνδεση του προϊόντος σας.

Για κάθε απορία σχετικά με τη χρήση της εφαρμογής CAPA Connect, συμβουλευτείτε την ενσωματωμένη βοήθεια της εφαρμογής.

## 2

## ΣΥΜΒΟΥΛΕΣ - ΣΥΝΤΗΡΗΣΗ

■ Για να διατηρήσετε την απόδοση της συσκευής, είναι απαραίτητο να ξεσκονίζετε τακτικά το εσωτερικό της περνώντας την ηλεκτρική σκούπα στις εισόδους και τις εξόδους αέρα.

■ Χρησιμοποιείτε κατά προτίμηση προϊόντα καθαρισμού γενικής χρήσης με βάση τασιενεργά (σαπούνι κ.λπ.) και πανί τύπου μικροϊνών. Για απλό ξεσκόνισμα, αρκεί ένα πανί. Η συντήρηση πρέπει να εκτελείται εκτός τάσης και αφού κρυώσει η συσκευή.

■ **ΠΟΤΕ ΜΗΝ ΧΡΗΣΙΜΟΠΟΙΕΙΤΕ ΠΡΟΪΟΝΤΑ ΛΕΙΑΝΤΙΚΑ Ή ΜΕ ΒΑΣΗ ΤΗΝ ΑΚΕΤΟΝΗ, ΔΙΟΤΙ ΥΠΑΡΧΕΙ ΚΙΝΔΥΝΟΣ ΝΑ ΥΠΟΣΤΕΙ ΦΘΟΡΑ Η ΕΠΕΝΔΥΣΗ ΤΗΣ ΣΥΣΚΕΥΗΣ.**

■ **ΟΛΕΣ ΟΙ ΠΑΡΕΜΒΑΣΕΙΣ ΣΤΙΣ ΣΥΣΚΕΥΕΣ ΜΑΣ ΠΡΕΠΕΙ ΝΑ ΕΚΤΕΛΟΥΝΤΑΙ ΕΚΤΟΣ ΤΑΣΗΣ ΚΑΙ ΑΠΟ ΕΙΔΙΚΕΥΜΕΝΟ ΠΡΟΣΩΠΙΚΟ.**

### Συστάσεις και συμβουλές

- Κατά την πρώτη θέρμανση, μπορεί να διαφύγει μια οσμή, αυτό το φαινόμενο εξαφανίζεται ύστερα από μερικά λεπτά λειτουργίας.
- Σχεδιασμένο για σύνδεση σε δίκτυο τροφοδοσίας με ηλεκτρισμό 230V~50Hz.

## 3

## ΧΑΡΑΚΤΗΡΙΣΤΙΚΑ

Ισχύς (W)	Ένταση (A)	Πλάτος (mm)	Ύψος (mm)	Πάχος (mm)
500	2,2	340	440	80
1000	4,3	420		
1500	6,5	580		
2000	8,7	740		
2500	10,9	900		

## 4

## ΑΝΑΓΝΩΡΙΣΗ ΤΗΣ ΣΥΣΚΕΥΗΣ ΣΑΣ



FR  
Cet appareil  
et ses accessoires  
se recyclent



Points de collecte sur [www.quefairedemesdechets.fr](http://www.quefairedemesdechets.fr)  
Privilégiez la réparation ou le don de votre appareil !

Η ετικέτα αναγνώρισης είναι τοποθετημένη κάτω δεξιά (πλευρά ελέγχου) της συσκευής σας, σας επιτρέπει να την αναγνωρίσετε.

Αποτελείται από:

- Η πλήρης αναφορά της συσκευής και η ένδειξη κατασκευής της (σημάδι A) που θα προσδιοριστεί για την εξυπηρέτηση μετά την πώληση.
- Ισχύς σε Watt (σημάδι B).
- Τα πιστοποιητικά συμμόρφωσης, διεύθυνση (σημάδια C-D-E-F).
- Αριθ. κατασκευαστή (σημάδι X).

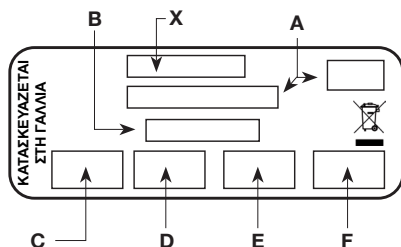

Ο Όμιλος Muller και οι επαγγελματίες του μάρκας

έγιναν

AIRELEC APPLIMO CAMPA

Muller Intuitiv



Appliance identification								
Type of appliance:	Fixed-position direct action electric decentralised heating appliance							
Characteristics							Unit	
Heat output		500W	1000W	1500W	2000W	2500W		
Nominal heat output	P <sub>nom</sub>	0.5	1.00	1.50	2.00	2.50	kW	
Minimum heat output (indicative)	P <sub>min</sub>	N.A.	N.A.	N.A.	N.A.	N.A.	kW	
Maximum continuous heat output	P <sub>max,c</sub>	0.5	1.00	1.50	2.00	2.50	kW	
Auxiliary power consumption								
At nominal heat output	e <sub>lmax</sub>	0.00	0.00	0.00	0.00	0.00	kW	
At minimum heat output	e <sub>lmin</sub>	0.00	0.00	0.00	0.00	0.00	kW	
In standby mode	e <sub>lSB</sub>	0.001	0.001	0.001	0.001	0.001	kW	
Characteristics								Unit
electronic room temperature control and weekly programmer							Yes	
remote control option							Yes	

	- Contents & Foreword	page 55
	- Safety	pages 55 to 57
	- Installation and Fixing	page 58
	- Installing the castor feet kit (optional)	page 59
1.	- How to use your appliance	page 60
2.	- Advice/Maintenance	page 62
3.	- Characteristics	page 63
4.	- Identifying your appliance	page 63



Our equipment is designed, developed and manufactured in our factories in France.

## FOREWORD

- Thank you for choosing this Convecter Spot WIFI heater from Intuis and for your trust in us.
- This appliance has been carefully conceived, designed and built to give you complete satisfaction.
- It is important to read these instructions in full before installing and operating your appliance.
- Please keep these instructions even after your appliance has been installed.

**Read the installation and operating instructions (\*) carefully, especially those set out below.**



**Safety**

**CAUTION - Parts of this product can become very hot and cause burns. Take particular care in the presence of children and vulnerable people.**



**Caution, hot surface**

- This appliance may be used by children aged at least 8 years and by persons with reduced physical, sensory or mental capabilities or lacking experience or knowledge, provided that they are properly supervised or if they have been given instructions on the safe use of the appliance and are aware of the risks involved.

- Children must not play with the appliance. Please make sure that unsupervised children do not carry out cleaning and maintenance on the appliance.

- Children under 3 years of age should be kept away from the appliance unless they are under continuous supervision.

- Children aged between 3 and 8 years should only switch the appliance on or off if it has been placed or installed in a normal position as intended and that they are supervised or have been instructed in the safe use of the appliance and understand its potential hazards.

- Please ensure that children between the ages of 3 and 8 do not connect, adjust or clean the appliance or carry out user maintenance.

- If the appliance is covered, there is a risk of overheating. The diagram on the right is a reminder of this risk.

- It is strictly prohibited to cover or obstruct the air inlets or outlets as this may result in incidents or damage to the appliance.

- Make sure that nothing is introduced into the appliance.

- This appliance must be connected to the power supply by a qualified person when the power is off.

- All work on the appliance must be carried out with the power off and by qualified personnel.

- Power to the appliance must be supplied via an omnipolar disconnecting device in compliance with the installation regulations.

- The appliance must not be installed under a power socket.



- When installing the appliance, ensure at least the minimum distances from the floor, walls, furniture, etc. (Fig. A).

- To ensure your safety, make sure that the unit is in perfect condition before using it.

- Do not install or turn on a unit that has received a shock or which has visible damage such as deformations,

damaged wires, broken or disconnected parts or parts that have been modified.

- The power supply must be protected by a residual current device with a rated current not exceeding 30 mA, particularly in the case of installation in a room containing a bath or shower.

- If the power cable is damaged, it must be replaced by the manufacturer, its after-sales service department or a similarly qualified party in order to avoid any hazard.

- Avoid installing the unit in a draught that could cause it to be adjusted incorrectly.

- This direct electric heater is designed to provide room heating in new or existing individual or communal housing or similar premises.

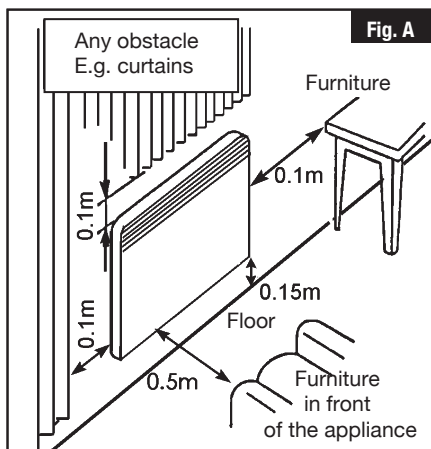

### Installing the appliance

The appliance must be installed in compliance with the standards in force in the country of installation (NFC 15-100 for France), particularly for installation in a bathroom.

(\*) These instructions were drawn up at the time of manufacture of the appliance and in accordance with the standards in force at that time.

The manufacturer reserves the right to modify the installation and operating instructions at any time in order to take into account the applicable standards and any amendments to them.

# INSTALLATION AND WALL MOUNTING

This appliance must be mounted on the wall for use, using the backplate provided. For easy installation and to ensure at least a minimum clearance of 150 mm from the bottom of the appliance to the floor (Fig. D):

- release the backplate by pinching and pulling the two insertable tabs on the back of the appliance (location 1 Fig. D).
- use the backplate as a marking template by placing it on the floor against the wall. Insert a sharp object through the holes in the backplate (location A Fig. C & D) to mark the lower fixing points.
- reposition the backplate to line up the marks with the lower fixing holes.
- check to ensure that the backplate is horizontal, mark the top 2 fixing holes, then drill and plug the holes at the 4 marked locations.
- replace the backplate on the wall and fix it with four 5.5mm max. diameter screws.

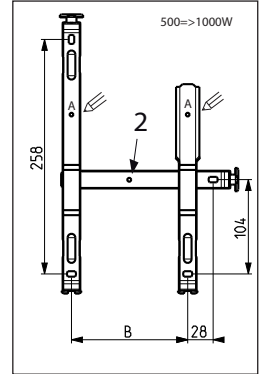

Fig. C

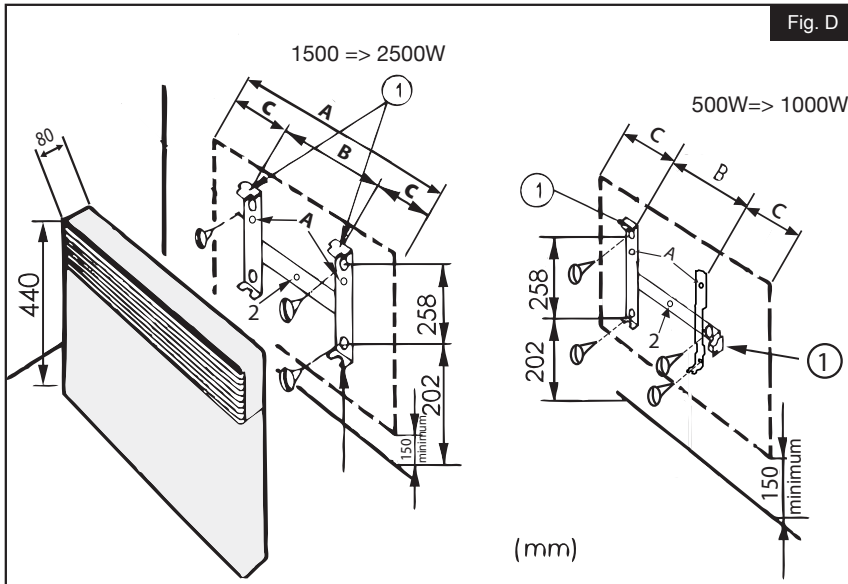

Fig. D

**Note :** To centre your appliance laterally, use the hole at location 2 Fig. C & D.

Power ratings	500W	1000W	1500W	2000W	2500W
Appliance height (mm)	440	440	440	440	440
A (mm)	340	420	580	740	900
B (mm)	128	208	178	320	405
C (mm)	106	106	201	210	248

## INSTALLING THE CASTOR FEET KIT (OPTIONAL)

- Do not use this heater near a bathtub, shower or swimming pool;
- Do not use this heater if it has been dropped;
- Do not use if the heater shows visible signs of damage;
- Use this heater on a level, stable surface or attached to a wall, as appropriate.

**CAUTION :** Do not use this heater in small rooms when occupied by persons unable to leave the room alone unless constant supervision is provided.

**CAUTION :** To reduce the risk of fire, keep textiles, curtains, or other flammable materials at least 1m away from the air outlet of the heater.

Please follow these instructions.



1. For maximum stability, place the castors 50 mm from the edge of the base as shown.

2. To lock the castors in place, insert the black clips provided through the castor brackets into the base of the heater.

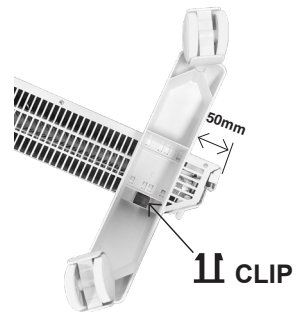

**NOTE :** This heater is tested and approved for use with the optional castors. Please follow the assembly instructions (provided with the castors) carefully, ensuring that the black clips are correctly fitted. Note that once the black clips are secured in position, the castors cannot be removed without breaking them.



**CAUTION:**

Do not use the floor heater without the castors.

# 1 HOW TO USE YOUR APPLIANCE

This appliance may only be connected to a 230 V 50 Hz mains power supply using the cable and a plug.



Slide the switch on the back of the panel to position 1.

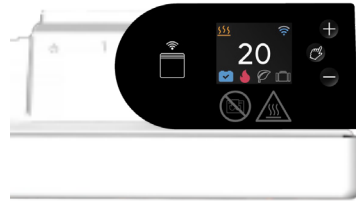

Press the + button to increase the temperature and the - button to decrease the temperature.

## MODE SETTINGS



**SELECTION MODE:** Choose the modes and access the advanced menu.



**COMFORT MODE:** Adjustable between 7°C and 32°C



**ECO MODE:** Adjustable between 7°C and 32°C



**ABSENT MODE:** Fixed 7°C (not adjustable)



**STANDBY MODE:** The appliance is not in operation



Factory default setting of 19°C in COMFORT mode and 16°C in ECO mode

## CHILD SAFETY LOCK

Press the + and - buttons simultaneously for three seconds to activate the child safety lock. Repeat the process to deactivate it.

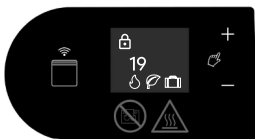

Hold + and - until the lock appears on the screen.



The controls will be disabled. A large padlock appears on the screen



Press and hold + and - until the lock icon disappears to disengage the child safety lock.

## IN THE ADVANCED MENU

Press  for three seconds to access the advanced menu. Press + or - to scroll through the menu options.

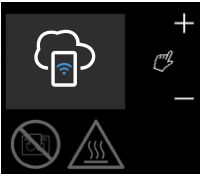

WiFi pairing



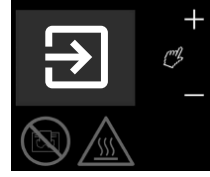

Factory reset

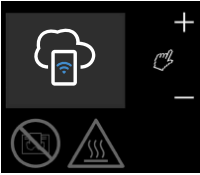

Exit the advanced menu

## WiFi PAIRING



Press  for three seconds until the pairing symbol appears.



Press  again to access the QR code. Scan the QR code from your smartphone to get started.

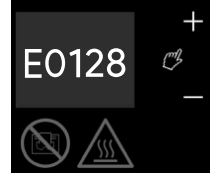

To configure the Wi-Fi, a code must be entered. Press the + button to access the pairing code. The PIN code and the QR code can also be found on the information label on the side of the product.

## RETURN TO FACTORY SETTINGS



Press  for three seconds to access the advanced menu. Press + or - until the factory reset icon appears.



Press the + or - button so that the arrow points to the check mark.



Press  to start the factory reset. The check mark starts to flash. When it stops flashing, the factory reset is complete.

## INSTALLING THE CAPA CONNECT APPLICATION

To use the weekly programming function, this product must be connected to the CAPA Connect application.

Follow the instructions below to connect your product.

Before you can connect your appliance, please download the CAPA Connect app to your phone or tablet. When you launch the application, you will be prompted to register using your email address, phone number or social media credentials. Make sure the WIFI and Bluetooth settings of your appliance are enabled.



See the instructions on the application for further information on how to connect your product.

If you have any questions on the use of the CAPA Connect application, please read the help section included in the application.

## 2

## RECOMMENDATIONS - MAINTENANCE

- To keep the appliance working at optimum performance, regularly remove dust from inside it by operating a vacuum cleaner at the air inlets and outlets.
- Preferably use surface active universal cleaning products (soap, etc.) and a microfibre cloth. For simple dusting, a cloth is sufficient. Maintenance should be carried out with the power off and after the appliance has cooled down.
- **NEVER USE ABRASIVE OR ACETONE-BASED PRODUCTS THAT COULD DAMAGE THE COATING OF THE APPLIANCE.**
- **ALL WORK ON OUR APPLIANCES MUST BE CARRIED OUT WITH THE POWER OFF AND BY QUALIFIED PERSONNEL.**

### Recommendations and advice

- When the heater is first switched on, it may emit an odour, but this will disappear after a few minutes of operation.
- Designed to be connected to a 230V~ 50Hz power supply.

### 3

## CHARACTERISTICS

Power rating (W)	Current (A)	Width (mm)	Height (mm)	Depth (mm)
500	2.2	340	440	80
1000	4.3	420		
1500	6.5	580		
2000	8.7	740		
2500	10.9	900		

### 4

## IDENTIFYING YOUR APPLIANCE



**FR**  
Cet appareil  
et ses accessoires  
se recyclent



Points de collecte sur [www.quefairedemesdechets.fr](http://www.quefairedemesdechets.fr)  
Privilégiez la réparation ou le don de votre appareil !

The identification plate is located at the bottom right (control side) of your appliance.

The identification plate consists of:

- The full reference of the appliance and its manufacturer's index (location A) must be specified for the purposes of after-sales service.
- Power rating in Watts (location B).
- Certificates of conformity, address (location C-D-E-F).
- Manufacturer's number (see X).

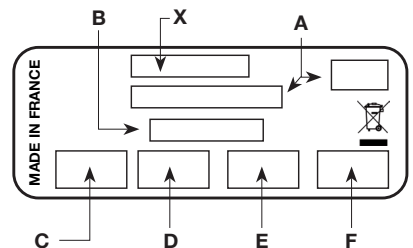

The Muller Group and its professional brands

**AIRELEC**   **APPLIMO**   **CAMPA**  
 Muller Intuitiv

have become



Identificación del aparato							
Tipo de aparato:		Calentador eléctrico descentralizado de acción directa con posición fija					
Características							Unidad
Potencia térmica		500W	1000W	1500W	2000W	2500W	
Potencia térmica nominal	P <sub>nom</sub>	0,5	1,00	1,50	2,00	2,50	kW
Potencia térmica mínima (indicativa)	P <sub>min</sub>	N.A.	N.A.	N.A.	N.A.	N.A.	kW
Potencia térmica máxima continua	P <sub>max,c</sub>	0,5	1,00	1,50	2,00	2,50	kW
Consumo de electricidad auxiliar							
A la potencia térmica nominal	e <sub>lmax</sub>	0,00	0,00	0,00	0,00	0,00	kW
A la potencia térmica mínima	e <sub>lmin</sub>	0,00	0,00	0,00	0,00	0,00	kW
En modo Espera	e <sub>lSB</sub>	0,001	0,001	0,001	0,001	0,001	kW
Características							Unidad
control electrónico de la temperatura de la habitación y programador semanal							Si
opción de control remoto							Si

	- Índice y Prólogo	pág. 65
	- Seguridad	pág. 65 a 67
	- Instalación y fijación	pág. 68
	- Instalación del kit de patas giratorias (opcional)	pág. 69
1.	- Cómo utilizar el aparato	pág. 70
2.	- Consejos / Mantenimiento	pág. 72
3.	- Características	pág. 73
4.	- Identificación del aparato	pág. 73



Nuestros aparatos están diseñados, desarrollados y fabricados en nuestras fábricas en Francia.

## PRÓLOGO

- Acaba de adquirir este calefactor Convector Spot WIFI de Intuis y le agradecemos su elección, demostrando así su confianza.
- Este calefactor ha sido diseñado y fabricado cuidadosamente para ofrecerle una satisfacción total.
- Es importante leer atentamente este manual en su totalidad antes de realizar la instalación y la puesta en marcha del aparato.
- Se recomienda conservar estas instrucciones, incluso después de haber instalado el aparato.

**Leer atentamente el manual (\*) de instalación y utilización, en particular las indicaciones siguientes.**



**Seguridad**

**CUIDADO - Algunas partes de este producto pueden estar muy calientes y provocar quemaduras.**



**Caution, hot surface  
Precaución, superficie caliente.**

**Es necesario prestar una atención especial en presencia de niños y de personas vulnerables.**

- Este aparato puede ser utilizado por niños de al menos 8 años y por personas que tengan capacidades físicas, sensoriales o mentales reducidas o privadas de experiencia o conocimientos si están bajo una correcta supervisión o si se les han dado algunas instrucciones relativas a la utilización del aparato con total seguridad y han comprendido los riesgos que implica.

- Los niños no deben jugar con el aparato. La limpieza y el mantenimiento por parte del usuario no deben realizarlos niños sin vigilancia.

- Los niños menores de 3 años deben mantenerse alejados excepto si están bajo supervisión continua.

- Los niños de una edad comprendida entre 3 y 8 años solo deben poner en marcha o parar el aparato a condición de que éste se haya instalado o colocado en una posición normal prevista y que estos niños dispongan de una vigilancia o hayan recibido instrucciones relativas a la utilización del aparato con total seguridad y hayan comprendido perfectamente los peligros potenciales.

- Los niños de una edad comprendida entre 3 y 8 años no deben enchufar, ajustar o limpiar el aparato, ni realizar el mantenimiento del usuario.

- Si el aparato permanece cubierto existe riesgo de sobrecalentamiento. El logotipo de la derecha recuerda este riesgo.

- Por lo tanto, está estrictamente prohibido cubrir u obstruir las entradas o las salidas de aire ya que pueden producirse incidentes o degradar el aparato.

- Preste atención para no introducir nada en el aparato.

- La conexión eléctrica de este aparato solo debe realizarla personal cualificado y sin tensión eléctrica.

- Todos los trabajos en los aparatos debe realizarlos una persona cualificada y con la alimentación desconectada.

- La alimentación eléctrica del aparato debe realizarse mediante un dispositivo de desconexión omnipolar en conformidad con las normas de instalación.

- El aparato no debe instalarse debajo de una toma eléctrica.



- Respete las distancias mínimas de instalación al suelo, a las paredes, a muebles, etc. (Fig. A).

- Para garantizar su seguridad, cerciórese de que el aparato está en perfectas condiciones antes de utilizarlo.

- No instale ni conecte a la red eléctrica un aparato que haya sufrido un impacto o presente daños visibles tales como deformaciones, cables dañados,

piezas rotas o sueltas o que haya sido modificado.

- La alimentación eléctrica debe estar protegida con un dispositivo diferencial residual de corriente asignada como mucho igual a 30 mA, en particular, en el caso de una instalación en un lugar que posea una bañera o una ducha.

- Si el cable de alimentación está dañado, debe sustituirlo el fabricante, su servicio postventa o una persona de cualificación similar con el fin de evitar cualquier peligro.

- Evite instalar el aparato en una corriente de aire que pueda perturbar su regulación.

- Este aparato de calefacción eléctrico directo está destinado a garantizar la calefacción de ambientes en espacios residenciales o similares, individuales o colectivos, nuevos o ya existentes.

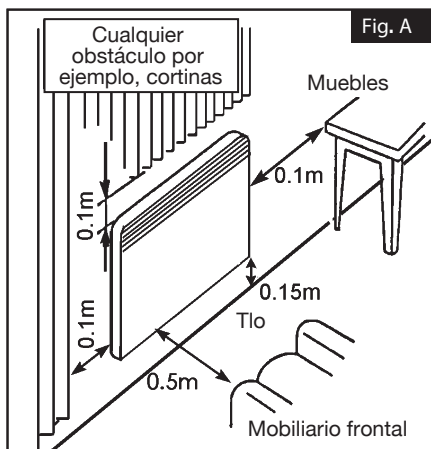

### Instalación de los aparatos

La instalación debe cumplir las normas vigentes en el país de instalación (NFC 15-100 para Francia), en particular para la instalación en un cuarto de baño.

(\*) El presente manual se ha redactado en el momento de fabricar el aparato y en conformidad con las normas vigentes a dicha fecha.

El fabricante se reserva el derecho de modificar en cualquier momento el manual de instalación y utilización con el fin de actualizar las normas y la evolución de las mismas.

## INSTALACIÓN Y MONTAJE EN PARED

Este aparato debe utilizarse fijado a la pared utilizando el saliente trasero suministrado. Para facilitar la colocación y respetar la distancia mínima de 150 mm desde la parte inferior del aparato hasta el suelo (Fig. D):

- suelte la placa trasera haciendo pinza y tirando de las dos lengüetas insertables situadas en la parte trasera del aparato (Marca 1 Fig. D).
- utilice el saliente trasero como plantilla para marcar colocándolo en el suelo contra la pared. Marque los orificios del saliente (Marca A Fig. C y D) para determinar las fijaciones inferiores.
- vuelva a colocar el saliente trasero para que las marcas coincidan con los orificios de las fijaciones inferiores.
- compruebe que el saliente trasero esté horizontal, marque los 2 orificios de fijación superiores y, a continuación, taladre los 4 orificios así marcados.
- vuelva a colocar el saliente trasero en la pared y fjelo con 4 tornillos diám. 5,5 mm máx.

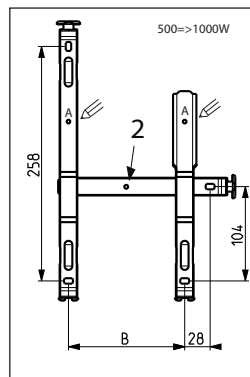

Fig. C

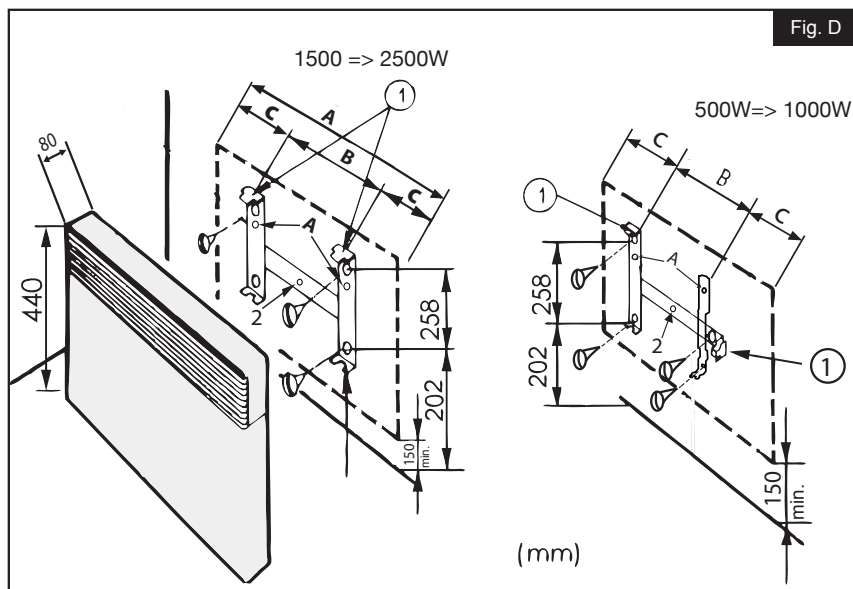

Fig. D

**Nota :** Para centrar el aparato lateralmente, utilice el orificio marca 2 Fig. C y D.

Potencias	500W	1000W	1500W	2000W	2500W
Altura del Aparato (mm)	440	440	440	440	440
A (mm)	340	420	580	740	900
B (mm)	128	208	178	320	405
C (mm)	106	106	201	210	248

## INSTALACIÓN DEL KIT DE PATAS GIRATORIAS (OPCIONAL)

- No utilice este calefactor cerca de una bañera, ducha o piscina;
- No utilice este calefactor si se ha caído;
- No utilice este calefactor si presenta signos visibles de daños;
- Utilice este calefactor sobre una superficie nivelada y estable o fijado a una pared, según corresponda.

**PRECAUCIÓN :** No utilice este calefactor en habitaciones pequeñas, cuando estén ocupadas por personas que no puedan salir solas de la habitación, a menos que haya una supervisión constante.

**PRECAUCIÓN :** Para reducir el riesgo de incendio, las telas, cortinas u otros materiales inflamables deben mantenerse a una distancia mínima de 1 m de la salida de aire del calefactor.

Por favor, siga estas instrucciones.



1. Para obtener la máxima estabilidad: coloque las ruedas a 50 mm del borde de la base, tal como se muestra.

2. Para bloquear las ruedas en su sitio: inserte los clips negros suministrados a través de la parte inferior de las ruedas en la base del calefactor.

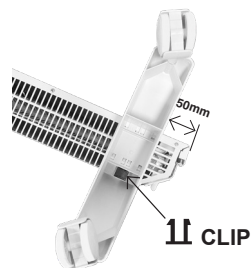

**NOTA :** Este calefactor ha sido probado y aprobado para su uso con las ruedas opcionales. Siga atentamente las instrucciones de montaje (suministradas con las ruedas), cerciorándose de que los clips negros están colocados correctamente. Tenga en cuenta que una vez que los clips negros estén fijados en su posición, las ruedas no podrán retirarse sin romperlas.



**ADVERTENCIA:**

No utilice el calefactor sobre el suelo sin las ruedas.

# 1 CÓMO UTILIZAR EL APARATO

Este aparato solo puede conectarse a una red de 230 V 50 Hz, utilizando el cable provisto de enchufe.

Encendido/Apagado de la calefacción



Coloque en la posición 1 el conmutador que se encuentra en la parte trasera del panel.

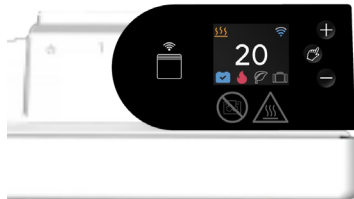

Pulse el botón + para subir la temperatura y el botón - para bajarla.

## AJUSTES DEL MODO



**MODO SELECCIÓN:** Seleccione los modos y acceda al menú avanzado.



**MODO CONFORT:** Ajustable entre 7 °C y 32 °C



**MODO ECO:** Ajustable entre 7 °C y 32 °C



**MODO AUSENTE:** Fijo 7 °C (no ajustable)



**MODO ESPERA:** El aparato no funciona



Por defecto, el ajuste de fábrica es a 19 °C en modo CONFORT y a 16 °C en modo ECO

## BLOQUEO DE SEGURIDAD PARA NIÑOS

Pulse simultáneamente los botones + y - durante tres segundos para activarlo. Repita la operación para desactivarlo.



Mantenga pulsados + y - hasta que aparezca el candado en la pantalla.



Se desactivarán los controles. Aparece un candado grande en la pantalla

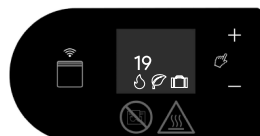

Mantenga pulsados los botones + y - hasta que desaparezca el icono de bloqueo para desactivar la protección de seguridad para niños.

## EN EL MENÚ AVANZADO

Mantenga pulsado  durante tres segundos para entrar al menú avanzado. Pulse + o - para desplazarse por las opciones del menú.

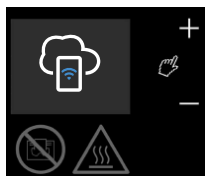

Conexión WIFI



Reinicialización de fábrica



Salir del menú avanzado

## CONEXIÓN WIFI



Pulse  durante tres segundos hasta que aparezca el símbolo de conexión.



Pulse de nuevo  para acceder al código QR. Escanee el código QR desde su smartphone para empezar.

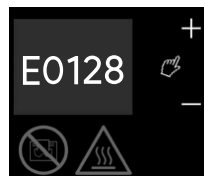

Para realizar la configuración WI-FI es necesario introducir un código. Pulse el botón + para acceder al código de conexión. Los códigos PIN y QR también pueden encontrarse en la etiqueta del producto, en el lateral del mismo.

## VOLVER A LOS AJUSTES DE FÁBRICA



Mantenga pulsado  durante tres segundos para entrar al menú avanzado. Pulse + o - hasta que aparezca el icono de reinicialización de fábrica.



Pulse el botón + o - para que la flecha señale la marca.



Pulse  para iniciar la reinicialización de fábrica. La marca empieza a parpadear. Cuando deje de parpadear se habrá completado la reinicialización de fábrica.

## INSTALACIÓN DE LA APLICACIÓN CAPA CONNECT

Este producto debe estar conectado a la aplicación CAPA Connect para poder utilizar la función de programación semanal.

Siga las instrucciones siguientes para conectar el producto.

Descargue la aplicación CAPA Connect en su teléfono o tableta antes de conectar el dispositivo. Cuando lance la aplicación se le pedirá que se registre con su dirección de correo electrónico, número de teléfono o identidad en redes sociales. Cerciórese de que están activados los ajustes WIFI y Bluetooth de su dispositivo.



Consulte las instrucciones de la aplicación para obtener más información sobre cómo conectar su producto.

Si tiene alguna pregunta sobre el uso de la aplicación CAPA Connect, consulte la ayuda integrada en la aplicación.

## 2

## CONSEJOS - MANTENIMIENTO

■ Para conservar las prestaciones del aparato es necesario desempolvar con regularidad el interior de éste pasando el aspirador por las entradas y las salidas de aire.

■ Utilizar preferiblemente productos de limpieza universales a base de agentes tensioactivos (jabón,...) y un trapo de microfibra. Un trapo basta para quitar el polvo simplemente. El mantenimiento debe realizarse con la alimentación desconectada y después de que el aparato se haya enfriado.

■ **NO UTILIZAR NUNCA PRODUCTOS ABRASIVOS O A BASE DE ACETONA QUE PODRÍAN DETERIORAR EL RECUBRIMIENTO DEL APARATO.**

■ **TODAS LAS INTERVENCIONES EN NUESTROS APARATOS DEBEN REALIZARSE CON LA ALIMENTACIÓN DESCONECTADA Y POR PERSONAL CUALIFICADO.**

### Recomendaciones y consejos

- Al calentar por primera vez puede escaparse un olor, este fenómeno desaparece tras varios minutos de funcionamiento.
- Previsto para conectarse a una red de alimentación eléctrica de 230V~50Hz.

### 3

## CARACTERÍSTICAS

Potencia (W)	Corriente (A)	Anchura (mm)	Altura (mm)	Grosor (mm)
500	2,2	340	440	80
1000	4,3	420		
1500	6,5	580		
2000	8,7	740		
2500	10,9	900		

### 4

## IDENTIFICACIÓN DEL APARATO



Points de collecte sur [www.quefairedemesdechets.fr](http://www.quefairedemesdechets.fr)  
Privilégiez la réparation ou le don de votre appareil !

La etiqueta descriptiva se encuentra abajo a la derecha (lado control) del aparato, y permite identificarlo.

Se compone de:

- La referencia completa del aparato y su índice de fabricación (marca A) a especificar para el servicio postventa.
- Su potencia en vatios (marca B).
- Certificados de conformidad, dirección (marca C-D-E-F).
- Número del fabricante (marca X).

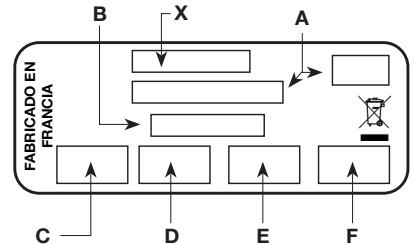

El Grupo Muller y sus marcas profesionales

AIRELEC APPLIMO CAMPA  
Muller Intuitiv

ahora son



Identificazione dell'apparecchio							
Tipo di apparecchio:		Riscaldatore elettrico decentralizzato ad azione diretta con posizione fissa					
Caratteristiche							Unità
Potenza termica		500W	1000W	1500W	2000W	2500W	
Potenza termica nominale	Pnom	0,5	1,00	1,50	2,00	2,50	kW
Potenza termica minima (indicativa)	Pmin	N.A.	N.A.	N.A.	N.A.	N.A.	kW
Potenza termica massima continua	Pmax,c	0,5	1,00	1,50	2,00	2,50	kW
Consumo di energia ausiliaria							
Alla potenza termica nominale	elmax	0,00	0,00	0,00	0,00	0,00	kW
Alla potenza termica minima	elmin	0,00	0,00	0,00	0,00	0,00	kW
In modalità standby	elSB	0,001	0,001	0,001	0,001	0,001	kW
Caratteristiche							Unità
controllo elettronico della temperatura ambiente e programmatore settimanale							Si
opzione telecomando							Si

	- Sommario e premessa	pagina 75
	- Sicurezza	pagine da 75 a 77
	- Installazione e fissaggio	pagina 78
	- Installazione del kit di piedini con rotelle (opzionale)	pagina 79
1.	- Come utilizzare l'apparecchio	pagina 80
2.	- Consigli / Manutenzione	pagina 82
3.	- Caratteristiche	pagina 83
4.	- Identificazione dell'apparecchio	pagina 83



I nostri apparecchi sono progettati, sviluppati e prodotti in Francia nei nostri stabilimenti.

## PREMESSA

- Grazie per aver acquistato questo termoconvettore Spot WIFI di Intuis e per la fiducia accordata ai nostri prodotti.
- Questo apparecchio è stato concepito, progettato e costruito con cura per offrire la massima soddisfazione.
- È importante leggere attentamente queste istruzioni prima di installare e mettere in funzione l'apparecchio.
- Si raccomanda di conservare queste istruzioni anche dopo l'installazione dell'apparecchio.

**Leggere attentamente le istruzioni per l'installazione e l'uso (\*), in particolare quelle riportate di seguito.**



**Sicurezza**

**ATTENZIONE - Alcune parti di questo prodotto possono diventare molto calde e provocare ustioni. Prestare particolare attenzione in presenza di bambini e persone vulnerabili.**



**Caution, hot surface  
Attenzione, superficie calda.**

- Questo apparecchio può essere utilizzato da bambini di almeno 8 anni di età e da persone con ridotte capacità fisiche, sensoriali o mentali o prive di esperienza o conoscenza, a condizione che siano adeguatamente sorvegliati o che abbiano ricevuto istruzioni sull'uso sicuro dell'apparecchio e che abbiano compreso i rischi connessi .

- I bambini non devono giocare con l'apparecchio. La pulizia e la manutenzione a cura dell'utilizzatore non devono essere eseguite da bambini non sorvegliati.

- I bambini di età inferiore ai 3 anni devono essere tenuti lontani, a meno che non siano costantemente sorvegliati.

- I bambini di età compresa tra i 3 e gli 8 anni possono utilizzare l'apparecchio solo quando è acceso o spento, a condizione che sia stato collocato o installato in una posizione normale e che siano sorvegliati o istruiti sull'uso sicuro dell'apparecchio e ne comprendano i potenziali rischi.

- I bambini di età compresa tra i 3 e gli 8 anni non devono collegare, regolare o pulire l'apparecchio né eseguire la manutenzione.

- Se l'apparecchio è coperto, può surriscaldarsi. Il logo ci ricorda questo rischio.

- È quindi assolutamente vietato coprire o ostruire le prese o le uscite dell'aria, per evitare il rischio di incidenti o danni all'apparecchio.

- Assicurarsi che non venga introdotto nulla nell'apparecchio.

- Il collegamento elettrico di questo apparecchio deve essere effettuato esclusivamente da una persona qualificata.

- Tutti gli interventi sull'apparecchio devono essere eseguiti in assenza di tensione e da una persona qualificata.

- L'alimentazione elettrica dell'apparecchio deve avvenire tramite un sezionatore onnipolare conforme alle norme di installazione.

- L'apparecchio non deve essere installato sotto una presa di corrente.



- Rispettare le distanze minime di installazione dal pavimento, dalle pareti, dai mobili, ecc. (Fig. A).  
- Per garantire la sicurezza, assicurarsi che l'apparecchio sia in perfette condizioni prima di ogni utilizzo.

- Non installare né mettere sotto tensione l'apparecchio se ha subito urti o presenta danni visibili come deformazioni, cavi danneggiati, elementi rotti o staccati oppure è stato alterato.

- L'alimentazione deve essere protetta da un differenziale con una corrente nominale da almeno 30 mA, in particolare nel caso di installazione in un locale contenente una vasca da bagno o una doccia.

- Se il cavo di alimentazione è danneggiato, deve essere sostituito dal produttore, dal suo servizio di assistenza post-vendita o da una persona altrettanto qualificata per evitare rischi.

- Evita di installare l'unità in presenza di correnti d'aria che potrebbero disturbarne la regolazione.

- Questo apparecchio di riscaldamento elettrico diretto è destinato al riscaldamento di ambienti in abitazioni individuali o collettive nuove o già esistenti o locali simili.

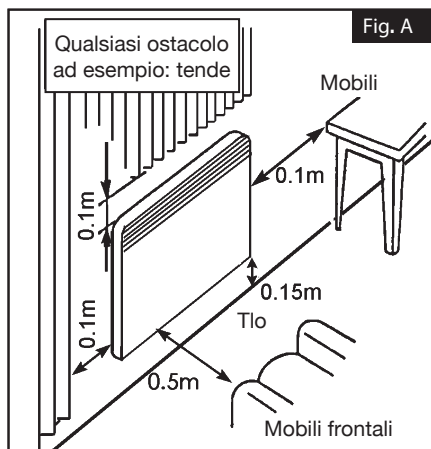

### Installazione dell'apparecchio

L'installazione deve essere conforme alle norme in vigore nel paese di installazione (NFC 15-100 per la Francia), in particolare per l'installazione nei bagni.

(\*) Queste istruzioni sono state redatte al momento della fabbricazione dell'apparecchio e in conformità alle norme in vigore in quel momento.

Il fabbricante si riserva il diritto di modificare le istruzioni per l'installazione e l'uso in qualsiasi momento in modo da tenere conto delle norme e della loro evoluzione.

## INSTALLAZIONE E MONTAGGIO A PARETE

Questo apparecchio deve essere montato a parete con lo schienale in dotazione. Per facilitare l'installazione e per garantire che venga mantenuta l'altezza minima di 150 mm dal fondo dell'apparecchio al pavimento (Fig. D):

- liberare lo schienale afferrando e tirando le due linguette inseribili sul retro dell'apparecchio (pos. 1 Fig. D).
- utilizzare lo schienale come sagoma di marcatura posizionandolo sul pavimento contro la parete. Segnare i fori nello schienale (Pos. A Fig. C & D) per marcare i fissaggi inferiori.
- riposizionare lo schienale in modo da far coincidere i segni con i fori dei fissaggi inferiori.
- controllare l'orizzontalità dello schienale, segnare i 2 fori di fissaggio superiori, quindi praticare i 4 fori così segnati.
- riposizionare lo schienale sulla parete e fissarlo con 4 viti diam. 5,5 mm al massimo.

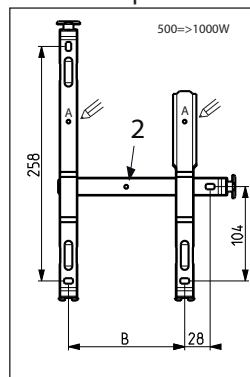

Fig. C

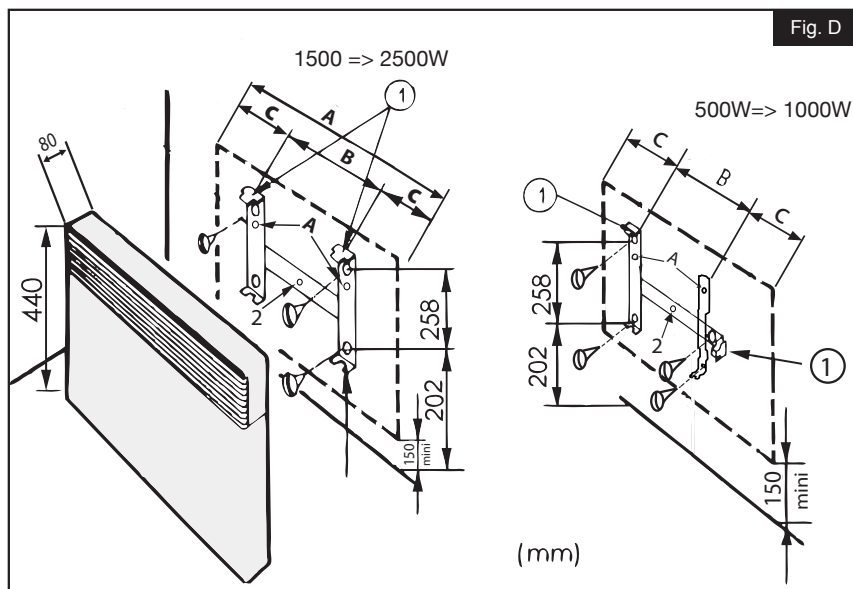

Fig. D

**Nota** : Per centrare l'apparecchio lateralmente, utilizzare il foro visibile nell'immagine. 2 Fig. C & D.

Potenze	500W	1000W	1500W	2000W	2500W
Altezza dell'apparecchio (mm)	440	440	440	440	440
A (mm)	340	420	580	740	900
B (mm)	128	208	178	320	405
C (mm)	106	106	201	210	248

## INSTALLAZIONE DEL KIT DI PIEDINI CON ROTELLE (OPZIONALE)

- Non utilizzare questo riscaldatore in prossimità di vasche da bagno, docce o piscine;
- Non utilizzare il riscaldatore se è caduto;
- Non utilizzare il riscaldatore se presenta segni visibili di danneggiamento;
- Utilizzare il riscaldatore su una superficie piana e stabile o fissato a una parete, a seconda dei casi.

**ATTENZIONE** : non utilizzare questo riscaldatore in stanze piccole, se occupate da persone non in grado di lasciare la stanza da sole, a meno che non sia prevista una supervisione costante.

**ATTENZIONE** : per ridurre il rischio di incendio, tessuti, tende o altri materiali infiammabili devono essere tenuti ad almeno 1 m di distanza dall'uscita dell'aria del riscaldatore.

Seguire queste istruzioni.



1. Per ottenere la massima stabilità, posizionare le rotelle a 50 mm dal bordo della base come mostrato.

2. Per bloccare le rotelle in posizione, inserire le clip nere fornite attraverso la parte inferiore delle rotelle nella base del riscaldatore.

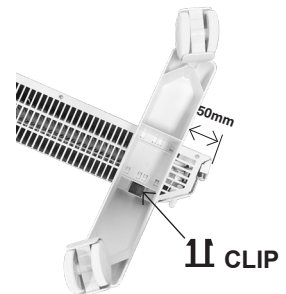

**NOTA** : Questo riscaldatore è testato e approvato per l'uso con le rotelle opzionali. Seguire attentamente le istruzioni di montaggio (fornite con le rotelle), assicurandosi che le clip nere siano installate correttamente. Tenere presente che una volta che le clip nere sono fissate in posizione, le rotelle non possono essere rimosse senza romperle.



**ATTENZIONE:**

Non utilizzare il riscaldatore a pavimento senza le rotelle.

# 1 COME UTILIZZARE L'APPARECCHIO

Questo apparecchio deve essere collegato esclusivamente a una rete elettrica da 230 V 50 Hz, utilizzando un cavo con spina.



Spostare l'interruttore sul retro del pannello in posizione 1.



Premere il pulsante + per aumentare la temperatura e il pulsante - per diminuirla.

## IMPOSTAZIONI DELLA MODALITÀ



**MODALITÀ DI SELEZIONE:** Scegliere le modalità e accedere al menu avanzato.



**MODALITÀ COMFORT:** Regolabile tra 7°C e 32°C



**MODALITÀ ECO:** Regolabile tra 7°C e 32°C



**MODALITÀ ASSENTE:** Fisso 7°C (non regolabile)



**MODALITÀ STANDBY:** L'apparecchio non è in funzione



L'impostazione predefinita è di 19°C in modalità COMFORT e 16°C in modalità ECO

## BLOCCO DI SICUREZZA PER BAMBINI

Premere i pulsanti + e - contemporaneamente per tre secondi per attivarlo. Ripetere la procedura per disattivarlo.

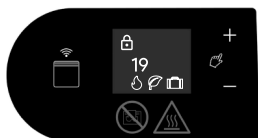

Tenere premuto + e - fino a quando sullo schermo non appare il lucchetto.



I controlli vengono disabilitati. Sullo schermo appare un grande lucchetto



Per disattivare il blocco bambini, tenere premuto + e - finché l'icona del lucchetto non scompare.

## NEL MENU AVANZATO

Premere  per tre secondi per accedere al menu avanzato. Premere + o - per scorrere le opzioni del menu.

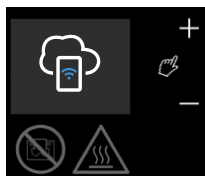

Abbinamento WI-FI



Reset di fabbrica

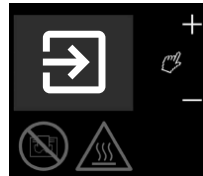

Uscire dal menu avanzato

## ABBINAMENTO WI-FI



Premere  per tre secondi fino a quando non appare il simbolo dell'abbinamento.



Premere nuovamente su  per accedere al codice QR. Scansionare il codice QR con lo smartphone per iniziare.

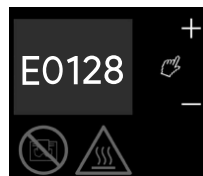

Per la configurazione WI-FI, è necessario inserire un codice. Premere il pulsante + per accedere al codice di abbinamento. Il codice PIN e il codice QR si trovano anche sull'etichetta situata lateralmente sul prodotto.

## RESET DI FABBRICA



Premere  per tre secondi per accedere al menu avanzato. Premere + o - finché non appare l'icona del reset di fabbrica.



Premere il pulsante + o - in modo che la freccia indichi il segno di spunta.



Premere  per avviare il reset di fabbrica. Il segno di spunta inizia a lampeggiare. Quando il lampeggiamento si interrompe, il reset di fabbrica è completo.

## INSTALLAZIONE DELL'APPLICAZIONE CAPA CONNECT

Questo prodotto deve essere collegato all'applicazione CAPA Connect per poter utilizzare la programmazione settimanale.

Seguire le istruzioni riportate di seguito per collegare il prodotto.

Prima di poter collegare l'apparecchio, scaricare l'applicazione CAPA Connect sul telefono o il tablet. Quando si avvia l'applicazione, verrà chiesto di registrarsi utilizzando l'indirizzo e-mail, il numero di telefono o le credenziali delle reti sociali. Assicurarsi che le impostazioni WIFI e Bluetooth dell'apparecchio siano abilitate.



Per maggiori informazioni su come collegare il prodotto, consultare le istruzioni riportate sull'applicazione.

Per qualsiasi domanda sull'uso dell'applicazione CAPA Connect, consultare la guida integrata nell'applicazione.

## 2

## CONSIGLI - MANUTENZIONE

- Per mantenere le prestazioni dell'apparecchio, è necessario spolverare regolarmente la parte interna aspirando le entrate e le uscite dell'aria.
- Utilizzare preferibilmente prodotti di pulizia universali a base di tensioattivi (sapone, ecc.) e un panno in microfibra. Per una semplice spolverata è sufficiente un panno. La manutenzione deve essere effettuata in assenza di tensione e dopo che l'apparecchio si è raffreddato.
- **NON UTILIZZARE PRODOTTI ABRASIVI O A BASE DI ACETONE CHE POTREBBERO DANNEGGIARE IL RIVESTIMENTO DELL'APPARECCHIO.**
- **TUTTI GLI INTERVENTI SUI NOSTRI APPARECCHI DEVONO ESSERE ESEGUITI IN ASSENZA DI TENSIONE E DA PERSONALE QUALIFICATO.**

### Raccomandazioni e consigli

- Quando l'apparecchio viene riscaldato per la prima volta, è possibile che venga emesso un odore che scomparirà dopo qualche minuto di funzionamento.
- Progettato per essere collegato a un'alimentazione a 230V~ 50Hz.

### 3

## CARATTERISTICHE

Potenza (W)	Corrente (A)	Larghezza (mm)	Altezza (mm)	Spessore (mm)
500	2,2	340	440	80
1000	4,3	420		
1500	6,5	580		
2000	8,7	740		
2500	10,9	900		

### 4

## IDENTIFICAZIONE DELL'APPARECCHIO



FR

Cet appareil et ses accessoires se recyclent



Points de collecte sur [www.quefairedemesdechets.fr](http://www.quefairedemesdechets.fr)  
Privilégiez la réparation ou le don de votre appareil !

L'etichetta di identificazione si trova in basso a destra (lato comandi) dell'apparecchio e serve per identificarlo.

È composta da:

- Il riferimento completo dell'apparecchio e il suo indice di fabbricazione (pos. A) da specificare per l'assistenza post-vendita.
- Potenza in Watt (pos. B).
- Certificati di conformità, indirizzo (pos. C-D-E-F).
- Codice del fabbricante (pos. X).

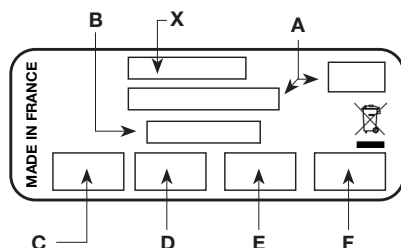

Il Gruppo Muller e i suoi marchi professionali

sono diventati

AIRELEC APPLIMO CAMPA  
Muller Intuitiv



Identificatie van het apparaat							
Type apparaat:	Elektrisch decentraal verwarmingsapparaat met directe actie en vaste plaats						
Kenmerken							Eenheid
Thermisch vermogen		500W	1000W	1500W	2000W	2500W	
Nominaal thermisch vermogen	P <sub>nom</sub>	0,5	1,00	1,50	2,00	2,50	kW
Minimaal thermisch vermogen (indicatief)	P <sub>min</sub>	N.A.	N.A.	N.A.	N.A.	N.A.	kW
Maximaal continu thermisch vermogen	P <sub>max,c</sub>	0,5	1,00	1,50	2,00	2,50	kW
Supplementair elektriciteitsverbruik							
Bij nominaal thermisch vermogen	e <sub>lmax</sub>	0,00	0,00	0,00	0,00	0,00	kW
Bij minimaal thermisch vermogen	e <sub>lmin</sub>	0,00	0,00	0,00	0,00	0,00	kW
In slaapstand	e <sub>lSB</sub>	0,001	0,001	0,001	0,001	0,001	kW
Kenmerken							Eenheid
elektrische bediening van de temperatuur in de ruimte en weekprogrammering							Ja
optie afstandsbediening							Ja

	- Inhoudsopgave & Introductie	pag. 85
	- Veiligheid	pag. 85 - 87
	- Installatie en bevestiging	pag. 88
	- Installatie wieltjes set (optie)	pag. 89
1.	- Hoe uw apparaat te gebruiken	pag. 90
2.	- Advies / Onderhoud	pag. 92
3.	- Kenmerken	pag. 93
4.	- Identificatie van het apparaat	pag. 93



Onze apparaten worden ontworpen, ontwikkeld en geproduceerd in onze fabrieken in Frankrijk.

## INTRODUCTIE

- Wij willen u bedanken voor uw vertrouwen en uw keuze voor de aanschaf van deze Spot WIFI Convactor van Intuis.
- Bij het ontwerp, de ontwikkeling en de productie van dit apparaat is alles aandacht besteed aan volledige klanttevredenheid.
- Het is belangrijk deze handleiding aandachtig en volledig door te lezen voordat u het apparaat installeert en in werking stelt.
- Wij adviseren de handleiding te bewaren, ook na installatie van het apparaat.

**Lees de installatie- en gebruikshandleiding(\*) aandachtig door, met name onderstaande aanwijzingen.**



**Veiligheid**

**LET OP - Bepaalde gedeeltes van dit product kunnen zeer heet worden en brandwonden**



**Caution, hot surface  
Let op, heet oppervlak.**

**veroorzaken. Let vooral op bij aanwezigheid van kinderen en kwetsbare personen.**

- Dit apparaat kan onder correct toezicht of wanneer er in alle veiligheid instructies over het gebruik van het apparaat gegeven zijn en de risico's betreffende het gebruik ervan zijn uitgelegd en begrepen, gebruikt worden door kinderen jonger dan 8 jaar en door personen met fysieke, zintuiglijke of mentale beperkingen of zonder ervaring of kennis.

- Kinderen moeten niet met het apparaat spelen. Het reinigen en onderhoud van het apparaat door de gebruiker mogen niet zonder toezicht worden uitgevoerd door kinderen.
- Houd kinderen jonger dan 3 jaar op afstand, tenzij er voortdurend toezicht is.
- Kinderen tussen 3 en 8 jaar oud mogen het apparaat alleen aan en uit zetten als dit in een normale positie geplaatst is en als er toezicht op deze kinderen gehouden wordt of ze instructies hebben gekregen over het gebruik van het apparaat en de potentiële gevaren ervan begrijpen.
- Kinderen tussen 3 en 8 jaar mogen de stekker van het apparaat niet in het stopcontact steken, het niet instellen, niet reinigen en mogen het gebruikersonderhoud niet uitvoeren.
- Als het apparaat wordt afgedekt kan het oververhit raken. Onderstaand logo herinnert aan dit risico.
- Het is dus formeel verboden de luchtin- en uitgangen af te dekken of te blokkeren, wegens risico van incidenten of beschadiging van het apparaat.
- Niets in het apparaat inbrengen.
- De elektrische aansluiting van dit apparaat mag uitsluitend worden uitgevoerd als de stroom is uitgeschakeld en door een gekwalificeerd persoon.
- Alle werkzaamheden aan de apparaten moeten worden uitgevoerd met de stroom uitgeschakeld en door een bevoegde, gekwalificeerde persoon.
- De elektrische voeding van het apparaat moet worden uitgevoerd middels een alpolige scheidingsinrichting overeenkomstig de installatieregels.
- Het apparaat niet onder een stopcontact installeren



- Houd u aan de minimale installatieafstanden ten opzichte van de vloer, wanden, meubels, enz. (Fig. A).

- Voor uw veiligheid: controleer of het apparaat in perfecte staat verkeert voordat u het gebruikt.

- Installeer of gebruik geen apparaten die blootgesteld zijn aan schokken of zichtbare schade vertonen, zoals vervormingen, beschadigde kabels, gebroken of

losgeraakte onderdelen, of onderdelen die zijn gewijzigd.

- De elektrische voeding moet beveiligd zijn met aardlekschakelaar met nominale lekstroom van maximaal 30 mA, met name bij installatie in een ruimte met een bad of douche.

- Als de voedingskabel beschadigd is moet deze vervangen worden door de fabrikant of zijn klantenservice of een gelijksoortige gekwalificeerde medewerker om risico te vermijden.

- Plaats het apparaat niet in een luchtstroom die de instelling kan verstoren.

- Dit elektrische apparaat voor directe verwarming is bestemd voor verwarming van de omgeving in ruimtes van het type woning of hiermee te vergelijken, individueel of collectief, nieuw of bestaand.

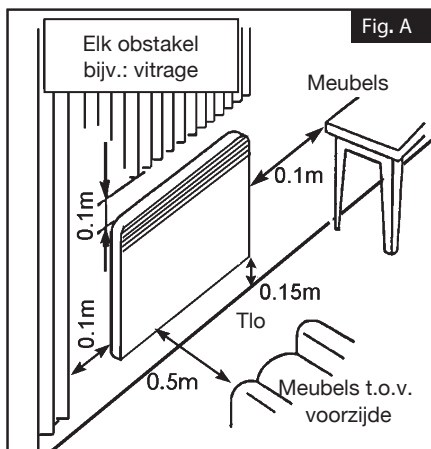

### Installatie van apparaten

De installatie moet plaatsvinden volgens de geldende normen in het land van installatie (NFC 15-100 voor Frankrijk), met name voor installatie in een badkamer.

(\* ) Deze handleiding is opgesteld op het moment van productie van het apparaat en overeenkomstig de geldende normen op die datum.

De onderneming behoudt zich het recht voor de installatie- en gebruikershandleiding op elk moment de wijzigen om rekening te houden met de normen en de ontwikkeling daarvan.

## INSTALLATIE EN WANDBESTIGING

Dit apparaat moet bevestigd aan een wand gebruikt worden met de bijgeleverde wandbevestiging. Voor hulp bij het plaatsen en om de minimale afstand van 150 mm vanaf de onderkant van het toestel tot de grond aan te houden (Fig. D):

- de wandbevestiging losmaken door aan de twee indrukbare lipjes aan de achterkant van het toestel te trekken terwijl u ze inknijpt (Punt 1 Fig. D).
- gebruik de wandbevestiging als markeersjabloon door deze op de grond tegen de muur te houden. Markeer de gaten in de wandbevestiging (Punt A Fig. C & D) voor de positie van de binnenbevestiging.
- plaats de wandbevestiging zo dat de markeringen overeenkomen met de onderste bevestigingsgaten.
- controleer of de wandbevestiging waterpas is, markeer de 2 bovenste bevestigingsgaten, en boor vervolgens de 4 gemarkeerde gaten door.
- plaats de wandbevestiging terug tegen de muur en maakt vast met 4 schroeven met een diam. van max 5,5 mm.

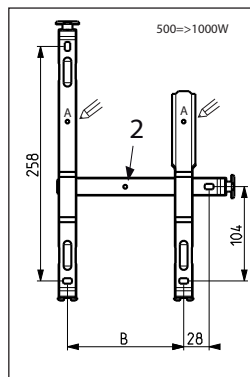

Fig. C

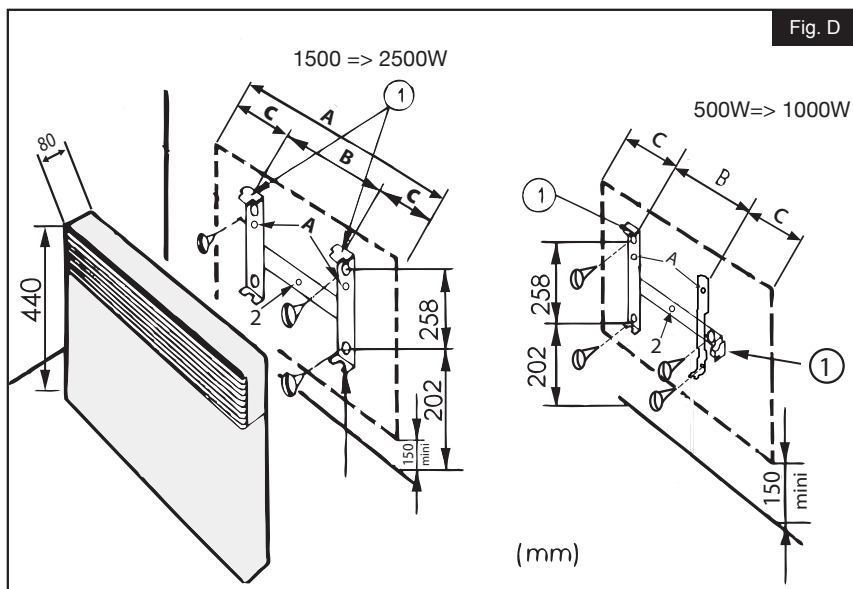

Fig. D

**Opmerking :** Gebruik, om het toestel lateraal te centreren het gat, punt 2 Fig. C & D.

Vermogen	500W	1000W	1500W	2000W	2500W
Hoogte apparaat (mm)	440	440	440	440	440
A (mm)	340	420	580	740	900
B (mm)	128	208	178	320	405
C (mm)	106	106	201	210	248

## INSTALLATIE WIELTJES SET (OPTIE)

- Gebruik deze verwarming niet in de buurt van een badkuip, douche of zwembad;
- Gebruik deze verwarming niet als deze is gevallen;
- Niet gebruiken als de verwarming zichtbare tekenen van schade vertoont;
- Gebruik deze verwarming op een vlakke, stabiele ondergrond of bevestigd aan een muur.

**WAARSCHUWING:** Gebruik deze verwarming niet in kleine ruimtes, wanneer deze wordt gebruikt door personen die de ruimte niet alleen kunnen verlaten, tenzij er voortdurend toezicht is.

**WAARSCHUWING:** Om het risico van brand te verminderen, moeten textiel, gordijnen of andere brandbare materialen op ten minste 1 m afstand van de luchtuitlaat van de verwarming worden gehouden.

Volg deze instructies.

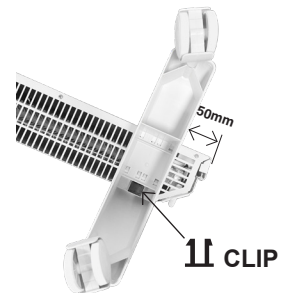

1. Plaats de wieltjes, voor optimale stabiliteit, op 50 mm van de zijkant van de onderzijde, zoals afgebeeld.

2. Om de wieltjes te vergrendelen, de zwarte meegeleverde clips door de onderkant van de wieltjes aan de onderzijde van het verwarmingsapparaat steken.

**N.B.:** Dit verwarmingsapparaat is getest en goedgekeurd voor gebruik met de optionele wieltjes. Volg de montage-instructies (meegeleverd met de wieltjes) zorgvuldig op, en zorg ervoor dat de zwarte clips goed geplaatst zijn. Let op, als de zwarte clips zijn aangebracht, kunnen de wieltjes niet meer verwijderd worden zonder ze te beschadigen.



**WAARSCHUWING:**

De radiator niet op de vloer gebruiken zonder de wieltjes.

# 1

## HOE UW APPARAAT TE GEBRUIKEN

Dit apparaat kan alleen op een 230 V 50 Hz elektriciteitsnet worden aangesloten, met een kabel voorzien van een stekker.



Zet de schakelaar achterop het paneel op stand 1.



Druk op de knop + om de temperatuur te verhogen en op de knop - om de temperatuur te verlagen.

### INSTELLINGEN VAN DE STAND



**KEUZESTAND:** Kies de standen en ga naar het geavanceerde menu.



**COMFORTSTAND:** Instelbaar tussen 7°C en 32°C



**SPAARSTAND:** Instelbaar tussen 7°C en 32°C



**AFWEZIG STAND:** Vast op 7°C (niet instelbaar)



**SLAAPSTAND:** Het apparaat is niet in werking



Standaard is de fabrieksinstelling van de bediening op 19°C in COMFORTstand en op 16°C in SPAARstand

### VERGRENDING VAN DE KINDERBEVEILIGING

Druk gelijktijdig de knoppen + en - gedurende drie seconden in om in te schakelen. Herhaal de handeling om de beveiliging uit te schakelen.

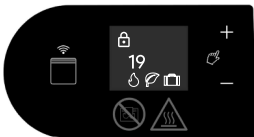

Houd + en - ingedrukt tot de vergrendeling op het scherm komt.



De bediening is uitgeschakeld. Er verschijnt een groot hangslot op het scherm

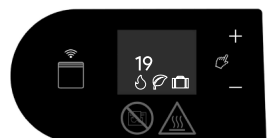

Houd + en - ingedrukt tot het vergrendelingsicoon van het scherm verdwijnt om de kinderbeveiliging uit te schakelen.

## IN HET GEAVANCEERDE MENU

Druk gedurende drie seconden op  om naar het geavanceerde menu te gaan. Druk op + of - om de menuopties langs te gaan.

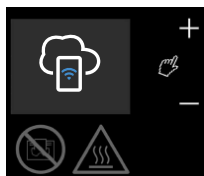

WiFi pairing

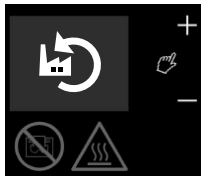

Resetten fabrieksinstellingen

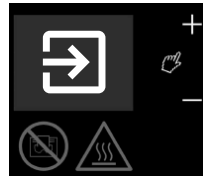

Het geavanceerde menu verlaten

## WiFi PAIRING



Druk gedurende drie seconden op  totdat het pairingsymbool in beeld komt.



Druk nogmaals op  voor toegang tot de QR-code. Scan de QR-code met uw smartphone om te beginnen.

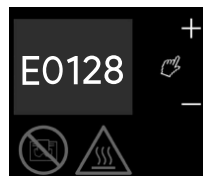

Voor de Wi-Fi configuratie moet een code ingevoerd worden. Druk op de knop + voor toegang tot de pairing-code. De PIN-code en de QR-code kunt u ook vinden op het typeplaatje aan de zijkant van het product.

## RESETTEN VAN DE FABRIEKSINSTELLINGEN



Druk gedurende drie seconden op  om naar het geavanceerde menu te gaan. Druk op + of - totdat het symbool voor resetten van de fabrieksinstellingen in beeld komt.



Druk op + of - zodat de pijl naar het vinkje wijst.



Druk op  om het resetten van de fabrieksinstellingen te starten. Het vinkje gaat knipperen. Als het knipperen stopt is het resetten van de fabrieksinstellingen voltooid.

## INSTALLATIE VANN DE CAPA CONNECT APPLICATIE

Dit product moet verbinding maken met de applicatie CAPA Connect om gebruik te kunnen maken van de weekprogrammering.

Volg de volgende instructies om verbinding te maken met uw product.

Voordat u het apparaat kunt verbinden, moet u de CAPA Connect applicatie downloaden naar uw smartphone of tablet. Als u de applicatie opstart, wordt u gevraagd u in te schrijven met uw e-mailadres, uw telefoonnummer of uw inloggegevens van sociale media. Zorg ervoor dat de WIFI en Bluetoothfuncties van uw apparaat geactiveerd zijn.



Raadpleeg de instructies in de applicatie voor meer informatie over het verbinden van uw product.

Raadpleeg de hulpfunctie van de applicatie voor elke vraag over het gebruik van de applicatie CAPA Connect.

## 2

## ADVIES - ONDERHOUD

- Om de prestaties van het apparaat te behouden is het belangrijk de binnenkant regelmatig stofvrij te maken door de stofzuiger op de lucht in- en uitgangen te houden.
- Gebruik bij voorkeur universele schoonmaakmiddelen op basis van oppervlakteactieve stoffen (zeep, ...) en een microvezeldoekje. Om af te stoffen is een stofdoek voldoende. Het onderhoud moet worden uitgevoerd als de spanning is afgeschakeld en het toestel is afgekoeld.
- **GEBRUIK NOOIT SCHURENDE PRODUCTEN OF PRODUCTEN OP BASIS VAN ACETON, DIT KAN HET OPPERVLAK VAN HET TOESTEL BESCHADIGEN.**
- **ALLE WERKZAAMHEDEN AAN ONZE TOESTELLEN MOETEN WORDEN UITGEVOERD MET DE STROOM UITGESCHAKELD EN DOOR EEN BEVOEGDE, GEKWALIFICEERDE PERSOON.**

### Aanbevelingen en adviezen

- Bij de eerste opwarming kan er een geur worden waargenomen, deze verdwijnt na enkele minuten.
- bedoeld om te worden aangesloten op een 230V~ 50Hz elektriciteitsnetwerk.

### 3

## KENMERKEN

Vermogen (W)	Stroomsterkte (A)	Breedte (mm)	Hoogte (mm)	Dikte (mm)
500	2,2	340	440	80
1000	4,3	420		
1500	6,5	580		
2000	8,7	740		
2500	10,9	900		

### 4

## IDENTIFICATIE VAN HET APPARAAT



FR

Cet appareil et ses accessoires se recyclent

REPRISE À LA LIVRAISON

OU

À DÉPOSER EN MAGASIN

OU

À DÉPOSER EN DÉCHÈTERIE

Points de collecte sur [www.quefairemesdechets.fr](http://www.quefairemesdechets.fr)  
Privilégiez la réparation ou le don de votre appareil !

Het typeplaatje bevindt zich rechtsonderaan (bedieningskant) het apparaat, hierop worden vermeld:

Het bestaat uit:

- De volledige referentie van het toestel en de productieindicatie (onder A) die u aan de klantenservice moet melden.
- Het vermogen in Watt (onder B).
- De conformiteitscertificaten (onder C-D-E-F).
- Fabrikantnummer (onder X).

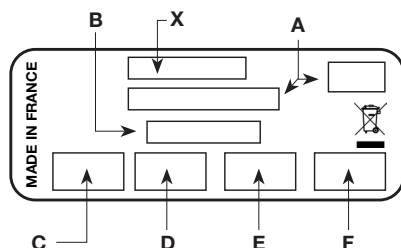

De Groep Muller en zijn professionele merken

zijn nu

AIRELEC APPLIMO CAMPA

 Muller Intuitiv



Identyfikacja urządzenia							
Typ urządzenia:		Zdecentralizowane, stacjonarne, elektryczne urządzenie grzewcze o działaniu bezpośrednim					
Charakterystyki							Jednostka
Moc cieplna		500W	1000W	1500W	2000W	2500W	
Nominalna moc cieplna	P <sub>nom</sub>	0,5	1,00	1,50	2,00	2,50	kW
Minimalna moc cieplna (orientacyjnie)	P <sub>min</sub>	N.A.	N.A.	N.A.	N.A.	N.A.	kW
Maksymalna ciągła moc cieplna	P <sub>max,c</sub>	0,5	1,00	1,50	2,00	2,50	kW
Zużycie energii elektrycznej pomocnicze							
Przy nominalnej mocy cieplnej	e <sub>lmax</sub>	0,00	0,00	0,00	0,00	0,00	kW
Przy minimalnej mocy cieplnej	e <sub>lmin</sub>	0,00	0,00	0,00	0,00	0,00	kW
W trybie czuwania	e <sub>lSB</sub>	0,001	0,001	0,001	0,001	0,001	kW
Charakterystyki							Jednostka
Elektroniczna regulacja temperatury w pomieszczeniu i programator tygodniowy							Tak
Opcja zdalnego sterowania							Tak

	- Spis treści i przedmowa	strona 95
	- Bezpieczeństwo	strony 95 do 97
	- Montaż i mocowanie	strona 98
	- Montaż zestawu rolek (opcja)	strona 99
1.	- Sposób korzystania z urządzenia	strona 100
2.	- Porady/konserwacja	strona 102
3.	- Charakterystyki	strona 103
4.	- Identyfikacja urządzenia	strona 103



Nasze urządzenia są projektowane, opracowywane i produkowane w naszych zakładach produkcyjnych we Francji.

## PRZEDMOWA

- Dziękujemy za zakup urządzenia grzewczego grzejnika konwektorowego Spot WIFI firmy Intuis, który jest świadectwem Państwa zaufania.
- Urządzenie to zostało starannie zaprojektowane, opracowane i wykonane, aby zapewnić Państwu całkowitą satysfakcję.
- Przed przystąpieniem do montażu i uruchamiania urządzenia należy przeczytać niniejszą instrukcję w całości. Jest to bardzo ważne.
- Zalecamy zachowanie niniejszej instrukcji nawet po zakończeniu montażu urządzenia.

**Uważnie przeczytać instrukcję (\*) montażu i obsługi, a zwłaszcza poniższe zasady.**



**Bezpieczeństwo**

**UWAGA — Niektóre części urządzenia mogą osiągać bardzo wysokie temperatury i powodować**



**Caution, hot surface  
Uwaga, bardzo gorąca powierzchnia.**

**poparzenia. Należy zwracać szczególną uwagę w obecności dzieci i osób wrażliwych.**

- Urządzenie może być używane przez dzieci w wieku co najmniej 8 lat oraz osoby o ograniczonych możliwościach fizycznych, sensorycznych lub umysłowych lub przez osoby nie posiadające odpowiedniego doświadczenia lub wiedzy, o ile są one odpowiednio nadzorowane i jeśli zostały pouczone odnośnie bezpiecznego użytkowania urządzenia, a także zminimalizowano związane z tym ryzyko.

- Dzieci nie mogą wykorzystywać urządzenia do zabawy. Czyszczenie i konserwacja należące do użytkownika nie mogą być wykonywane przez dzieci bez nadzoru.

- Nie dopuszczać do zbliżania się dzieci w wieku poniżej 3 lat, chyba że znajdują się pod ciągłym nadzorem.

- Dzieciom w wieku od 3 do 8 lat można pozwalać jedynie na włączanie lub wyłączanie urządzenia pod warunkiem, że zostało ono ustawione lub zamontowane w normalnie przewidzianym położeniu, a dzieci znajdują się pod nadzorem lub zostały poinstruowane na temat bezpiecznej obsługi urządzenia i dobrze rozumieją potencjalne zagrożenia.

- Dzieciom w wieku od 3 do 8 lat nie wolno podłączać, regulować, czyścić urządzenia ani wykonywać czynności konserwacyjnych wymaganych od użytkownika.

- Przykrycie urządzenia grozi jego przegrzaniem. O ryzyku tym przypomina logo obok.

- W związku z tym surowo zabrania się zasłaniania lub zatykania wlotów albo wylotów powietrza, ponieważ grozi to niepożądanymi zdarzeniami lub uszkodzeniem urządzenia.

- Nie wkładać żadnych przedmiotów do urządzenia.

- Podłączenie elektryczne urządzenia musi bezwzględnie zostać wykonane przy wyłączonym zasilaniu przez osobę wykwalifikowaną.

- Wszystkie prace przy naszych urządzeniach muszą być wykonywane przy wyłączonym zasilaniu i przez osobę wykwalifikowaną.

- Zasilanie elektryczne urządzenia musi być wyposażone w jednobiegunowe urządzenie wyłączające spełniające przepisy dotyczące instalacji.

- Nie montować urządzenia poniżej gniazdka elektrycznego.



- Podczas montażu przestrzegać minimalnych odległości od podłogi, ścian, mebli itp. (rys. A).

- W trosce o swoje bezpieczeństwo należy przed wszelkim użyciem urządzenia upewnić się, że jest ono w idealnym stanie.

- Nie instalować ani nie podłączać do zasilania urządzenia, jeśli zostało ono uderzone lub ma widoczne uszkodzenia, w szczególności odkształcenia, uszkodzenia przewodów albo połamane, oderwane lub zmodyfikowane elementy.

- Zasilanie elektryczne musi być zabezpieczone przez wyłącznik różnicowoprądowy o maksymalnym prądzie nominalnym 30 mA, szczególnie w przypadku montażu w pomieszczeniu, w którym znajduje się wanna lub prysznic.

- Jeżeli przewód zasilania jest uszkodzony, aby uniknąć zagrożenia, powinien zostać wymieniony przez producenta, jego serwis posprzedażny lub osobę o podobnych kwalifikacjach.

- Unikać umieszczania urządzenia w przeciągach, które mogą zakłócać jego ustawienia.

- To urządzenie do bezpośredniego ogrzewania elektrycznego jest przeznaczone do ogrzewania pomieszczeń mieszkalnych lub podobnych, indywidualnych lub zbiorowych, nowych lub istniejących.

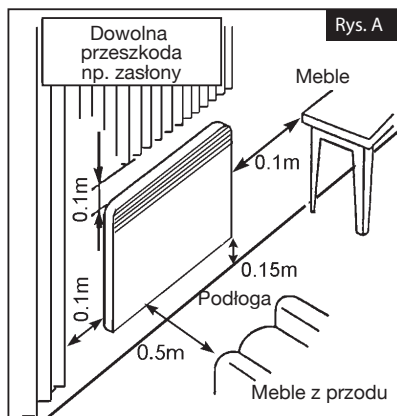

### Montaż urządzeń

Instalacja musi być zgodna z normami obowiązującymi w kraju montażu (NFC 15-100 dla Francji) zwłaszcza w przypadku montażu w łazience.

(\*) Niniejsza instrukcja została opracowana w czasie produkcji urządzenia zgodnie z normami obowiązującymi w tym czasie.

Producent zastrzega sobie prawo do modyfikacji instrukcji montażu i obsługi w dowolnym momencie w celu uwzględnienia nowych norm lub ich zmian.

## MONTAŻ I MOCOWANIE DO ŚCIANY

Urządzenie należy zamocować do ściany za pomocą dostarczonego stelażu montażowego. Aby ułatwić montaż i przestrzeganie minimalnej odległości 150 mm między dolną częścią urządzenia a podłogą (rys. D), należy:

- Zwolnić stelaż montażowy, ściskając i pociągając dwie wsuwane wypustki znajdujące się z tyłu urządzenia (ozn. 1, rys. D).
- Użyć stelażu montażowego jako szablonu, ustawiając go na podłodze przy ścianie. Aby wyznaczyć mocowania dolne, wykonać oznaczenia w otworach stelażu montażowego (ozn. A, rys. C i D).
- Umieścić stelaż montażowy w taki sposób, aby oznaczenia pokrywały się z otworami mocowań dolnych.
- Sprawdzić wypoziomowanie stelażu montażowego, zaznaczyć 2 otwory mocowania górnego, a następnie wywiercić 4 wyznaczone otwory.
- Umieścić stelaż montażowy przy ścianie i przymocować go przy użyciu 4 wkrętów o średnicy maks. 5,5 mm.

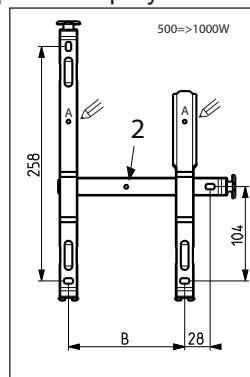

Rys. C

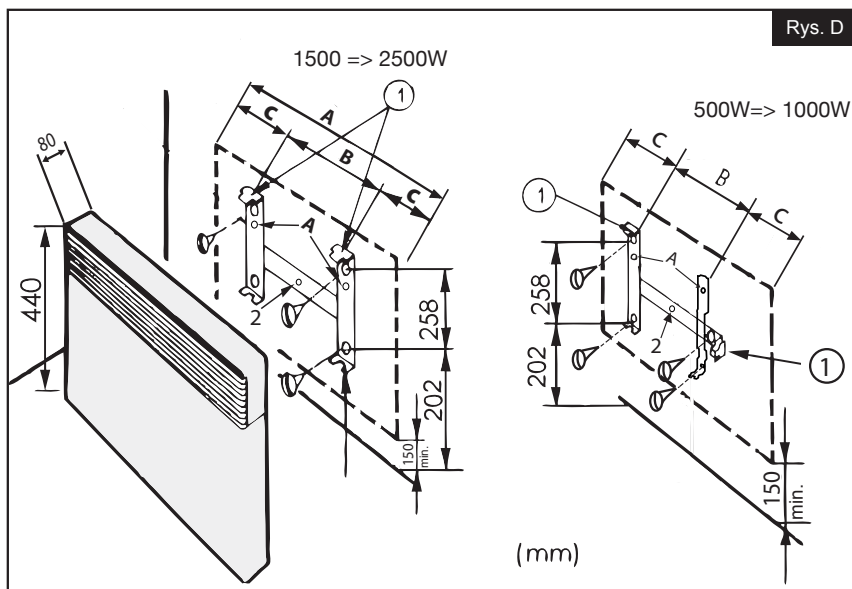

Rys. D

**Informacja :** W celu wyśrodkowania poprzecznego urządzenia należy użyć otworu o ozn. 2 na rys. C i D.

Moc	500W	1000W	1500W	2000W	2500W
Wysokość urządzenia (mm)	440	440	440	440	440
A (mm)	340	420	580	740	900
B (mm)	128	208	178	320	405
C (mm)	106	106	201	210	248

## MONTAŻ ZESTAWU ROLEK (OPCJA)

- Nie używać tego grzejnika w pobliżu wanny, prysznica lub basenu;
- Nie używaj tego grzejnika, jeśli został upuszczony;
- Nie używać, jeśli grzejnik wykazuje widoczne oznaki uszkodzenia;
- Używaj tego grzejnika na równej, stabilnej powierzchni lub przymocowanego do ściany, w zależności od potrzeb.

**PRZESTROGA :** Nie należy używać tego grzejnika w małych pomieszczeniach, gdy zajmują je osoby niezdolne do samodzielnego opuszczenia pomieszczenia, chyba że zapewniony jest stały nadzór.

**UWAGA :** Aby zmniejszyć ryzyko pożaru, tkaniny, zasłony lub inne materiały łatwopalne należy trzymać w odległości co najmniej 1m od wylotu powietrza z grzejnika.

Postępować zgodnie z następującymi instrukcjami.



1. Aby zapewnić maksymalną stabilność, umieścić rolki w odległości 50 mm od krawędzi podstawy, zgodnie z ilustracją.

2. Aby zablokować rolki, przełożyć czarne zatrzaski dostarczone w ramach zestawu przez dolną część rolek do podstawy grzejnika.

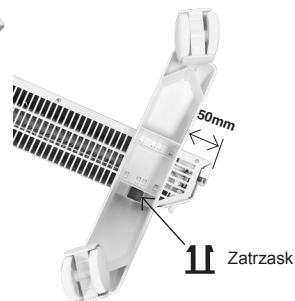

**INFORMACJA:** To urządzenie grzewcze zostało przetestowane i zatwierdzone do użytku z opcjonalnymi rolkami. Dokładnie przestrzegać instrukcji montażu (dostarczonej z rolkami) i pamiętać, aby prawidłowo zamontować czarne zatrzaski. Należy pamiętać, że po zamocowaniu zatrzasków rolek nie można zdemontować bez uszkodzenia.



**OSTRZEŻENIE:**

Nie stawiać grzejnika na podłodze bez rolek.

# 1

## SPOSÓB KORZYSTANIA Z URZĄDZENIA

Urządzenie można podłączyć do sieci elektrycznej 230 V, 50 Hz wyłącznie za pomocą przewodu z wtyczką.

Włączanie/wyłączanie ogrzewania

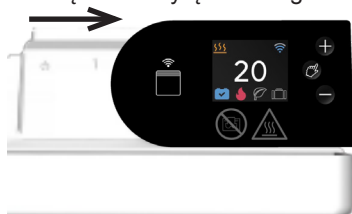

Przesunąć przełącznik umieszczony z tyłu panelu do położenia 1.



Aby zwiększać temperaturę, naciskać przycisk „+”, a aby zmniejszać, naciskać przycisk „-”.

### USTAWIENIA TRYBU



WYBÓR TRYBU: wybór trybów i dostęp do menu funkcji zaawansowanych.



TRYB KOMFORTOWY: zakres ustawień od 7°C do 32°C



TRYB EKO: zakres ustawień od 7°C do 32°C



TRYB NIEOBECNOŚCI: temperatura ustalona na 7°C (brak możliwości regulacji)



TRYB CZUWANIA: urządzenie nie jest włączone.



Domyślne ustawienia fabryczne to 19°C w trybie KOMFORTOWYM i 16°C w trybie EKO.

### BLOKADA ZABEZPIECZAJĄCA PRZED DZIEĆMI

Aby włączyć, nacisnąć równocześnie przyciski „+” i „-” na trzy sekundy. Aby wyłączyć, powtórzyć tę czynność.



Przyciski „+” i „-” należy naciskać do momentu, aż na ekranie pojawi się symbol blokady.



Funkcje sterowania zostają wyłączone. Na ekranie pojawia się duży symbol kłódki.

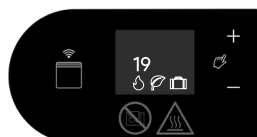

Aby wyłączyć blokadę zabezpieczającą przed dziećmi, naciskać równocześnie przyciski „+” i „-” do momentu, aż zgaśnie symbol blokady.

## W MENU FUNKCJI ZAAWANSOWANYCH

Nacisnąć na trzy sekundy przycisk , aby przejść do menu funkcji zaawansowanych. Przewijanie opcji menu odbywa się za pomocą przycisku „+” lub „-”.

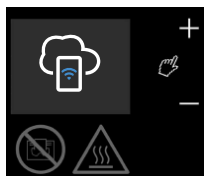

Łączenie z siecią  
WIFI



Przywracanie usta-  
wień fabrycznych

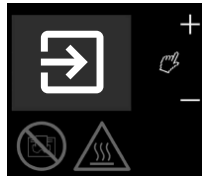

Wyjście z menu funk-  
cji zaawansowanych

## ŁĄCZENIE Z SIECIĄ WIFI



Naciskać przycisk  przez trzy sekundy do momentu pojawienia się symbolu połączenia.



Ponownie nacisnąć przycisk , aby uzyskać dostęp do kodu QR. Za pomocą smartfona zeskanować kod QR.

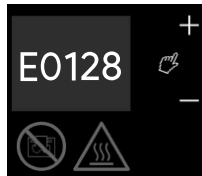

Podczas konfiguracji Wi-Fi należy wprowadzić kod. Aby uzyskać dostęp do kodu połączenia, nacisnąć przycisk „+”. Kod PIN i kod QR można również znaleźć na tabliczce znamionowej z boku urządzenia.

## POWRÓT DO USTAWIEŃ FABRYCZNYCH



Nacisnąć na trzy sekundy przycisk , aby przejść do menu funkcji zaawansowanych. Naciskać przycisk „+” lub „-” do momentu wyświetlenia się ikony przywracania ustawień fabrycznych.



Naciskając przycisk „+” lub „-” ustawić strzałkę skierowaną na symbol zaznaczenia.



Aby przywrócić ustawienia fabryczne, nacisnąć przycisk . Symbol zaznaczenia zaczyna migać. Kiedy symbol przestaje migać oznacza to, że przywracanie ustawień fabrycznych zostało zakończone.

## INSTALACJA APLIKACJI CAPA CONNECT

Aby umożliwić korzystanie z funkcji programowania tygodniowego, urządzenie należy połączyć z aplikacją CAPA Connect.

Aby połączyć urządzenie, postępować zgodnie z poniższymi instrukcjami.

Przed połączeniem należy pobrać aplikację CAPA Connect na telefon lub tablet.

Po uruchomieniu aplikacji należy się zarejestrować, podając swój adres e-mail, numer telefonu lub identyfikatory w mediach społecznościowych. Upewnić się, że łącza WIFI i Bluetooth urządzenia mobilnego są włączone.



Dokładniejsze informacje na temat podłączania urządzenia są podane w instrukcjach wyświetlanych w aplikacji.

W przypadku jakichkolwiek pytań dotyczących korzystania z aplikacji CAPA Connect należy skorzystać z pomocy zintegrowanej z aplikacją.

## 2 PORADY – KONSERWACJA

■ Aby utrzymać wydajność urządzenia należy regularnie odkurzać jego wnętrze, przykładając końcówkę odkurzacza do wlotów i wylotów powietrza.

■ Najlepiej stosować uniwersalne środki czyszczące na bazie środków powierzchniowo czynnych (mydło itp.) oraz ściereczkę z mikrofibry. Do zwykłego odkurzania wystarczy szmatka. Konserwację należy przeprowadzać przy wyłączonym zasilaniu i po ostygnięciu urządzenia.

■ **NIGDY NIE UŻYWAĆ ŚRODKÓW ŚCIERNYCH ANI PRODUKTÓW NA BAZIE ACETONU, PONIEWAŻ MOGŁYBY USZKODZIĆ POWŁOKĘ URZĄDZENIA.**

■ **WSZYSTKIE PRACE PRZY NASZYCH URZĄDZENIACH MUSZĄ BYĆ WYKONYWANE PRZY WYŁĄCZONYM ZASILANIU I PRZEZ OSOBĘ WYKWALIFIKOWANĄ.**

### Zalecenia i porady

- Podczas pierwszego rozgrzewania może wydobywać się zapach, lecz zjawisko to znika po kilku minutach działania.
- Urządzenie jest przeznaczone do podłączenia do sieci elektrycznej 230 V~, 50 Hz.

## 3

## CHARAKTERYSTYKI

Moc (W)	Natężenie prądu (A)	Szerokość (mm)	Wysokość (mm)	Grubość (mm)
500	2,2	340	440	80
1000	4,3	420		
1500	6,5	580		
2000	8,7	740		
2500	10,9	900		

## 4

## IDENTYFIKACJA URZĄDZENIA



Points de collecte sur [www.quefairedemesdechets.fr](http://www.quefairedemesdechets.fr)  
Privilégiez la réparation ou le don de votre appareil !

Tabliczka znamionowa jest umieszczona w prawym dolnym rogu urządzenia (po stronie panelu sterowania), umożliwiając jego identyfikację.

Zawiera ona następujące informacje:

- Pełny numer referencyjny urządzenia i jego numer produkcyjny (ozn. A), które należy podać w razie kontaktu z serwisem posprzedażnym.
- Moc urządzenia w watach (ozn. B).
- Świadectwa zgodności, adres (ozn. C, D, E, F).
- Nr producenta (ozn. X).

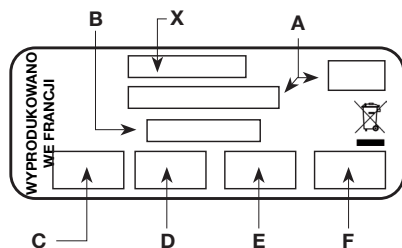

Grupa Muller i należące do niej marki

AIRELEC APPLIMO CAMPA  
Muller Intuitiv

zmieniły się na



Naziv uređaja							
Tip uređaja:		Decentralizovani električni grejač sa direktnim dejstvom u fiksnom položaju					
Karakteristike							
							Jedinica
Toplotna snaga		500 W	1000 W	1500 W	2000 W	2500 W	
Nazivna toplotna snaga	P <sub>nom</sub>	0,5	1,00	1,50	2,00	2,50	kW
Minimalna toplotna snaga (indikativna)	P <sub>min</sub>	N.A.	N.A.	N.A.	N.A.	N.A.	kW
Maksimalna trajna toplotna snaga	P <sub>max, c</sub>	0,5	1,00	1,50	2,00	2,50	kW
Potrošnja pomoćne električne energije							
pri nazivnoj toplotnoj snazi	e <sub>lmax</sub>	0,00	0,00	0,00	0,00	0,00	kW
Pri minimalnoj toplotnoj snazi	e <sub>lmin</sub>	0,00	0,00	0,00	0,00	0,00	kW
U režimu mirovanja	e <sub>lSB</sub>	0,001	0,001	0,001	0,001	0,001	kW
Karakteristike							
							Jedinica
elektronska regulacija sobne temperature i nedeljni programator							Da
mogućnost daljinskog upravljanja							Da

	- Sažetak i predgovor	stranica 105
	- Bezbednost	stranice 105 do 107
	- Montaža i pričvršćivanje	stranica 108
	- Montaža kompleta točkića (po izboru)	stranica 109
1.	- Kako koristiti uređaj	stranica 110
2.	- Saveti/održavanje	stranica 112
3.	- Karakteristike	stranica 113
4.	- Naziv uređaja	stranica 113



Naši uređaji dizajnirani su, razvijeni i proizvedeni u Francuskoj u našim fabrikama.

## PREDGOVOR

- Upravo ste kupili ovu Spot WIFI konvektorsku grejalicu od Intuisa i zahvaljujemo vam na ovom izboru i što ste nam time ukazali vaše poverenje.
- Ovaj uređaj je pažljivo proučavan, dizajniran i proizveden kako bi vam pružio potpuno zadovoljstvo.
- Važno je da temeljno pročitate ovaj priručnik pre montaže i pokretanja uređaja.
- Preporučuje se da ovaj priručnik zadržite, čak i nakon montaže uređaja.

**Pažljivo pročitate uputstvo (\*) za montažu i upotrebu, posebno uputstvo u nastavku.**



**Bezbednost**

**OPREZ – Delovi ovog proizvoda mogu se jako zagrejati i izazvati opekotine. Posebnu**



**Caution, hot surface  
Oprez, vruća površina.**

**pažnju treba obratiti u prisustvu dece i ranjivih osoba.**

- Ovaj uređaj mogu koristiti deca od najmanje 8 godina i osobe sa smanjenim fizičkim, čulnim ili mentalnim sposobnostima ili bez iskustva ili znanja, ako su pod odgovarajućim nadzorom ili ako su im data uputstva za potpuno bezbedno korišćenje uređaja i ako su procenjeni prisutne opasnosti.

- Ovaj uređaj nije igračka. Čišćenje i održavanje od strane korisnika ne smeju sprovoditi deca bez nadzora.
- Decu mlađu od 3 godine treba držati dalje, osim ako nisu pod stalnim nadzorom.
- Deca uzrasta između 3 i 8 godina smeju uključivati ili isključivati uređaj samo pod uslovom da je uređaj postavljen ili montiran na uobičajenom predviđenom mestu i da su ta deca pod nadzorom ili su dobila uputstva o bezbednoj upotrebi uređaja i u potpunosti razumeju potencijalne opasnosti.
- Deca uzrasta od 3 do 8 godina ne bi trebalo da uključuju, po-dešavaju ili čiste uređaj ili da obavljaju korisničko održavanje.
- Ako je uređaj pokriven, postoji opasnost od pregrevanja. Logo-tip na desnoj strani upozorava na ovu opasnost.
- Stoga je strogo zabranjeno prekrivati ili blokirati ulaze i izlaze vazduha zbog opasnosti od incidenata ili oštećenja uređaja.
- Pazite da ništa ne umetnete u uređaj.
- Električni priključak ovog uređaja mora obavezno izvesti kvalifikovana osoba uz isključeno napajanje.
- Svi radovi na uređajima moraju se izvoditi s isključenim napajanjem i od strane kvalifikovanog osoblja.
- Uređaj se mora napajati električnom energijom preko višepolnog uređaja za isključivanje koji je u skladu s pravilima postavljanja.
- Uređaj se ne sme postavljati ispod električne utičnice.



- Poštujte minimalne razmake postavljanja od tla, zidova, nameštaja itd... (Slika A).

- Radi vaše sigurnosti, pre upotrebe proverite da li je uređaj u savršenom stanju.

- Nemojte postavljati ili stavljati pod napon uređaj koji je pretrpeo udarac ili ima vidljiva oštećenja kao što su deformacije, oštećeni kablovi, elementi koji su slomljeni ili odvojeni od uređaja ili su modifikovani.

- Napajanje mora biti zaštićeno uređajem za diferencijalnu struju s nazivnom strujom od najviše 30 mA, posebno u slučaju postavljanja u prostoriji s kadom ili tušem.

- Ako je kabl za napajanje oštećen, mora ga zameniti proizvođač, posleprodajna služba proizvođača ili slično kvalifikovana osoba kako bi se izbegla opasnost.

- Izbegavajte postavljanje uređaja na promaji, jer bi to moglo poremetiti njegovu regulaciju.

- Ova direktna električna grejalica namenjena je za grejanje prostorija u stambenim objektima ili sličnih, individualnih ili zajedničkih, novih ili postojećih.

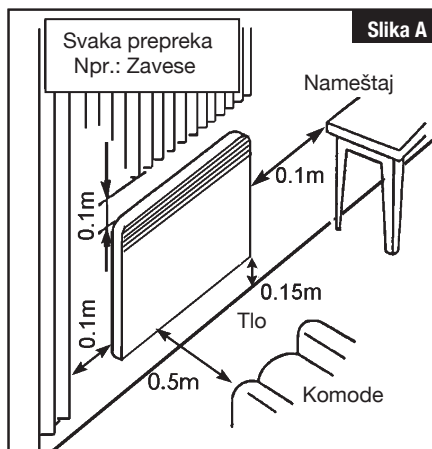

### Instalacija uređaja

Instalacija mora biti u skladu sa standardima koji su na snazi u zemlji montaže (NFC 15-100 za Francusku), posebno za montažu u kupatilu.

(\*) Ovaj priručnik je sastavljen u vreme proizvodnje uređaja i u skladu sa standardima koji su bili na snazi na taj datum.

Proizvođač zadržava pravo da izmeni priručnik za montažu i korišćenje u bilo kom trenutku kako bi se uzeli u obzir standardi i njihov razvoj.

## MONTAŽA I POSTAVLJANJE NA ZID

Ovaj uređaj mora se koristiti pričvršćen na zid pomoću priložene zadnje ploče. Kako biste olakšali postavljanje i poštovali minimalni razmak od 150 mm od dna uređaja u odnosu na tlo (Sl. D):

- oslobodite zadnju ploču tako što ćete stisnuti i povući dva jezička koja se mogu umetnuti na zadnjoj strani uređaja (Prikaz 1 Slika D).
- upotrebite zadnju ploču kao predložak za označavanje tako da je postavite na pod uz zid. Obeležite rupe na zadnjoj ploči (Prikaz A Slike C i D) da biste označili donja mesta pričvršćenja.
- namestite zadnju ploču tako da oznake odgovaraju rupama donjih pričvršćenja.
- proverite da li je zadnja ploča poravnata, označite 2 gornje rupe za pričvršćivanje, zatim izbušite 4 tako označene rupe.
- vratite zadnju ploču na zid i pričvrstite pomoću 4 vijka maksimalnog prečnika 5,5 mm.

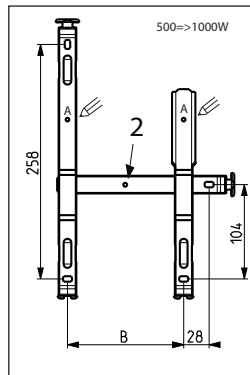

Silka C

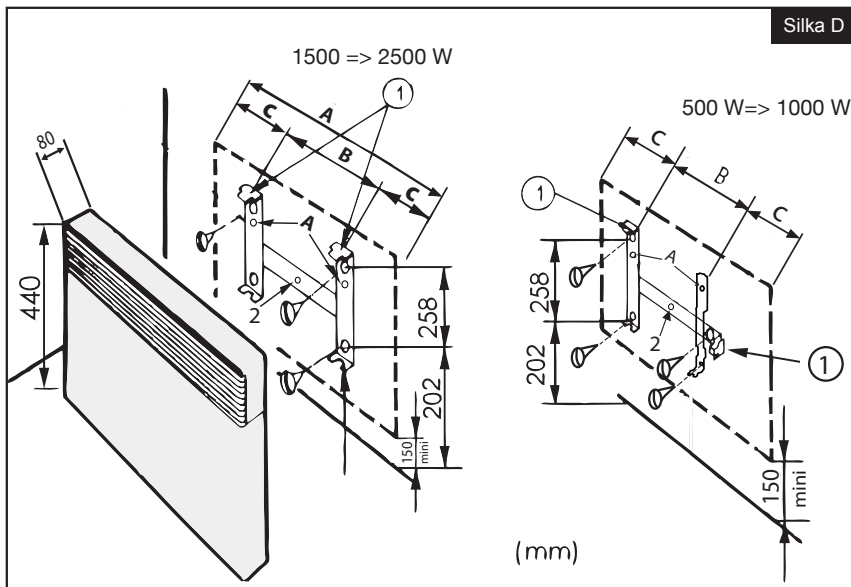

Silka D

**Napomena :** Za bočno centriranje uređaja upotrebite prikaz 2 Slika C i D.

Toplotna snaga	500 W	1000 W	1500 W	2000 W	2500 W
Visina uređaja (mm)	440	440	440	440	440
A (mm)	340	420	580	740	900
B (mm)	128	208	178	320	405
C (mm)	106	106	201	210	248

## MONTAŽA KOMPLETA TOČKIĆA (PO IZBORU)

- Ne koristite ovu grejalicu u blizini kade, tuša ili bazena;
  - Ne koristite ovu grejalicu ako je pala;
  - Ne koristite ovu grejalicu ako pokazuje vidljive znake oštećenja;
  - Koristite ovu grejalicu na vodoravnoj i stabilnoj površini ili pričvršćenu na zid, u zavisnosti od slučaja.
- OPREZ : Ne koristite ovu grejalicu u malim prostorijama kada su u njima osobe koje ne mogu same napustiti prostoriju osim ako nije osiguran stalni nadzor.
- OPREZ : Kako biste smanjili rizik od požara, tekstil, zavese ili druge zapaljive materijale treba držati najmanje 1 m od otvora za vazduh na uređaju.

Molimo pratite ova uputstva.



1- Za maksimalnu stabilnost postavite točkiće 50 mm od ivice osnove kao što je prikazano.

2- Kako biste pričvrstili točkiće na mestu, provucite crne kopče koje ste dobili kroz dno točkića u osnovu grejalice.

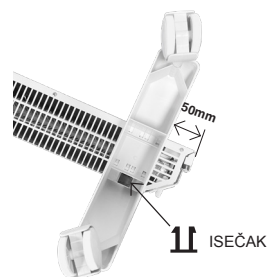

**NAPOMENA** : Ova grejalica ispitana je i odobrena za korišćenje sa točkićima (po izboru). Pažljivo pratite uputstva za sastavljanje (isporučene sa točkićima) i proverite da li su crne kopče pravilno postavljene. Imajte na umu da nakon što su crne kopče učvršćene na mestu, točkovi više ne mogu da se uklone a da se ne slome.



**UPOZORENJE:**

Ne koristite grejalicu na podu bez točkića.

# 1 KAKO KORISTITI UREĐAJ

Ovaj uređaj može se spojiti samo na električnu mrežu od 230 V 50 Hz, koristeći kabl s utikačem.

Uključivanje/isključivanje grejanja



Pomerite prekidač na zadnjoj strani ploče u položaj 1.



Pritisnite dugme + za povećanje temperature i dugme - za smanjenje temperature.

## POSTAVKE REŽIMA RADA



ODABIR REŽIMA: Odaberite režime rada i pristupite naprednom meniju.



REŽIM RADA COMFORT: Podesiv između 7 °C i 32 °C



REŽIM ECO: Podesiv između 7 °C i 32 °C



REŽIM ODSUTAN: Fiksno 7°C (nije podesivo)



REŽIM MIROVANJA: Uređaj nije uključen



Zadana, fabrička konfiguracija komandi na 19 °C u režimu rada COMFORT i 16 °C u režimu rada ECO

## BEZBEDNOSNO ZAKLJUČAVANJE ZA DECU

Istovremeno pritisnite dugmad + i - na tri sekunde da biste ga omogućili. Ponovite postupak da biste ga onemogućili.

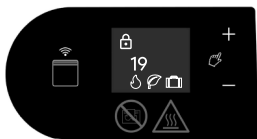

Držite + i - dok se na ekranu ne pojavi znak zaključavanja.



Naredbe će biti onemogućene. Na ekranu se pojavljuje veliki katanac



Pritisnite i držite + i - dok ikonca katanca ne nestane kako biste isključili bezbednosno zaključavanje za decu.

## U NAPREDNOM MENIJU

Pritisnite  tri sekunde da biste pristupili naprednom meniju. Pritisnite + ili - za pomeranje kroz stavke menija.



WiFi uparivanje

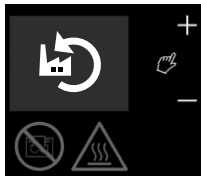

Vraćanje na fabrička podešavanja

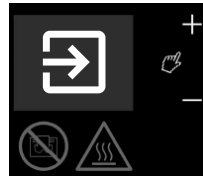

Izlaz iz naprednog menija

## APPAIRAGE WIFI



Pritisnite  tri sekunde dok se ne pojavi simbol za uparivanje.



Ponovno pritisnite  da biste pristupili QR kodu. Skenirajte QR kod sa svog pametnog telefona da biste započeli.

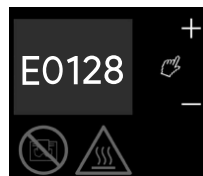

Kao deo WI-FI konfiguracije mora se uneti kod. Pritisnite dugme + za pristup kodu za uparivanje. PIN kod i QR kod mogu se pronaći na identifikacionoj nalepnici proizvoda koja se nalazi sa strane.

## VRAĆANJE NA FABRIČKA PODEŠAVANJA



Pritisnite  tri sekunde za pristup naprednom meniju. Pritisnite + ili - dok se ne pojavi ikona vraćanja na fabrička podešavanja.



Pritisnite dugme + ili - tako da strelica pokazuje kvačicu.



Pritisnite  za pokretanje vraćanja na fabrička podešavanja. Kvačica počinje da treperi. Kada treperenje prestane, vraćanje na fabrička podešavanja je završeno.

## INSTALACIJA APLIKACIJE CAPA CONNECT

Ovaj proizvod mora biti povezan s aplikacijom CAPA Connect kako biste mogli da koristite funkciju nedeljnog programiranja.

Pratite uputstva u nastavku za povezivanje proizvoda.

Pre nego što povežete uređaj, preuzmite aplikaciju CAPA Connect na svoj telefon ili tablet. Kada pokrenete aplikaciju, od vas će se tražiti da se prijavite pomoću svoje adrese e-pošte, telefonskog broja ili naloga na društvenoj mreži. Proverite jesu li WIFI i Bluetooth postavke vašeg uređaja uključene.



Pogledajte uputstvo za aplikaciju za više informacija o tome kako povezati proizvod.

Ako imate pitanja o korišćenju aplikacije CAPA Connect, pogledajte pomoć unutar aplikacije.

## 2 SAVET - ODRŽAVANJE

■ Za održavanje performansi uređaja potrebno je redovno uklanjati prašinu iz unutrašnjosti uređaja usisavanjem ulaza i izlaza vazduha.

■ Po mogućnosti koristite univerzalne proizvode za čišćenje na bazi aktivnih tenzida (sapun i sl.) i krpu od mikrovlakana. Za jednostavno brisanje prašine dovoljna je krpa. Servisiranje treba obaviti s isključenim napajanjem i nakon što se uređaj ohladi.

■ **NIKAD NE KORISTITE ABRAZIVNE PROIZVODE ILI PROIZVODE NA BAZI ACETONA JER MOGU OŠTETITI PREMAZ APARATA.**

■ **SVE INTERVENCIJE NA NAŠIM UREĐAJIMA MORAJU SE IZVODITI DOK JE NAPAJANJE ISKLJUČENO I OD STRANE KVALIFIKOVANOG OSOBA.**

### Preporuke i saveti

- Tokom prvog zagrevanja moguća je pojava neugodnog mirisa, ova pojava nestaje nakon nekoliko minuta rada uređaja.
- Predviđen je za povezivanje na mrežu napajanja od 230V~ 50Hz.

## 3

## KARAKTERISTIKE

Toplotna snaga (W)	Jačina električne energije (A)	Širina (mm)	Visina (mm)	Debljina (mm)
500	2,2	340	440	80
1000	4,3	420		
1500	6,5	580		
2000	8,7	740		
2500	10,9	900		

## 4

## OZNAKE NA VAŠEM UREĐAJU



Points de collecte sur [www.quefairedemesdechets.fr](http://www.quefairedemesdechets.fr)  
Privilégiez la réparation ou le don de votre appareil !

Identifikaciona oznaka nalazi se u donjem desnom uglu (komandna strana) vašeg uređaja i omogućuje vam da ga utvrdite radne vrednosti.

Čine je:

- Potpuna referenca uređaja i njegov proizvodni indeks (polje A) koji se navodi za uslugu nakon prodaje.
- Njegova snaga u vatima (polje B).
- Potvrde o usklađenosti, adresa (polja C-D-E-F).
- Serijski broj proizvođača (polja X).

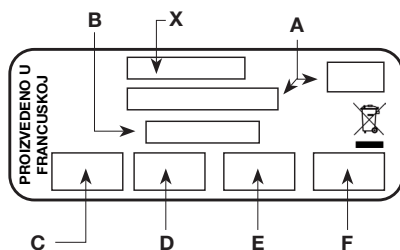

Grupacija Muller i njene profesionalne marke

AIRELEC APPLIMO CAMPA  
Muller Intuitiv

postale su



Идентификационные данные устройства							
Тип устройства:		Электрический обогреватель для индивидуального отопления прямого действия стационарный					
Характеристики							Единица
Тепловая мощность		500Вт	1000Вт	1500Вт	2000Вт	2500Вт	
Номинальная тепловая мощность	$P_{nom}$	0,5	1,00	1,50	2,00	2,50	кВт
Минимальная тепловая мощность (ориентировочная)	$P_{min}$	Н/П	Н/П	Н/П	Н/П	Н/П	кВт
Максимальная непрерывная тепловая мощность	$P_{max,c}$	0,5	1,00	1,50	2,00	2,50	кВт
Дополнительное потребление электроэнергии							
При номинальной тепловой мощности	$e_{lmax}$	0,00	0,00	0,00	0,00	0,00	кВт
При минимальной тепловой мощности	$e_{lmin}$	0,00	0,00	0,00	0,00	0,00	кВт
В режиме ожидания	$e_{lSB}$	0,001	0,001	0,001	0,001	0,001	кВт
Характеристики							Единица
электронный регулятор температуры в помещении и недельный программатор							Да
функция дистанционного управления							Да

	- Оглавление и предисловие	стр. 115
	- Безопасность	стр. с 115 по 117
	- Установка и крепление	стр. 118
	- Установка комплекта с колесиками (факультативно)	стр. 119
1.	- Инструкция по использованию устройства	стр. 120
2.	- Рекомендации / Сервисное обслуживание	стр. 122
3.	- Характеристики	стр. 123
4.	- Идентификация устройства	стр. 123



Наши приборы спроектированы, разработаны и произведены во Франции на наших собственных заводах.

## ПРЕДИСЛОВИЕ

- Вы только что приобрели нагревательный прибор, конвектор Spot WIFI от Intuis, и мы благодарим Вас за этот выбор, потому что он свидетельствует о Вашем доверии.
- Данное устройство было спроектировано, разработано и изготовлено во Франции и предназначено для обеспечения вашего комфорта.
- Важно ознакомиться с данным руководством перед установкой и вводом в эксплуатацию устройства.
- Рекомендуется сохранить данное руководство, даже после установки данного устройства.

Внимательно прочитайте руководство (\*) по установке и эксплуатации, особенно инструкции приведенные ниже.



**Безопасность**

**ВНИМАНИЕ!** Детали данного прибора могут сильно нагреваться и вызывать ожоги.



**Caution, hot surface**  
**Внимание, очень горячая поверхность.**

**Следует проявлять особую осторожность в присутствии детей и уязвимых лиц.**

- Это устройство может использоваться детьми в возрасте 8 лет и старше, а также людьми с ограниченными физическими, сенсорными или умственными способностями, или людьми с недостаточным опытом или знаниями в том случае, если они находятся под надлежащим наблюдением, или если им были даны инструкции по безопасному использованию, и были учтены все соответствующие риски.

- Не следует разрешать детям играть с устройством. Чистка или эксплуатация устройства детьми должны осуществляться исключительно под контролем ответственного лица.

- Дети в возрасте до 3 лет могут находиться рядом с устройством, только под постоянным присмотром взрослого.

- Дети в возрасте от 3 до 8 лет могут включать или выключать прибор только при условии, что прибор был установлен в предусмотренном для эксплуатации положении, и что дети находятся под присмотром, или получили инструкции по безопасному использованию и осознают потенциальную опасность.

- Детям от 3 до 8 лет запрещается подключать, регулировать и чистить устройство, или выполнять какие-либо операции, относящиеся к техническому обслуживанию.

- Если устройство накрыто, то возникает риск перегрева. Указанный рядом логотип напоминает о данном риске.

- В связи с этим категорически запрещается накрывать или загромождать воздушные входы и выходы, поскольку это может привести к неполадке или повреждению устройства.

- Не вводите в устройство ничего.

- Подключение данного устройства к электросети должно выполняться только квалифицированным специалистом по установке такого оборудования.

- Перед проведением любых работ на устройстве следует отключить его от электропитания. Все работы должны выполняться только квалифицированным и сертифицированным персоналом.

- Электропитание устройства должно осуществляться посредством всеполюсного коммутационного устройства, в соответствии с правилами установки.

- Запрещено устанавливать устройство под электрической розеткой.



- Соблюдайте минимальные расстояния от установки до пола, стен, мебели и т.д... (Рис. А).

- Чтобы обеспечить вашу безопасность, перед использованием убедитесь, что прибор находится в идеальном состоянии.

- Не устанавливайте и не включайте прибор, который подвергся удару или имеет видимые повреждения, такие как деформация, поврежденные кабели, сломанные или отсоединенные детали, а также подвергся модификации.

- Источник электропитания должен быть защищен устройством дифференциальной защиты, рассчитанным на ток утечки 30 мА, особенно в случае установки в помещении с ванной или душем.

- При повреждении кабеля питания, в целях безопасности его замена должна выполняться производителем, службой послепродажного обслуживания или квалифицированным специалистом.

- Следует избегать установки устройства в воздушном потоке, который может нарушить его регулирование.

- Данное устройство прямого электрического отопления предназначено для обогрева жилых или похожего типа помещений, частных и общественных, новых и старых.

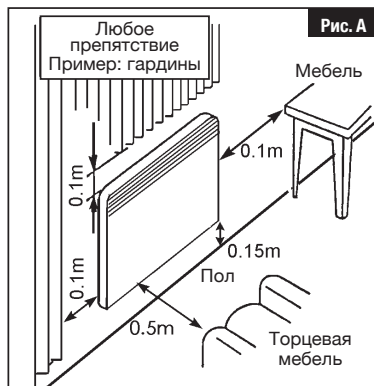

#### Установка устройства

Установка должна выполняться в соответствии с нормами, действующими в стране, где она производится (NFC 15-100 для Франции), в особенности при установке в ванной комнате.

(\* Настоящее руководство было составлено на момент изготовления устройства и в соответствии со стандартами, действующими на эту дату.

Компания оставляет за собой право в любое время вносить изменения в руководство по установке и эксплуатации с учетом стандартов и изменений в них.

## УСТАНОВКА И КРЕПЛЕНИЕ К СТЕНЕ

Данный прибор должен крепиться к стене при помощи поставляемой в комплекте задней панели. Для облегчения установки и соблюдения минимального размера 150 мм от нижней части прибора до пола (рис. D):

- снимите заднюю стенку, сжав и потянув за два вставляемых язычка на задней стороне прибора (поз. 1 на рис D).
- используйте заднюю панель в качестве шаблона для разметки, положив ее на пол у стены. Нанесите точки на отверстия, имеющиеся на задней панели (поз. А, Рис. С и D), чтобы отметить нижние крепления.
- установите заднюю панель так, чтобы совпали метки с отверстиями в нижних креплениях.
- проверьте горизонтальность задней панели, отметьте 2 верхних крепежных отверстия, затем просверлите и закрепите дюбелями 4 отмеченных отверстия.
- приложите заднюю панель к стене и закрепите ее 4 шурупами диаметром не более 5,5 мм.



Рис. С



Рис. D

**Примечание:** Чтобы отрегулировать положение прибора по горизонтали, используйте отверстие, обозначенное цифрой 2 на рис. С и D.

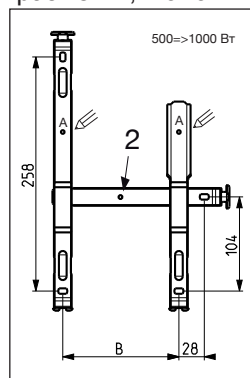
Мощность	500Вт	1000Вт	1500Вт	2000Вт	2500Вт
Высота устройства (мм)	440	440	440	440	440
А (мм)	340	420	580	740	900
В (мм)	128	208	178	320	405
С (мм)	106	106	201	210	248

## УСТАНОВКА КОМПЛЕКТА С КОЛЕСИКАМИ (ФАКУЛЬТАТИВНО)

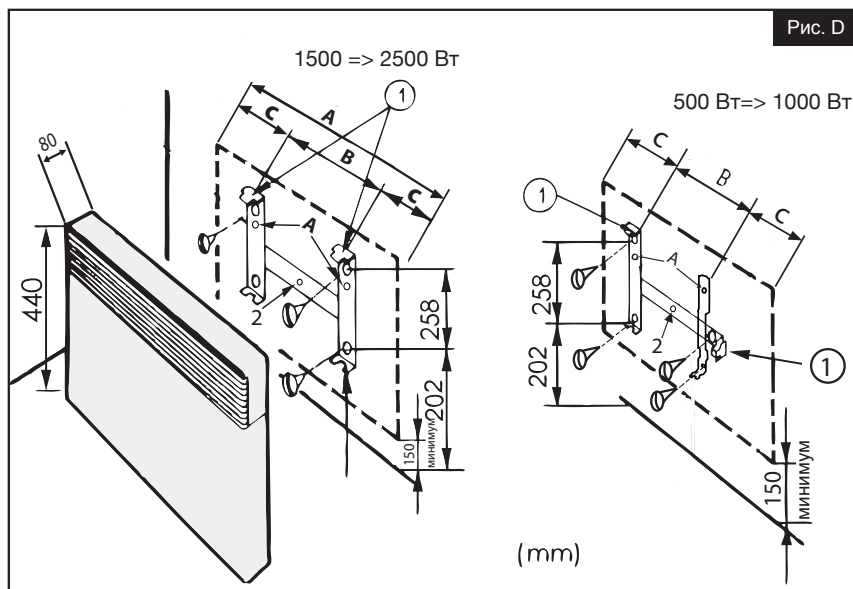
- не используйте этот обогреватель рядом с ванной, душем или бассейном;
- Не используйте этот обогреватель, если его уронили;
- Не используйте обогреватель, если на нем имеются видимые признаки повреждения;
- Используйте этот обогреватель на ровной, устойчивой поверхности или прикрепленным к стене, в зависимости от ситуации.

**ОСТОРОЖНО** : Не используйте этот обогреватель в маленьких помещениях, когда в них находятся люди, не способные покинуть помещение в одиночку, если не обеспечен постоянный присмотр.

**ВНИМАНИЕ** : Для снижения риска возгорания текстиль, шторы или другие легковоспламеняющиеся материалы должны находиться на расстоянии не менее 1 м от выхода воздуха из обогревателя.

Следуйте инструкциям.



1. Для обеспечения максимальной устойчивости разместите колесики на расстоянии 50 мм от края основания, как показано на рисунке.

2. Чтобы закрепить колесики, вставьте черные зажимы через нижнюю часть колесиков в основание нагревательного прибора.

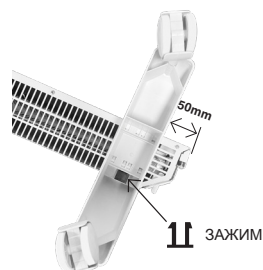

**ПРИМЕЧАНИЕ:** Данный отопительный прибор протестирован и одобрен для использования с колесиками (на выбор). Внимательно соблюдайте инструкции по сборке (в комплекте с колесиками), обеспечив надлежащую установку черных зажимов. Обратите внимание на то, что после фиксации зажимов колесики невозможно извлечь, не сломав их.



### ПРЕДУПРЕЖДЕНИЕ:

Не используйте радиатор на полу без прикрепленных колесиков.

# 1

## ИНСТРУКЦИИ ПО ИСПОЛЬЗОВАНИЮ УСТРОЙСТВА

Данный прибор можно подключать только к электросети 230 В 50 Гц, при помощи кабеля, оснащенного разъемом.

Включение / Выключение обогрева



Сдвиньте переключатель, расположенный на тыльной стороне, в положение 1.



Нажмите на кнопку +, чтобы повысить температуру, и на кнопку -, чтобы снизить температуру.

### НАСТРОЙКА РЕЖИМОВ



**ВЫБОР РЕЖИМА:** Выбор режима и переход в расширенное меню.



**РЕЖИМ КОМФОРТ:** Регулируется в диапазоне от 7°C до 32°C



**РЕЖИМ ЭКО:** Регулируется в диапазоне от 7°C до 32°C



**РЕЖИМ ОТСУТСТВИЯ:** Зафиксирован на 7°C (не регулируется)



**СПЯЩИЙ РЕЖИМ:** Прибор не работает



По умолчанию, заводские настройки установлены на 19°C в режиме КОМФОРТ, и на 16°C в режиме ЭКО

### ВКЛЮЧЕНИЕ ЗАЩИТЫ ОТ ДЕТЕЙ

Удерживайте одновременно нажатыми кнопки + и - в течение трех секунд, чтобы активировать защиту. Повторите действия, чтобы снять защиту.

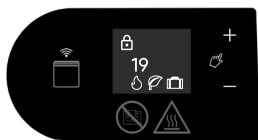

Удерживайте нажатыми кнопки + и -, пока на экране не появится значок блокировки.



Команды будут деактивированы. На экране появится большой навесной замок.

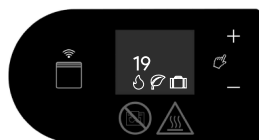

Удерживайте нажатыми кнопки + и -, пока с экрана не исчезнет значок блокировки, чтобы снять защиту от детей.

## В РАСШИРЕННОМ МЕНЮ

Удерживайте нажатой кнопку  в течение трех секунд, чтобы войти в расширенное меню. Нажимайте на + или -, чтобы пролистать опции меню.

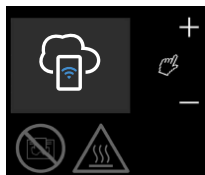

WiFi-подключение



Сброс до заводских настроек



Выход из расширенного меню

## APPAIRAGE WIFI



Удерживайте нажатой кнопку  в течение трех секунд, до появления символа подключения.



Вновь нажмите на кнопку , чтобы получить QR-код. Отсканируйте QR-код со своего смартфона, чтобы начать..

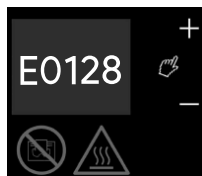

При настройке WI-FI-подключения необходимо ввести код. Нажмите на кнопку +, чтобы получить доступ к коду для подключения. PIN-код и QR-код можно также найти на сигнальной этикетке прибора, расположенной сбоку.

## ВОЗВРАТ К ЗАВОДСКИМ НАСТРОЙКАМ



Удерживайте нажатой кнопку  в течение трех секунд, чтобы войти в расширенное меню. Нажимайте на кнопки + или - до тех пор, пока не появится иконка сброса до заводских настроек.



Нажимайте на кнопки + или - до тех пор, пока стрелка не будет указывать на галочку.



Нажмите на кнопку , чтобы вернуться к заводским настройкам. Начнет мигать галочка. Когда мигание прекратится, возврат к заводским настройкам будет завершен.

## УСТАНОВКА ПРИЛОЖЕНИЯ CAPA CONNECT

Данный прибор должен быть подключен к приложению CAPA Connect, чтобы иметь возможность воспользоваться функциями еженедельного программирования.

Чтобы подключить ваше устройство, выполните следующие инструкции.

Чтобы иметь возможность подключить ваше устройство, скачайте приложение CAPA Connect на ваш телефон или планшет. При запуске приложения вам предложат зарегистрироваться по адресу электронной почты, номеру телефона или по учетной записи социальных сетей. Убедитесь в том, что параметры WIFI и Bluetooth вашего устройства активированы.



Для получения более подробной информации по подключению вашего устройства, обратитесь к инструкциям к приложению.

По всем вопросам, касающимся использования приложения CAPA Connect, обращайтесь к интегрированному в приложение помощнику.

## 2

## РЕКОМЕНДАЦИИ И ОБСЛУЖИВАНИЕ

■ Для поддержания работоспособности устройства необходимо регулярно чистить его внутреннюю поверхность пылесосом через впускные и выпускные отверстия для воздуха.

■ Используйте универсальные чистящие средства на основе поверхностно-активных веществ (например, мыло) и салфетки из микрофибры. Для простого удаления пыли достаточно тряпки. Обслуживание следует проводить при выключенном питании и после того, как прибор остынет.

■ **НИКОГДА НЕ ИСПОЛЬЗУЙТЕ АБРАЗИВНЫЕ СРЕДСТВА ИЛИ СРЕДСТВА НА ОСНОВЕ АЦЕТОНА, КОТОРЫЕ МОГУТ ПОВРЕДИТЬ ПОКРЫТИЕ ПРИБОРА.**

■ **ВСЕ РАБОТЫ С НАШИМИ ПРИБОРАМИ ДОЛЖНЫ ПРОИЗВОДИТЬСЯ КВАЛИФИЦИРОВАННЫМ ПЕРСОНАЛОМ ПРИ ВЫКЛЮЧЕННОМ ПРИБОРЕ.**

### Рекомендации и советы

- При первом нагреве может появиться неприятный запах, который исчезнет через несколько минут работы.
- Предназначен для подключения к источнику питания 230 В ~ 50 Гц.

## 3

## ТЕХНИЧЕСКИЕ ХАРАКТЕРИСТИКИ

Мощность (Вт)	Сила тока (А)	Ширина (мм)	Высота (мм)	Толщина (мм)
500	2,2	340	440	80
1000	4,3	420		
1500	6,5	580		
2000	8,7	740		
2500	10,9	900		

## 4

## ИДЕНТИФИКАЦИЯ УСТРОЙСТВА



Points de collecte sur [www.quefairedesdechets.fr](http://www.quefairedesdechets.fr)  
Privilégiez la réparation ou le don de votre appareil !

Заводская этикетка, которая находится внизу справа (со стороны блока управления) вашего устройства, содержит следующую информацию:

Она содержит:

- Полный артикул прибора и его серийный номер (обозн. А) необходимо указывать при обращении к специалистам сервисной службы.
- Мощность прибора в Ваттах (обозн. В).
- Сертификаты соответствия, адрес (обозн. С, D, E, F).
- Номер производителя (обозн. X).

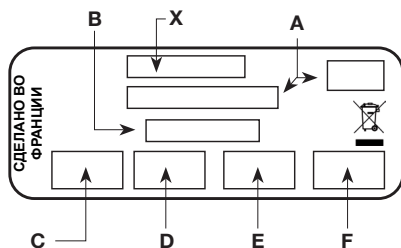

Группа Muller и принадлежащие ей торговые марки

стали

AIRELEC APPLIMO CAMPA

 Muller Intuitiv



Cihazın tanımı							
Cihaz tipi:		Sabit konumlu doğrudan etkili merkezi olmayan elektrikli ısıtıcı					
Özellikler							
							Birim
Termal güç		500W	1000W	1500W	2000W	2500W	
Nominal termal güç	P <sub>nom</sub>	0,5	1,00	1,50	2,00	2,50	kW
Minimum termal güç (gösterge)	P <sub>min</sub>	G/D	G/D	G/D	G/D	G/D	kW
Sürekli maksimum termal güç	P <sub>max,c</sub>	0,5	1,00	1,50	2,00	2,50	kW
Yardımcı elektrik tüketimi							
Nominal termal güçte	e <sub>lmax</sub>	0,00	0,00	0,00	0,00	0,00	kW
Minimum termal güçte	e <sub>lmin</sub>	0,00	0,00	0,00	0,00	0,00	kW
Uyku modunda	e <sub>lSB</sub>	0,001	0,001	0,001	0,001	0,001	kW
Özellikler							
oda sıcaklığı elektronik kontrolü ve haftalık programlayıcı							Evet
uzaktan kumanda seçeneği							Evet

	- İçindekiler ve Önsöz	sayfa 125
	- Güvenlik	sayfa 125 ile 127 arası
	- Kurulum ve sabitleme	sayfa 128
	-Tekerlekli ayak kiti kurulumu (isteği bağlı)	sayfa 129
1.	- Cihazınız nasıl kullanılır?	sayfa 130
2.	- Öneriler / Bakım	sayfa 132
3.	- Özellikler	sayfa 133
4.	- Cihazınızın tanımlanması	sayfa 133



**Cihazlarımız Fransa'daki fabrikalarımızda tasarlanmış, geliştirilmiş ve üretilmiştir**

## ÖNSÖZ

- Bu Konvektör Spot WIFI ısıtma cihazını Intuis'den satın almış bulunuyorsunuz, bize güvenerek bizi seçtiğiniz için teşekkür ederiz.
- Bu cihaz eksiksiz müşteri memnuniyeti sağlamak üzere tasarlanarak üretilmiştir.
- Cihazınızın kurulumunu gerçekleştirip çalıştırmadan önce bu kılavuzun iyice okunması önemlidir.
- Cihazınızı kurduktan sonra da bu kılavuzu saklamanızı öneririz.

**Kurulum ve kullanım kılavuzunu, (\*) özellikle de aşağıdaki talimatları dikkatlice okuyun.**



**DİKKAT - Bu ürünün bazı kısımları çok sıcak olabilir ve yanıklara neden olabilir. Çocukların ve hassas kişilerin bulunduğu ortamlarda özellikle dikkatli olunmalıdır.**



**Caution, hot surface  
Dikkat, çok sıcak yüzey.**

- Cihazın, 8 yaş ve üzeri çocuklar ve fiziksel, duyuşal veya zihinsel kapasitesi azalmış veya deneyim ve bilgiden yoksun kişiler tarafından kullanılması, uygun şekilde takip edilmeleri veya cihazın tam güvenli kullanımıyla ilgili talimatların bu kişilere verilmesi ve karşılaşılabilecek risklerin öğretilmesi şartına bağlıdır.

- Çocukların cihazla oynamasına izin verilmemelidir. Kullanıcı tarafından gerçekleştirilecek temizlik ve bakım takip edilmeyen çocuklar tarafından gerçekleştirilmemelidir.

- Sürekli takip altında olmadıkları sürece, 3 yaşından küçük çocuklar cihazdan uzak tutulmalıdır.

- 3 ila 8 yaş arası çocukların cihazı çalıştırıp durdurmasına, cihazın öngörülen normal bir yere yerleştirilip kurulmuş olması ve bu yaş grubu çocukların takip altında olması veya cihazın tam güvenli kullanımına dönük talimatları almış ve olası tehlikeleri anlamış olmaları şartıyla izin verilebilir.

- 3 ila 8 yaş arası çocukların cihazı fişe takmasına, ayarlamasına veya temizlemesine ya da kullanıcı bakımını gerçekleştirme- sine izin verilmemelidir.

- Cihazın üstünün kapatılması durumunda aşırı ısınma riski vardır. Yandaki simge bu riski hatırlatmak içindir.

- Bu nedenle, cihazın üzerinin veya giriş ve çıkışlarının kapatılması, riskli durumlara veya cihazın bozulmasına yol açabileceğinden kesinlikle yasaktır.

- Cihazın içine herhangi bir cisim sokmayın.

- Cihazın elektrik bağlantısı kesinlikle cihaza elektrik verilmediği sırada ve kalifiye bir kişi tarafından gerçekleştirilmelidir.

- Cihazda gerçekleştirilen tüm müdahaleler cihaza elektrik verilmediği sırada ve kalifiye bir kişi tarafından gerçekleştirilmelidir.

- Cihazın elektrik beslemesi kurulum kurallarına uygun omnipo- lar bir kesme cihazı ile yapılmalıdır.

- Cihaz bir elektrik prizinin altına kurulmamalıdır.



- Zemine, duvarlara, mobilyalara vb. minimum kurulum mesafelerine uyun (Şek. A).

- Güvenliğinizi sağlamak için lütfen kullanmadan önce ünitenin sorunsuz çalışıp çalışmadığını kontrol edin.

- Darbeye maruz kalmış veya deforme olmuş; hasarlı kablolar, kopmuş veya sökülmüş parçalar gibi bariz hasarları olan veya üzerinde değişiklik yapılmış bir cihazı kurmayın veya çalıştırmayın.

- Elektrik kaynağı, özellikle kurulumun banyo veya duşun yer aldığı bir odaya yapılması durumunda, en fazla 30 mA'lık bir artık akım sigortası tarafından korunmalıdır.

- Besleme kablosu hasarlıysa, herhangi bir tehlikenin önlenmesi için üretici, satış sonrası servis veya benzer niteliklere sahip bir kişi tarafından değiştirilmelidir.

- Cihaz, ayarının etkilenebileceği bir hava akımının bulunduğu yerlere kurulmamalıdır.

- Bu elektrikli doğrudan ısıtma cihazı, konut veya benzeri alanların ısıtılması için tasarlanmıştır.

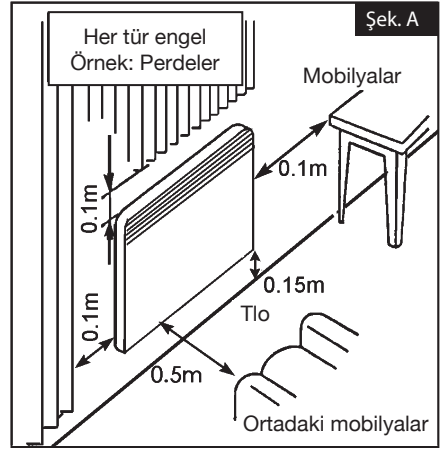

### Cihazların kurulumu

Kurulum, özellikle de banyoya gerçekleştirilen bir kurulum, kurulumun gerçekleştirildiği ülkede yürürlükte olan standartlara (Fransa için NFC 15-100) uygun olmalıdır.

(\*) Bu kullanım kılavuzu, cihazın üretimi sırasında düzenlenmiş olup, bu tarihte yürürlükte olan standartlara uygun olarak yazılmıştır.

Üretici, standartları ve bu standartlardaki değişimlere uygunluğu sağlamak amacıyla, her zaman kurulum ve kullanım kılavuzunda değişiklik yapma hakkını saklı tutar.

## KURULUM VE DUVARA SABİTLEME

Bu cihaz, sunulan bağlantı aparatı ile duvara sabitlenmiş olarak kullanılmalıdır. Kurulumu kolaylaştırmak ve zeminden minimum 150 mm yüksekliğe (Şek. D) uymak amacıyla:

- Ünitenin arka kısmında yer alan iki adet takılabilir tırnağı elinizle sıkıştırıp çekerek aparatı serbest bırakın (Şek. D, Gösterim 1).
- Aparatı duvara denk gelen zemine koyarak işaretleme şablonu olarak kullanın. Alt sabitleme aparatlarını işaretlemek için aparatın (Şek. C ve D, Gösterim A) deliklerini kullanın.
- Aparatı, işaretleri alt sabitleme deliklerine karşılık gelecek şekilde hizalayın.
- Aparatın eğilmediğinden emin olun, 2 adet üst sabitleme deliğini işaretleyin, ardından işaretlenmiş olan 4 adet deliği delerek açın.
- Aparatı yeniden duvara yerleştirerek 4 adet maks. 5,5 mm çaplı vida ile duvara sabitleyin.

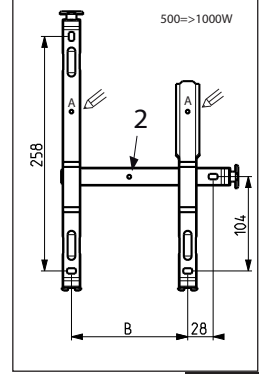

Şek. C

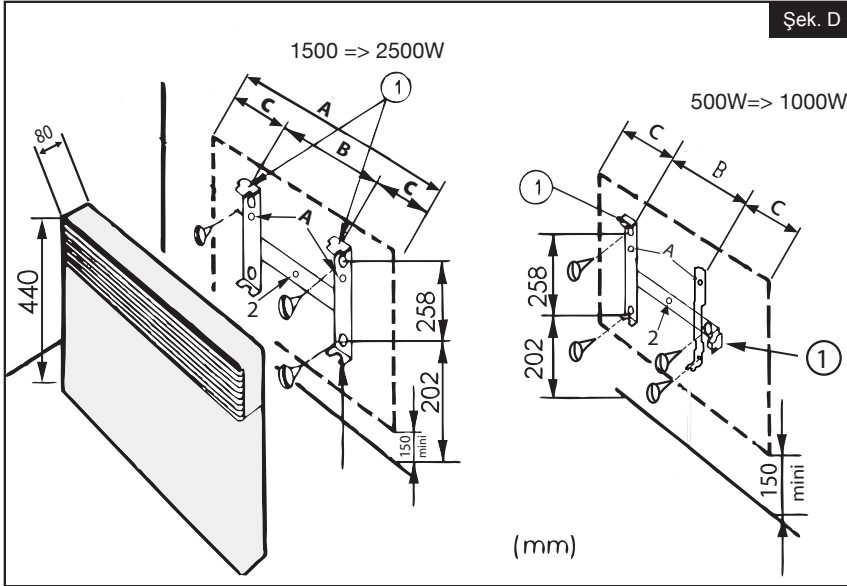

Şek. D

**Not :** Cihazınızı yatay düzlemde ortalamak için, şu delikten faydalanın: Gösterim 2 Şek. C ve D.

Güç	500W	1000W	1500W	2000W	2500W
Cihaz Yüksekliği (mm)	440	440	440	440	440
A (mm)	340	420	580	740	900
B (mm)	128	208	178	320	405
C (mm)	106	106	201	210	248

## TEKERLEKLİ AYAK KİTİ KURULUMU (İSTEĞE BAĞLI)

- Bu ısıtıcıyı küvet, duş veya yüzme havuzu yakınında kullanmayın;
- Düşürülmüşse bu ısıtıcıyı kullanmayın;
- Isıtıcıda gözle görülür hasar belirtileri varsa kullanmayın;
- Bu ısıtıcıyı uygun şekilde düz, sabit bir yüzeyde veya bir duvara bağlı olarak kullanın.

**DİKKAT :** Bu ısıtıcıyı küçük odalarda, odayı tek başına terk edemeyen kişiler tarafından kullanıldığında, sürekli gözetim sağlanmadıkça kullanmayın.

**DİKKAT :** Yangın riskini azaltmak için tekstil ürünleri, perdeler veya diğer yanıcı malzemeler ısıtıcının hava çıkışından en az 1 m uzakta tutulmalıdır.

Bu talimatları uygulayın.



1. Yüksek sağlamlık için tekerlekleri, gösterilen şekilde tabanın kenarından 50 mm uzağa yerleştirin.

2. Tekerlekleri yerine kilitlemek için verilen siyah klipsleri tekerleklerin alt kısmından ısıtma cihazının alt kısmına yerleştirin

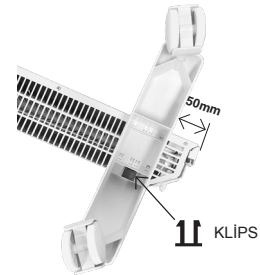

**NOT :** Bu cihaz isteği bağlı tekerleklerle birlikte kullanım için test edilip onaylanmıştır. Montaj talimatlarını dikkatlice uygulayın ve siyah klipslerin (tekerleklerle verilen) doğru şekilde takıldığından emin olun. Siyah klipsler bir defa yerine sabitlendiğinde, tekerleklerin kırılmadan yerinden çıkarılamayacağını göz önünde bulundurun.



**UYARI:**

Isıtıcıyı tekerlekler olmaksızın yere koyarak kullanmayın.

# 1

## CİHAZINIZ NASIL KULLANILIR?

Bu cihaz yalnızca, prizli bir kablo ile ve 230 V 50 Hz'lik bir elektrik şebekesine bağlanabilir.

Isıtmayı çalıştırma / durdurma



Panelin arkasındaki anahtarı, 1 konumuna getirin.

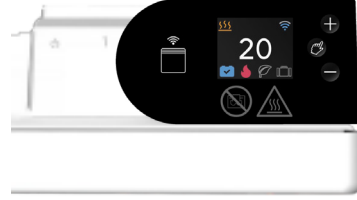

Sıcaklığı artırmak için + düğmesine, azaltmak için - düğmesine basın.

### MOD AYARLARI



SEÇİM MODU: Modları seçin ve gelişmiş menüye erişin.



KONFOR MODU: 7°C ile 32°C arasında ayarlanabilir



ECO MODU: 7°C ile 32°C arasında ayarlanabilir



DIŞARIDA MODU: 7°C sabit (ayarlanamaz)



UYKU MODU: Cihaz çalışmaz



Varsayılan olarak, fabrika yapılandırması KONFOR modunda 19°C ECO modunda ise 16°C'dir.

### ÇOCUK GÜVENLİK KİLİDİ

Etkinleştirmek için üç saniye süreyle + ve - düğmelerine aynı anda basın. Devre dışı bırakmak için aynı işlemi tekrarlayın.



Kilitleme uyarısı ekranda belirene kadar + ve - düğmelerine basılı tutun.



Komutlar devre dışı kalır. Ekranda büyük bir asma kilit simgesi belirir



Çocuk kilidini devre dışı bırakmak için kilitleme simgesi kaybolana kadar + ve - düğmelerine basılı tutun.

## GELİŞMİŞ MENÜ

Gelişmiş menüye erişmek için üç saniye süreyle  seçeneğine basın. Menü seçenekleri arasında gezinmek için + veya - düğmesine basın.

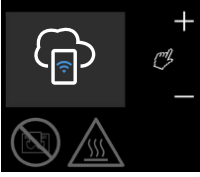

WIFI Eşleştirme



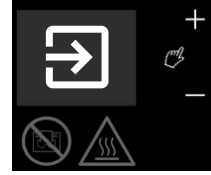

Fabrika ayarlarına sıfırlama

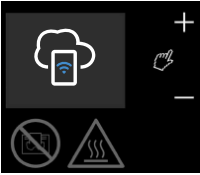

Gelişmiş menüden çıkış

## WIFI EŞLEŞTİRMESİ



Eşleştirme simgesi belirene kadar  seçeneğine üç saniye süreyle basın.



QR koda erişmek için yeniden  seçeneğine basın. Başlamak için akıllı telefonunuzdan QR kodu tarayın.

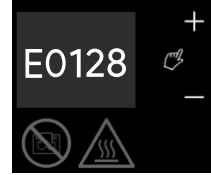

Wi-Fi yapılandırması için bir kod girilmelidir. Eşleştirme koduna erişmek için + düğmesine basın. Ayrıca cihazın yan kısmında yer alan ürün tanımlama etiketinde PIN ve QR kodları da yer almaktadır.

## FABRİKA AYARLARINA DÖNÜŞ



Gelişmiş menüye erişmek için üç saniye süreyle  seçeneğine basın. Fabrika ayarlarına sıfırlama simgesi belirene kadar + veya - düğmesine basın.



Okun onay işaretini göstermesi için + veya - düğmesine basın.



Fabrika ayarlarına sıfırlama işlemini başlatmak için  seçeneğine basın. Onay işareti yanıp sönmeye başlar. Yanıp sönmeye durduğunda, fabrika ayarlarına sıfırlama sona erer.

## CAPA CONNECT UYGULAMA KURULUMU

Haftalık programlama işlevinin kullanılabilmesi için ürünün CAPA Connect uygulamasına bağlanması gerekir.

Ürününüzü bağlamak için aşağıdaki talimatları takip edin.

Cihazınızın bağlanabilmesi için telefon veya tabletinize CAPA Connect uygulamasını indirmeniz gerekir. Uygulamayı başlattığınızda, e-posta adresinizi, telefon numaranızı veya sosyal medya kimlik bilgilerinizi kullanarak kaydolmanız istenecektir. Cihazınızın WIFI ve Bluetooth parametrelerinin etkinleştiretiğinden emin olun.



Ürününüzün bağlanması ile ilgili daha fazla bilgi için cihaz talimatlarına bakın. CAPA Connect uygulamasını kullanımıyla ilgili sorular için lütfen uygulama içi yardım seçeneğinden faydalanın.

## 2 ÖNERİLER - BAKIM

- Cihaz performans sürekliliğinin sağlanması için düzenli olarak cihaz hava giriş ve çıkışlarına elektrik süpürgesi tutularak cihazın içindeki toz giderilmelidir.
- Tercihen yüzey aktif maddeler (sabun gibi) ve mikrofiber bir bez kullanın. Basit toz alma işlemi için bez yeterlidir. Bakım işlemi elektrik bağlantısı kesildikten ve cihaz soğuduktan sonra gerçekleştirilmelidir.
- **CİHAZIN KAPLAMASINA ZARAR VEREBİLECEĞİNDEN KESİNLİKLE AŞINDIRICI VEYA ASETON BAZLI MADDELER KULLANMAYIN.**
- **CİHAZLARIMIZ ÜZERİNDE GERÇEKLEŞTİRİLEN TÜM MÜDAHALELER CİHAZ ELEKTRİK BAĞLANTISI KESİLEREK VE KALİFİYE BİR KİŞİ TARAFINDAN GERÇEKLEŞTİRİLMELİDİR.**

### Öneriler ve tavsiyeler

- İlk ısıtmada bir koku meydana gelebilir, bu durum birkaç dakikalık çalışmanın ardından ortadan kaybolur.
- 230 V~ 50 Hz'lik bir elektrik şebekesine bağlanmak üzere tasarlanmıştır.

## 3

## ÖZELLİKLER

Güç (W)	Gerilim (A)	Genişlik (mm)	Yükseklik (mm)	Kalınlık (mm)
500	2,2	340	440	80
1000	4,3	420		
1500	6,5	580		
2000	8,7	740		
2500	10,9	900		

## 4

## CİHAZIN TANIMI



FR  
Cet appareil  
et ses accessoires  
se recyclent

REPRISE  
À LA LIVRAISON  
OU  
À DÉPOSER  
EN MAGASIN  
OU  
À DÉPOSER  
EN DÉCHÈTERIE

Points de collecte sur [www.quefairedemesdechets.fr](http://www.quefairedemesdechets.fr)  
Privilégiez la réparation ou le don de votre appareil !

Ürün tanımlama etiketi cihazınızın sağ alt kısmında (kontrol tarafı) yer almakta olup, bu etiket cihazın tanımlanması içindir.

Bu etiket şunlardan oluşur :

- Satış sonrası servis için belirtilecek olan cihazın tam referansı ve üretim indeksi (gösterim A)
- Watt cinsinden güç (Gösterim B).
- Uygunluk sertifikaları, adres (Gösterim C-D-E-F).
- İmalatçı numarası (Gösterim X).

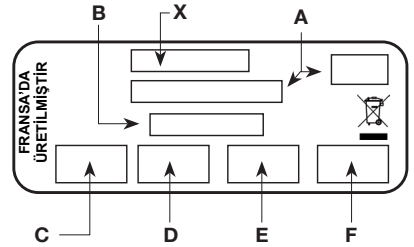

Muller Grubu ve profesyonel markaları

AIRELEC APPLIMO CAMPA

 Muller Intuitiv

Yeni Ünvan:



Ідентифікація приладу							
Тип приладу:		Децентралізований стаціонарний електричний обігрівач прямої дії					
Характеристики							Одиниця вимірювання
Теплова потужність		500Вт	1000Вт	1500Вт	2000Вт	2500Вт	
Номінальна теплова потужність	$P_{nom}$	0,5	1,00	1,50	2,00	2,50	кВт
Мінімальна теплова потужність (орієнтовна)	$P_{min}$	Дані відсутні	Дані відсутні	Дані відсутні	Дані відсутні	Дані відсутні	Дані відсутні
Максимальна безперервна теплова потужність	$P_{max,c}$	0,5	1,00	1,50	2,00	2,50	кВт
Допоміжне споживання електроенергії							
При номінальній тепловій потужності	$e_{lmax}$	0,00	0,00	0,00	0,00	0,00	кВт
При мінімальній тепловій потужності	$e_{lmin}$	0,00	0,00	0,00	0,00	0,00	кВт
У режимі очікування	$e_{lSB}$	0,001	0,001	0,001	0,001	0,001	кВт
Характеристики							Одиниця вимірювання
електронне регулювання температури в приміщенні й режим програмування на тиждень							Так
можливість віддаленого керування							Так

	- Короткий огляд і передмова	стор. 135
	- Безпека	стор.135 з 137
	- Встановлення і кріплення	стор. 138
	- Комплект для встановлення коліщаток (додатково)	стор. 139
1.	- Як користуватися приладом	стор. 140
2.	- Поради та технічне обслуговування	стор. 142
3.	- Характеристики	стор. 143
4.	- Ідентифікація приладу	стор. 143



Наші прилади спроектовані, розроблені та виготовлені у Франції на наших заводах.

## ПЕРЕДМОВА

- Ви щойно придбали конвекторний обігрівач Spot WIFI від компанії Intuis. Дякуємо за цей вибір, який свідчить про вашу довіру.
- Ми відповідально підійшли до розробки, конструювання та виготовлення приладу, щоб ви могли відчути повне задоволення від його використання.
- Важливо уважно прочитати цю інструкцію перед встановленням і запуском приладу.
- Рекомендуємо зберігати інструкцію навіть після встановлення пристрою.

**Уважно прочитайте інструкцію (\*) щодо встановлення та використання приладу, зокрема правила, наведені нижче.**



**Техніка безпеки**

**УВАГА! Деякі частини приладу можуть сильно нагріватись і спричинити опіки. Особливу увагу слід приділяти дітям і людям з різними вадами, якщо вони знаходяться біля приладу, що працює.**



**Caution, hot surface  
Обережно, гаряча поверхня.**

- Приладом можуть користуватися діти віком від 8 років, особи з фізичними, сенсорними або розумовими обмеженнями, а також люди без досвіду чи технічних знань, якщо вони перебувають під належним наглядом або проінструктовані щодо безпечного використання приладу й усвідомлюють пов'язану з цим небезпеку.

- Не дозволяйте дітям гратися з приладом. Якщо чищення та обслуговування виконують діти, вони обов'язково повинні робити це під наглядом дорослих.
- Дітей віком до 3 років слід тримати подалі від приладу, якщо вони не знаходяться під постійним наглядом дорослих.
- Діти віком від 3 до 8 років повинні вмикати та вимикати прилад лише за умови, що він розміщений або встановлений у правильному положенні, а діти знаходяться під наглядом дорослих і отримали всі необхідні інструкції щодо безпечного використання приладу та добре розуміють потенційну небезпеку.
- Дітям віком від 3 до 8 років забороняється підключати, регулювати, чистити прилад або виконувати його технічне обслуговування.
- Якщо прилад накрити, існує ризик його перегріву. Про цей ризик нагадує логотип, розміщений навпроти.
- Категорично заборонено накривати або закривати отвори для входу або виходу повітря, що може призвести до нещасних випадків або пошкодження приладу.
- Не вставляйте в пристрій сторонні предмети.
- Електричне підключення цього приладу обов'язково повинен виконувати кваліфікований спеціаліст при вимкненому живленні.
- Будь-які дії з регулювання та обслуговування приладу повинні проводитися при вимкненому живленні та лише кваліфікованими спеціалістами.
- Електроживлення приладу повинно здійснюватися через багатополісний відсікач напруги, що відповідає правилам монтажу.
- Прилад не можна встановлювати під електричною розеткою.



- При встановленні дотримуйтеся мінімальної відстані від підлоги, стін, меблів тощо (рис. А).

- Для вашої безпеки перед використанням переконайтеся, що пристрій знаходиться в ідеальному стані.

- Не встановлюйте та не вмикайте пристрій, який зазнав удару або має видимі пошкодження, такі як деформація, пошкоджені кабелі,

зламані або від'єднанні деталі, або був модифікований.

- Джерело живлення повинно бути захищене за допомогою пристрою диференціального захисту, розрахованого на струм витоку 30 мА, особливо, у випадку встановлення в кімнаті, де є ванна або душ.

- Щоб уникнути нещасних випадків, заміну пошкодженого кабелю електроживлення повинен виконувати виробник, його сервісна служба або інший кваліфікований спеціаліст.

- Не рекомендується встановлювати прилад на протягу, це може порушити регулювання температури.

- Цей електричний обігрівач конвективного типу призначений для обігріву нових або існуючих житлових чи побутових приміщень, як індивідуальних, так і колективних.

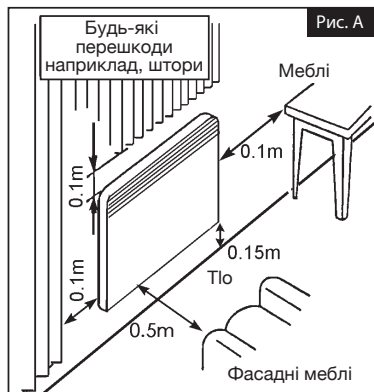

### Встановлення приладів

Встановлення має відповідати стандартам, що діють у країні встановлення (NFC 15-100 для Франції), зокрема при встановленні у ванній кімнаті.

(\* ) Ця інструкція була складена на момент виготовлення приладу відповідно до норм, що діють на цю дату.

Виробник залишає за собою право в будь-який час змінювати інструкцію зі встановлення та використання приладу з метою відповідності нормам у випадку змін.

## ВСТАНОВЛЕННЯ ТА НАСТІННЕ КРІПЛЕННЯ

Цей прилад слід використовувати, прикріпивши до стіни за допомогою накладки, що входить у комплект. Для полегшення кріплення та дотримання мінімального відступу у 150 мм від нижньої частини приладу до підлоги необхідно виконати кроки, перелічені нижче (рис. D):

- зніміть задню панель для кріплення, затиснувши та потягнувши дві вставки на зворотній стороні приладу (Вказівник 1, рис. D).
- використовуйте задню панель для кріплення як шаблон для розмітки, поклавши її на підлогу біля стіни. Відмітьте отвори на задній панелі для кріплення (Вказівник А, рис. С і D) для розмітки нижніх кріплень.
- Встановіть задню панель для кріплення так, щоб мітки на ній збігалися з отворами в нижніх кріпленнях.
- Перевірте, чи задня панель для кріплення встановлена горизонтально. Розмітьте 2 верхніх кріпильних отвори, потім просвердліть і закріпіть дюбелями 4 розмічених таким чином отвори.
- Установіть задню панель для кріплення на стіну й закріпіть її 4 шурупами з максимальним діаметром 5,5 мм.



Рис. С



Рис. D

**Примітка.** Щоб вирівняти прилад відповідно до сторін, використовуйте отвір, позначений вказівником 2 рис. С і D

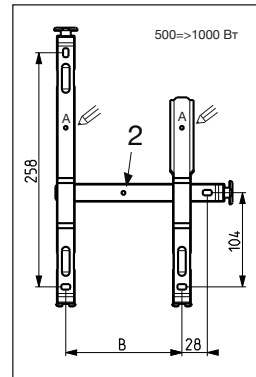
Потужність	500Вт	1000Вт	1500Вт	2000Вт	2500Вт
Висота приладу (мм)	440	440	440	440	440
А (мм)	340	420	580	740	900
В (мм)	128	208	178	320	405
С (мм)	106	106	201	210	248

## КОМПЛЕКТ ДЛЯ ВСТАНОВЛЕННЯ КОЛІЩАТОК (ДОДАТКОВО)

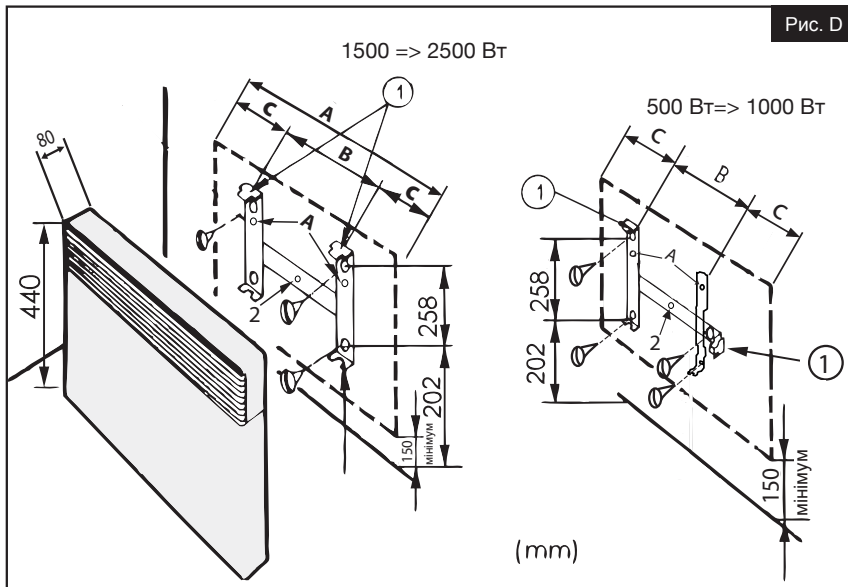
- не використовуйте цей обігрівач поблизу ванни, душу або басейну;

- Не використовуйте цей обігрівач, якщо він впав;

- Не використовуйте обігрівач, якщо він має видимі ознаки пошкодження;

- Використовуйте цей обігрівач на рівній, стійкій поверхні або прикріплений до стіни, залежно від ситуації.

**УВАГА :** Не використовуйте цей обігрівач у невеликих приміщеннях, якщо в них перебувають особи, які не можуть самостійно залишити кімнату, якщо не забезпечено постійний нагляд.

**ПОПЕРЕДЖЕННЯ :** Щоб зменшити ризик виникнення пожежі, текстиль, штори та інші легкозаймисті матеріали повинні знаходитися на відстані не менше 1 м від виходу повітря з обігрівача.

Дотримуйтеся цих інструкцій.



1. Для максимальної стійкості приладу розмістіть коліщатка на відстані 50 мм від краю основи, як показано на рисунку.

2. Щоб зафіксувати коліщатка на місці, вставте чорні затискачі, що йдуть у комплекті, через нижню частину коліщаток у основу обігрівача.



**ПРИМІТКА:** Цей обігрівач було протестовано та схвалено для використання з додатковими коліщатками. Уважно дотримуйтесь інструкцій зі збирання (постачаються разом із коліщатками), переконавшись, що чорні затискачі встановлено правильно. Майте на увазі, що коли чорні затискачі закріплені на місці, коліщатка неможливо зняти, не зламавши їх.



**УВАГА:**

Не використовуйте обігрівач на підлозі без коліщаток.

# 1 ЯК КОРИСТУВАТИСЯ ПРИЛАДОМ

Цей прилад можна підключити лише до електричної мережі 230 В з частотою 50 Гц за допомогою кабелю з роз'ємом.

Вмикання та вимикання тепlopостачання



Встановіть перемикач на задній частині панелі в положення 1.



Натискайте кнопку «+», щоб збільшити температуру, і кнопку «-», щоб зменшити її.

## НАЛАШТУВАННЯ РЕЖИМУ



**ВИБІР РЕЖИМІВ:** Виберіть режими та перейдіть до розширеного меню.



**РЕЖИМ CONFORT:** Регулювання температури від 7°C до 32°C



**РЕЖИМ ECO:** Регулювання температури від 7°C до 32°C



**РЕЖИМ ABSENT:** Фіксована температура 7°C (не регулюється)



**РЕЖИМ VEILLE:** Прилад не ввімкнено



За замовчуванням, заводське налаштування регуляторів у режимі CONFORT — 19°C, у режимі ECO — 16°C

## БЛОКУВАННЯ ВІД ДІТЕЙ

Натискайте кнопки «+» і «-» одночасно протягом трьох секунд, щоб активувати режим. Повторіть цю дію, щоб його вимкнути.

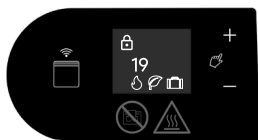

Утримуйте кнопки «+» і «-» доки на екрані не з'явиться напис «Блокування».



Регулятори будуть відключені. На екрані з'явиться значок великого нависного замка



Щоб вимкнути блокування від дітей, натисніть і утримуйте кнопки «+» і «-» доки значок замка не зникне.

## У РОЗШИРЕНОМУ МЕНЮ

Щоб отримати доступ до розширеного меню, натисніть кнопку  і утримуйте протягом трьох секунд. Натискайте кнопки «+» або «-», щоб прокрутити параметри меню.

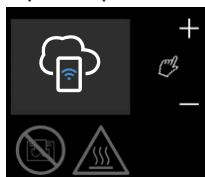

Підключення до WiFi



Скидання до заводських налаштувань

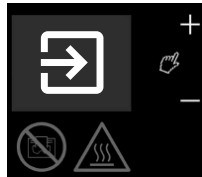



Вийти з розширеного меню

### ПІДКЛЮЧЕННЯ ДО WiFi



Натисніть кнопку  і утримуйте протягом трьох секунд, доки не з'явиться символ підключення.



Натисніть  знову кнопку , щоб отримати доступ до QR-коду. Відскануйте QR-код зі свого смартфона, щоб розпочати налаштування.

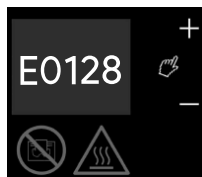

В процесі налаштування WI-FI необхідно ввести код. Натисніть кнопку «+», щоб отримати доступ до коду підключення. PIN-код і QR-код також можна знайти на ідентифікаційному ярлику продукту, розташованому збоку.

### ПОВЕРНЕННЯ ДО ЗАВОДСЬКИХ НАЛАШТУВАНЬ



Щоб отримати доступ до розширеного меню, натисніть кнопку  і утримуйте протягом трьох секунд. Натискайте «+» або «-» до тих пір, поки не з'явиться значок скидання до заводських налаштувань.



Натисніть кнопку «+» або «-», щоб стрілка вказувала на галочку.



Натисніть кнопку , щоб почати скидання до заводських налаштувань. Галочка почне блимати. Коли блимання припиниться, скидання до заводських налаштувань буде завершено.

## ВСТАНОВЛЕННЯ ДОДАТКУ CAPA CONNECT

Цей прилад повинен бути підключений до додатку CAPA Connect, щоб ви могли скористатися функцією тижневого програмування.

Дотримуйтеся наведених нижче інструкцій, щоб підключити прилад.

Перш ніж підключити прилад, завантажте додаток CAPA Connect на свій телефон або планшет. Після запуску додатку, вам буде запропоновано зареєструватися за допомогою адреси електронної пошти, номера телефону або облікових даних у соціальних мережах. Переконайтеся, що на вашому приладі ввімкнено налаштування WIFI та Bluetooth.



Перегляньте інструкції в додатку, щоб дізнатися більше про підключення вашого приладу.

Якщо у вас виникли запитання щодо використання додатку CAPA Connect, ви можете скористатися довідкою в додатку.

## 2

## ПОРАДИ Й ТЕХНІЧНЕ ОБСЛУГОВУВАННЯ

- Щоб зберегти працездатність приладу необхідно регулярно прибирати пил з його внутрішньої частини в місцях входу й виходу повітря.
- Бажано використовувати поверхневоактивні універсальні мийні засоби (мило тощо) і серветку з мікрофібри. Для простого прибирання пилу достатньо використовувати суху ганчірку. Технічне обслуговування слід проводити при вимкненому живленні й після того, як прилад охолоне.
- **НІКОЛИ НЕ ВИКОРИСТОВУЙТЕ АБРАЗИВНІ ЗАСОБИ АБО ЗАСОБИ НА ОСНОВІ АЦЕТОНУ, ЯКІ МОЖУТЬ ПОШКОДИТИ ПОКРИТТЯ ПРИЛАДУ.**
- **БУДЬ-ЯКІ ДІЇ З РЕГУЛЮВАННЯ ТА ОБСЛУГОВУВАННЯ ПРИЛАДУ ПОВИННІ ПРОВОДИТИСЯ ПРИ ВИМКНЕНОМУ ЖИВЛЕННІ Й ЛИШЕ КВАЛІФІКОВАНИМИ СПЕЦІАЛІСТАМИ.**

### Рекомендації і поради

- При першому використанні обігрівача може з'явитися неприємний запах, але він зникне через кілька хвилин роботи.
- Прилад призначений для підключення до мережі електроживлення 230 В ~ 50 Гц.

### 3

## ХАРАКТЕРИСТИКИ

Потужність (Вт)	Інтенсивність (A)	Ширина (мм)	Висота (мм)	Товщина (мм)
500	2,2	340	440	80
1000	4,3	420		
1500	6,5	580		
2000	8,7	740		
2500	10,9	900		

### 4

## ІДЕНТИФІКАЦІЯ ПРИЛАДУ



Points de collecte sur [www.quefairemesdechets.fr](http://www.quefairemesdechets.fr)  
Privilégiez la réparation ou le don de votre appareil !

Ідентифікаційний ярлик розташований знизу праворуч (з боку управління), у ньому визначено характеристики приладу.

Він складається з позначень, перелічених нижче.

- Повне найменування приладу і його виробничий індекс (Вказівник А), який необхідно вказати в разі проведення сервісного обслуговування
- Потужність у Вт (Вказівник В).
- Сертифікат відповідності й адреса (Вказівники С, D, E і F).
- № виробника (Вказівник Х).

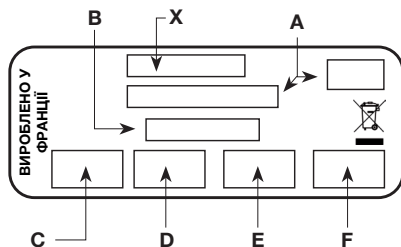

Група Muller та її професійні бренди

стали

AIRELEC APPLIMO CAMPA

 Muller Intuitiv



Naziv uređaja:							
Tip uređaja:		Decentralizirani električni grijač s izravnim djelovanjem u fiksnom položaju					
Svojstva:							
Toplinska snaga		500W	1000W	1500W	2000W	2500W	Jedinica
Nominalna toplinska snaga	P <sub>nom</sub>	0,5	1,00	1,50	2,00	2,50	kW
Minimalna toplinska snaga (indikativna)	P <sub>min</sub>	N.A.	N.A.	N.A.	N.A.	N.A.	kW
Maksimalna kontinuirana toplinska snaga	P <sub>max,c</sub>	0,5	1,00	1,50	2,00	2,50	kW
Potrošnja pomoćne električne energije							
Pri nominalnoj toplinskoj snazi	el <sub>max</sub>	0,00	0,00	0,00	0,00	0,00	kW
Pri minimalnoj toplinskoj snazi	el <sub>min</sub>	0,00	0,00	0,00	0,00	0,00	kW
U stanju mirovanja	el <sub>SB</sub>	0,001	0,001	0,001	0,001	0,001	kW
Svojstva:							
elektronička regulacija sobne temperature i tjedni programator							Da
mogućnost daljinskog upravljanja							Da

	- Sažetak i predgovor	str. 145
	- Sigurnost	str. 145 do 147
	- Instalacija i učvršćivanje	str. 148
	- Instalacija kompleta kotačića za noge (izborno)	str. 149
1.	- Upotreba uređaja	str. 150
2.	- Savjeti/Održavanje	str. 152
3.	- Svojstva	str. 153
4.	- Naziv uređaja	str. 153



**Naši uređaji dizajnirani su,  
razvijeni i proizvedeni u  
Francuskoj u našim tvornicama.**

## PREDGOVOR

- Upravo ste kupili konvektorsku grijalicu Spot WIFI proizvođača Intuis i zahvaljujemo vam na povjerenju koje ste nam pokazali njezinim izborom.
- Ovaj je uređaj pomno ispitan, dizajniran i proizveden kako bi vam pružio potpuno zadovoljstvo.
- Prije nego što instalirate i pokrenete uređaj, važno je pomno pročitate ovaj priručnik.
- Preporučujemo da ga zadržite, čak i nakon što instalirate uređaj.

**Pomno pročitate priručnik za instalaciju i upotrebu  
(\*), posebno upute u nastavku.**



**OPREZ – Dijelovi ovog proizvoda mogu postati vrlo vrući i izazvati opekline. U prisutnosti djece i ranjivih osoba treba obratiti posebnu pažnju na upute u nastavku teksta.**



**Caution, hot surface  
Opres, vrlo vruća površina**

- Ovaj uređaj mogu upotrebljavati djeca od najmanje osam godina i osobe sa smanjenim fizičkim, osjetilnim ili mentalnim sposobnostima ili bez iskustva ili znanja, ako su pod propisnim nadzorom ili ako su dobili upute koje se odnose na sigurnu upotrebu uređaja i ako su upoznati s mogućim rizicima povezanim s njegovom upotrebom.

- Djeca se ne smiju igrati s uređajem. Djeci bez nadzora ne smije se dopustiti čišćenje i korisničko održavanje uređaja.
- Djecu mlađu od tri godine treba držati podalje od uređaja osim ako nisu pod stalnim nadzorom.
- Djeca u dobi od tri do osam godina smiju uključivati ili isključivati uređaj samo kada je postavljen ili instaliran u uobičajenom predviđenom položaju i kada su pod nadzorom ili su dobila upute o tome kako ga sigurno upotrebljavati te potpuno shvaćaju potencijalne opasnosti povezane s upotrebom uređaja.
- Djeca u dobi od tri do osam godina ne smiju uključivati, podešavati, čistiti ili održavati ovaj uređaj.
- Ako je uređaj pokriven, postoji rizik od pregrijavanja. Oznaka na suprotnoj strani podsjeća na taj rizik.
- Stoga je strogo zabranjeno prekrivati ili blokirati ulaze i izlaze zraka zbog opasnosti od nezgoda ili oštećenja uređaja.
- Pazite da ništa ne stavite u uređaj.
- Električno povezivanje ovog uređaja mora obaviti kvalificirana osoba, i to kad je napajanje isključeno.
- Sve radove na uređajima mora izvoditi kvalificirana osoba, i to dok je napajanje isključeno.
- Električno napajanje ovog uređaja mora se provoditi preko višepolnog uređaja za isključivanje, obvezatno u skladu s pravilima postavljanja.
- Uređaj se ne smije postavljati ispod električne utičnice.



- Poštujte minimalne udaljenosti postavljanja od tla, zidova, namještaja, itd. (Slika A)

- Zbog vaše sigurnosti prije upotrebe provjerite je li uređaj u savršenom stanju.

- Nemojte postavljati ili stavljati pod napon uređaj koji je pretrpio udarac ili ima vidljiva oštećenja kao što su deformacije, oštećeni kabeli, elementi koji su slomljeni ili odvojeni od uređaja ili su modificirani.

- Napajanje mora biti zaštićeno uređajem za zaostalu struju čija nazivna zaostala radna struja ne prelazi 30 mA, posebno ako se uređaj ugrađuje u prostoriju s kadom ili tušem.

- Ako je kabel za napajanje oštećen, kako bi se izbjegla opasnost, mora ga zamijeniti proizvođač, poslijeprodajna služba proizvođača ili osoba kvalificirana za slične poslove.

- Izbjegavajte postavljanje uređaja na propuhu jer bi to moglo poremetiti njegovu regulaciju.

- Ova izravna električna grijalica namijenjena je ambijentalnom grijanju prostorija stambenog tipa ili njima sličnih, individualnih ili zajedničkih, te novih ili postojećih prostora.

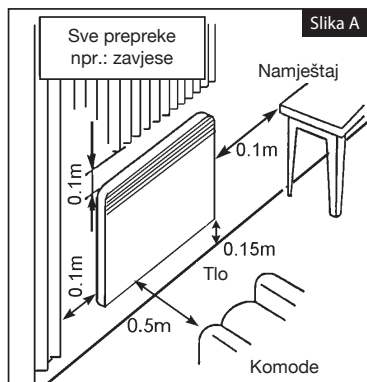

### Instalacija uređaja

Instalacija mora biti u skladu sa standardima koji su na snazi u zemlji instalacije (NFC 15-100 za Francusku), posebno ako se uređaj instalira u kupaonicama.

(\*) Ovaj je priručnik sastavljen u vrijeme proizvodnje uređaja i u skladu je sa standardima koji su na snazi na taj datum.

Proizvođač zadržava pravo promjene instalacijskoga i korisničkog priručnika u bilo kojem trenutku kako bi se pratili standardi i njihov razvoj.

## INSTALACIJA I PRIČVRŠĆIVANJE NA ZID

Ovaj uređaj može se upotrebljavati samo ako je pričvršćen na zid s pomoću nosača koji je isporučen uz uređaj. Za lakšu instalaciju, uz poštivanje minimalne udaljenosti od 150 mm između donje stranice uređaja i tla (Slika D):

- Uklonite nosač tako što ćete stisnuti i povući dva jezička umetnuta na stražnjoj strani uređaja (Prikaz 1 slika D).
- Upotrijebite nosač kao predložak za označavanje tako da ga postavite na pod iza zid. Markerom označite rupe za pričvršćivanje (Prikaz A, slike C i D) za označavanje donjih točaka pričvršćenja.
- Namjestite nosač tako da odgovara oznakama s rupama na donjim točkama pričvršćenja.
- Provjerite je li nosač u ravni, označite dvije gornje rupe za pričvršćivanje, zatim izbušite četiri tako označene rupe.
- Ponovo naslonite nosač na zid i pričvrstite ga s pomoću četiri vijka maksimalnog promjera 5,5 mm.

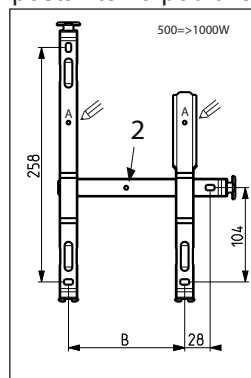

Prikaz C

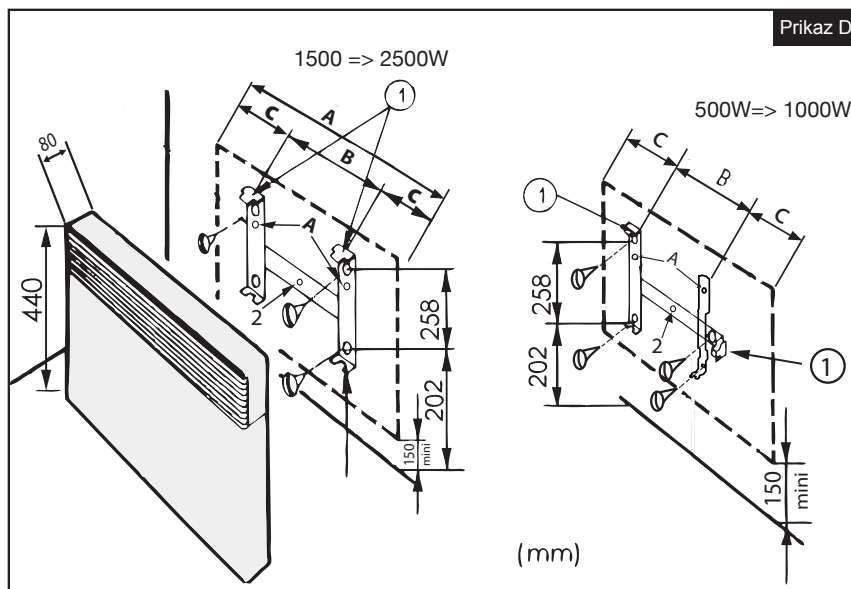

Prikaz D

**Napomena:** Za bočno centriranje uređaja upotrijebite prikaz 2, slike C i D.

Toplinska snaga	500W	1000W	1500W	2000W	2500W
Visina uređaja (mm)	440	440	440	440	440
A (mm)	340	420	580	740	900
B (mm)	128	208	178	320	405
C (mm)	106	106	201	210	248

## INSTALACIJA KOMPLETA KOTAČIĆA (IZBORNO)

- Ne koristite ovu grijalicu u blizini kade, tuša ili bazena;
- Nemojte koristiti ovu grijalicu ako se prevrnula;
- Ne koristiti ako grijalica pokazuje vidljive znakove oštećenja;
- Koristite ovu grijalicu na vodoravnoj i stabilnoj površini ili pak pričvršćenu na zid.

**OPREZ :** Ne koristite ovu grijalicu u malim prostorijama kad su u njima osobe koje ne mogu same napustiti prostoriju osim ako je osiguran stalni nadzor.

**OPREZ :** Kako biste smanjili rizik od požara, tekstil, zavjese ili druge zapaljive materijale treba držati najmanje 1 m od otvora za zrak na uređaju.

Molimo, slijedite upute u nastavku teksta.



1. Za maksimalnu stabilnost postavite kotačiće 50 mm od ruba baze, kao što je prikazano.

2. Kako biste pričvrstili kotačiće na mjesto, umetnite crne kopče koje ste dobili uz grijač kroz dno kotačića u njegovu bazu.

**NAPOMENA :** Ovaj je grijač ispitan i odobren za upotrebu s kotačićima. Pažljivo slijedite upute za sastavljanje (isporučene s kotačićima) i provjerite jesu li crne kopče pravilno postavljene. Imajte na umu da se, nakon što su crne kopče učvršćene na mjestu, kotačići ne mogu ukloniti a da se ne slome.



**OBAVIJEST:**

Ne upotrebljavajte grijač na podu ako je bez kotačića.

# 1 UPOTREBA UREĐAJA

Ovaj uređaj može se spojiti samo na električnu mrežu od 230 V 50 Hz, s pomoću kabela s utikačem.

Grijanje uključeno/isključeno

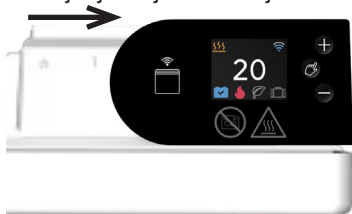

Pomaknite prekidač na stražnjoj strani ploče u položaj 1.



Pritisnite gumb + za povisivanje temperature i gumb – za snižavanje temperature.

## POSTAVKE NAČINA RADA



NAČIN ODABIRA : Odaberite načine rada i pristupite naprednom izborniku.



NAČIN UGODNO: Podesiv između 7 °C i 32 °C.



EKO NAČIN: Podesiv između 7 °C i 32 °C.



NAČIN ODSUTAN: Fiksno 7 °C (nije podesivo).



NAČIN MIROVANJE: Uređaj nije uključen.



Zadana, tvornička konfiguracija kontrola na 19 °C u COMFORT načinu rada i 16°C u EKO načinu rada.

## SIGURNOSNO ZAKLJUČAVANJE ZA DJECU

Da biste aktivirali zaključavanje, istodobno pritisnite gumbе + i – na tri sekunde.  
Da biste deaktivirali zaključavanje, ponovite postupak.

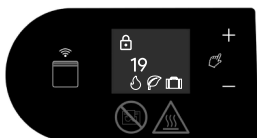

Držite + i – dok se na zaslonu ne pojavi ikona lokota.



Naredbe će biti onemogućene. Na ekranu se pojavljuje ikona lokota.

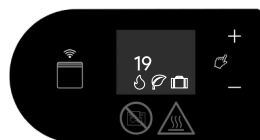

Kako biste isključili sigurnosno zaključavanje za djecu, pritisnite i držite + i - dok ikona lokota ne nestane.

## U NAPREDNOM IZBORNIKU

Za pristup naprednom izborniku pritisnite  tri sekunde. Za pomicanje kroz opcije izbornika pritisnite + ili –.

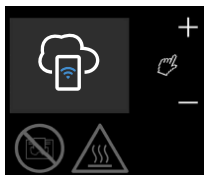

WiFi uparivanje



Vraćanje na tvorničke postavke

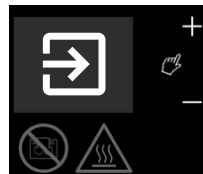

Izlaz iz naprednog izbornika

## WiFi UPARIVANJE

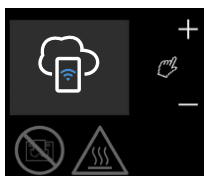

Pritisnite  tri sekunde dok se ne pojavi simbol za uparivanje.



Ponovo pritisnite  za pristup QR kodu. Da biste započeli, skenirajte QR kôd sa svojega pametnog telefona.

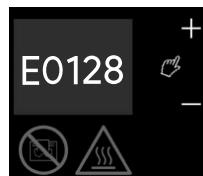

Kao dio Wi-Fi konfiguracije mora se unijeti kod. Pritisnite gumb + za pristup kodu za uparivanje. PIN kôd i QR kôd nalaze se i na identifikacijskoj naljepnici proizvođača, koja je s bočne strane.

## POVRATAK NA TVORNIČKE POSTAVKE



Za pristup naprednom izborniku pritisnite  tri sekunde. Pritisnite + ili – dok se ne pojavi ikona vraćanja na tvorničke postavke.



Pritisnite gumb + ili – tako da strelica pokazuje kvačicu.



Za pokretanje vraćanja na tvorničke postavke pritisnite . Kvačica počinje treperiti. Vraćanje na tvorničke postavke dovršeno je kad treperenje prestane.

## INSTALIRANJE APLIKACIJE CAPA CONNECT

Za funkciju tjednog programiranja ovaj proizvod mora biti povezan s aplikacijom CAPA Connect.

Za povezivanje proizvoda s aplikacijom CAPA Connect slijedite upute u nastavku teksta.

Prije nego što povežete uređaj s aplikacijom CAPA Connect, preuzmite je na svoj telefon ili tablet. Kad pokrenete aplikaciju, od vas će se tražiti da se prijavite s pomoću svoje adrese e-pošte, telefonskog broja ili društvenih medija. Provjerite jesu li WIFI i Bluetooth postavke vašeg uređaja uključene.



Za više informacija o tome kako povezati proizvod pročitajte upute za aplikaciju. Ako imate pitanja o upotrebi aplikacije CAPA Connect, potražite pomoć unutar aplikacije.

## 2 SAVJETI I ODRŽAVANJE

- Kako bi uređaj ostao jednako učinkovit, potrebno je redovito uklanjati prašinu iz njegove unutrašnjosti usisavanjem ulaza i izlaza zraka.
- Po mogućnosti upotrebljavajte univerzalna sredstva za čišćenje na bazi tenzida(sapun i sl.) i krpu od mikrovlakana. Za jednostavno brisanje prašine dovoljna je krpa. Za održavanje je potrebno isključiti jedinicu i pričekati da se ohladi.
- **NIKAD NE UPOTREBLJAVAJTE ABRAZIVNE PROIZVODE ILI PROIZVODE NA BAZI ACETONA JER MOGU OŠTETITI PREMAZ UREĐAJA.**
- **SVE INTERVENCIJE NA NAŠIM UREĐAJIMA MORAJU SE OBAVLJATI DOK SU UREĐAJI ISKLJUČENI I TO MORA ČINITI KVALIFICIRANO OSOBLJE.**

### Preporuke i savjeti

- Pri prvom zagrijavanju može se osjetiti neugodan miris koji nestaje nakon nekoliko minuta rada uređaja.
- Predviđen za spajanje na mrežu napajanja od 230 V ~ 50 Hz.

## 3

## SVOJSTVA

SNAGA (W)	Jakost električne struje (A)	Širina (mm)	Visina (mm)	Debljina mm)
500	2,2	340	440	80
1000	4,3	420		
1500	6,5	580		
2000	8,7	740		
2500	10,9	900		

## 4

## IDENTIFICIRANJE VAŠEG UREĐAJA



Points de collecte sur [www.quefairedemesdechets.fr](http://www.quefairedemesdechets.fr)  
Privilégiez la réparation ou le don de votre appareil !

Identifikacijska oznaka postavljena je u donjemu desnom kutu (kontrolna strana) uređaja i omogućuje identifikaciju.

Ona se sastoji od:

- potpune referencije uređaja i njegova proizvodnog indeksa (prikaz A) koji se navodi za uslugu nakon prodaje
- snage u vatima (prikaz B)
- potvrde o usklađenosti, adresa (prikaz C-D-E-F)
- serijskog broja (prikaz X).

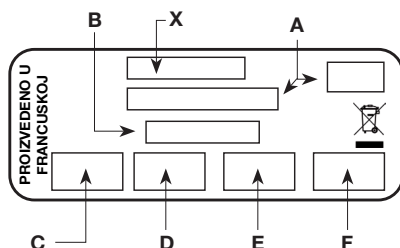

Grupacija Muller i njezini profesionalni brendovi

AIRELEC APPLIMO CAMPA  
 Muller Intuitiv

postali su



Identifikacija naprave							
Vrsta naprave:		Decentraliziran električni grelnik z neposrednim delovanjem v fiksnem položaju					
Karakteristike							Enota
Karakteristike		500W	1000W	1500W	2000W	2500W	
Nazivna toplotna moč	P <sub>nom</sub>	0,5	1,00	1,50	2,00	2,50	kW
Najmanjša toplotna moč (okvira)	P <sub>min</sub>	N.A.	N.A.	N.A.	N.A.	N.A.	kW
Največja stalna toplotna moč	P <sub>max,c</sub>	0,5	1,00	1,50	2,00	2,50	kW
Poraba pomožne električne energije							
Ob nazivni toplotni moči	e <sub>lmax</sub>	0,00	0,00	0,00	0,00	0,00	kW
Ob najmanjši toplotni moči	e <sub>lmin</sub>	0,00	0,00	0,00	0,00	0,00	kW
V stanju pripravljenosti	e <sub>lSB</sub>	0,001	0,001	0,001	0,001	0,001	kW
Karakteristike							Enota
elektronski nadzor sobne temperature in tedenski programator							Da
daljinsko krmiljenje kot opcija							Da

	- Vsebina in predgovor	page 155
	- Varnost	pages 155 à 157
	- Namestitev in pritrditev	page 158
	- Namestitev kompleta kolesc (opcija)	page 159
1.	- Kako uporabljati napravo	page 160
2.	- Nasveti/vzdrževanje	page 162
3.	- Karakteristike	page 163
4.	- Identifikacija vaše naprave	page 163



Naše naprave so zasnovane, razvite in izdelane v naših francoskih tovarnah.

## PREDGOVOR

- Pravkar ste postali lastnik konvektorja Tactic WIFI proizvajalca Intuis, zato se vam zahvaljujemo za izbiro, s katero nam izkazujete svoje zaupanje.
- Naprava je skrbno preiščljena in zasnovana ter izdelana tako, da vam nudi popolno zadovoljstvo.
- Pomembno je, da si še pred nameščanjem in zagonom naprave natančno preberete ta navodila.
- Priporočljivo je, da si priručnik shranite tudi po namestitvi naprave.

**Pozorno si preberite navodila za montažo in uporabo (\*), še zlasti spodaj zapisana navodila.**



**POZOR – Deli tega izdelka se lahko čezmerno segrejejo in povzročijo opekline. Zlasti je**



**Caution, hot surface  
Pozor, zelo vroča površina**

**treba biti previden v prisotnosti otrok in ranljivih oseb.**

– To napravo lahko uporabljajo otroci starosti vsaj 8 let in osebe z omejenimi telesnimi, senzoričnimi ali duševnimi sposobnostmi ali s pomanjkanjem izkušenj ali znanja, če so pod ustreznim nadzorom ali če so jim bila dana navodila za varno uporabo naprave in če so bili poučeni o tveganjih.

- Otroci se ne smejo igrati z napravo. Čiščenja in vzdrževanja, ki spada med opravila uporabnika, ne smejo izvajati otroci brez nadzora.

- Otrok, mlajših od 3 let, ne smete pustiti blizu, razen če so pod stalnim nadzorom.

- Otroci, stari od 3 do 8 let, smejo aparat vklopiti ali izklopiti le pod pogojem, da je bil aparat nameščen ali montiran v običajnem predvidenem položaju in da so omenjeni otroci pod nadzorom ali bili deležni navodil o varni uporabi naprave ter da popolnoma razumejo morebitne nevarnosti.

- Otroci, stari od 3 do 8 let, naprave ne smejo priklapljati, nastavljati, čistiti ali izvajati vzdrževalnih posegov.

- Pokrita naprava se lahko čezmerno segreje. Simbol tu nasproti opozarja na to tveganje.

- Zato je strogo prepovedano pokrivati ali ovirati vstopne in izstopne odprtine za zrak, saj

obstaja tveganje za nezgode ali poškodbe naprave.

- Pazite, da ničesar ne vstavljate v napravo.

- Električno priključitev te naprave mora opraviti usposobljena oseba in to tedaj, ko je naprava izklopljena.

- Vsa dela mora opraviti usposobljeno osebje in to tedaj, ko je naprava izklopljena iz omrežja.

- Električno napajanje naprave mora teči preko naprave ustrezne polarnosti, ki deluje v skladu s pravili za instalacijo.

- Naprave ni dovoljeno nameščati pod električno vtičnico.



- Upošteвайте minimalne razdalje namestitve od tal, sten, pohištva itd. (Sl. A).

- Za svojo varnost se pred uporabo prepričajte, da je naprava v brezhibnem stanju.

- Naprav, ki so utrpeli udarec ali so na njih vidne poškodbe, kot so deformacije, poškodbe kablov, polomljeni ali ločeni

elementi ali so bile kakorkoli spremenjene, ne nameščajte in jih ne napajajte z električno energijo.

- Napajanje mora biti zaščiteno z napravo za diferenčni tok z nazivno vrednostjo največ 30 mA, kar zlasti velja v primeru namestitve v prostoru s kadjo ali prho.

- Če je napajalni kabel poškodovan, ga mora v izogib nevarnosti zamenjati proizvajalec, njegova poprodajna služba ali podobno usposobljena oseba.

- Izogibajte se namestitvi naprave v območju prepaha, ki bi utegnil motiti uravnavanje njenega delovanja.

- Ta neposredni električni grelnik je namenjen ogrevanju stanovaljskih ali podobnih prostorov, individualnih ali skupnih, novih ali že obstoječih.

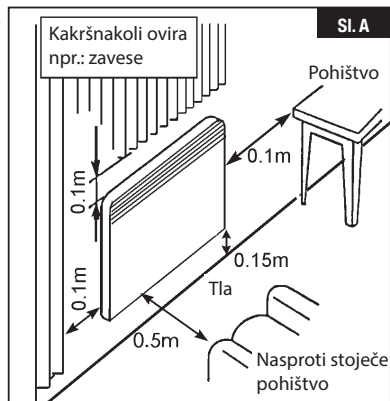

### Namestitev naprav

Namestitev mora biti v skladu z veljavnimi standardi v državi namestitve (NFC 15-100 za Francijo), kar zlasti velja za nameščanje v kopalnici.

(\*) Ta navodila so sestavljena v času izdelave aparata in v skladu s standardi, veljavnimi na ta datum.

Proizvajalec si pridržuje pravico, da lahko s ciljem upoštevanja standardov in njihovega razvoja kadarkoli spremeni navodila za namestitev in uporabo.

## NAMESTITEV IN PRITRDITEV NA STENO

To napravo je treba uporabljati pritrjeno na steno s priloženo hrbtno ploščo. Za lažje nameščanje naj znaša najmanjša razdalja med dnom naprave in tlemi 150 mm (sl. D):

- sprostite hrbtni del; v ta namen stisnite in povlecite oba vstavljiva jezička na hrbtni strani naprave (ozn. 1, Sl. D).
- kot predlogo za označevanje uporabite hrbtno ploščo; slednjo postavite na tla ob steno. V hrbtni plošči označite odprtine (ozn. A, sl. C in D) da označite spodnje pritrdilne elemente.
- prestavite hrbtno ploščo sedaj tako, da se ujema z oznakami odprtin spodnjih pritrdilnih elementov.
- preverite vodoravnost hrbtno plošče, označite 2 zgornji pritrdilni odprtini, nato prebodite in izvrtajte tako označene 4 odprtine.
- znova namestite hrbtno ploščo na steno in jo pritrдите s 4 vijaki, katerih premer naj ne presega 5 mm.

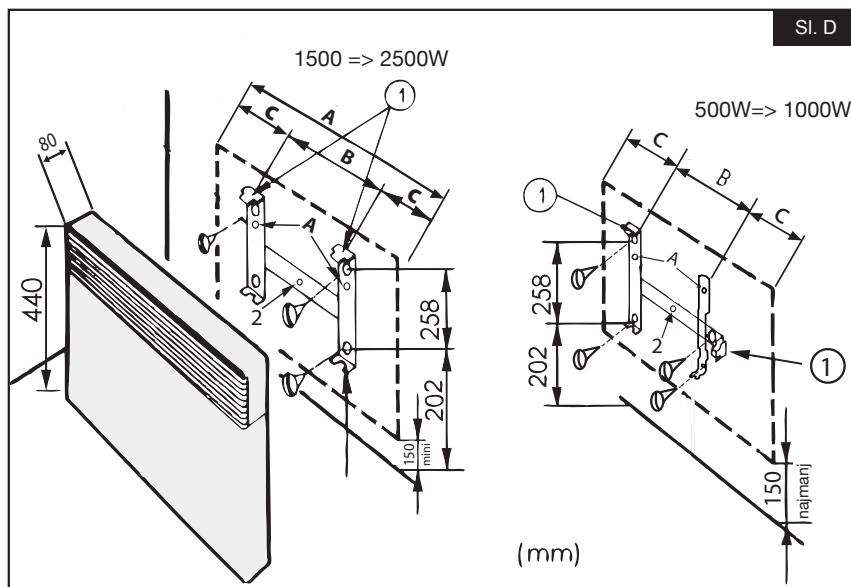
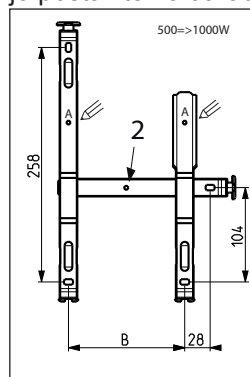

**Upoštevejte:** Za bočno centriranje naprave si pomagajte z odprtino ozn. 2, sl. C in D.

Moči	500W	1000W	1500W	2000W	2500W
Višina naprave (mm)	440	440	440	440	440
A (mm)	340	420	580	740	900
B (mm)	128	208	178	320	405
C (mm)	106	106	201	210	248

## NAMESTITEV KOMPLETA KOLESC (OPCIJA)

- Grelnika ne uporabljajte v bližini kadi, prhe ali bazena;
- Grelnika ne uporabljajte, če vam je padel na tla;
- Grelnika ne uporabljajte, če kaže vidne znake poškodb;
- Grelnik uporabljajte na vodoravni in stabilni površini ali pritrjen na steno, odvisno od primera.

**OPOZORILO:** Grelnika ne uporabljajte v majhnih prostorih, v katerem se zadržujejo osebe, ki ne morejo same zapustiti prostora, razen če je zagotovljen stalni nadzor.

**OPOZORILO:** Za zmanjšanje nevarnosti požara morajo biti tekstil, zavese ali drugi vnetljivi materiali vsaj 1 m oddaljeni od izhoda zraka v napravi.

Sledite tem navodilom.



1- Za kar najboljšo stabilnost postavite kolesca 50 mm od roba podnožja, kot je prikazano.

2-Če želite kolesca blokirati, vstavite priložene črne varovalke skozi spodnji del kolesc v podnožje grelnika.

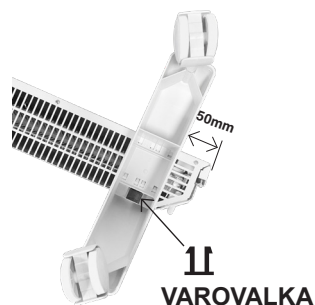

**OPOMBA:** Grelnik je testiran in odobren za uporabo z dodatnimi kolesci. Skrbno upoštevajte navodila za sestavljanje (priložena kolescem) in zagotovite, da so črne varovalke pravilno nameščene. Upoštevajte, da ko so črne varovalke enkrat pritrjene na svoje mesto, kolesc ni več mogoče odstraniti, ne da bi jih zlomili.



**OPOZORILO:**

Ne uporabljajte grelnika na tleh brez kolesc.

# 1

## KAKO UPORABLJATI NAPRAVO

Napravo lahko priključite le na električno omrežje 230 V 50 Hz z uporabo kabla z vtičem.



Potisnite stikalo na zadnji strani plošče v položaj 1.



Pritisnite gumb + za zvišanje temperature in gumb – za znižanje temperature.

### NASTAVITEV NAČINA



NAČIN IZBIRE: Izberite načine in odprite napredni meni.



UDOBNI NAČIN: Uravnavanje med 7 °C in 32 °C



NAČIN ECO: Uravnavanje med 7 °C in 32 °C



NAČIN ODSOTNOSTI: Fiksna nastavev 7°C (ni mogoče prilagajati)



NAČIN PRIPRAVLJENOSTI: Naprava ne deluje



Privzeta, tovarniška konfiguracija krmilnikov pri 19 °C v načinu COMFORT in 16 °C v načinu ECO

### OTROŠKA VARNOSTNA KLJUČAVNICA

Istočasno za tri sekunde pritisnite tipki + in –, da ga aktivirate.

Ponovite postopek, da ga deaktivirate.

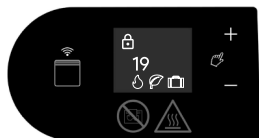

Tipki + in – zadržite, vse dokler se na zaslonu ne pojavi ikona ključavnice.



Naročila bodo onemogočena. Na zaslonu se prikaže velika ključavnica



Pritisnite in zadržite tipki + in –, vse dokler ikona ključavnice ne izgine zaslona, s čimer ključavnico izklopite.

## V NAPREDNEM MENIJU

Za tri sekunde stisnite  za dostop do naprednega menija. Pritisnite + ali – za pomikanje po možnostih menija.

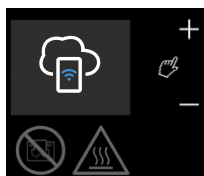

Povezovanje z WiFi



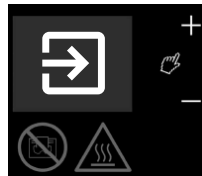

Tovarniška ponastavitve

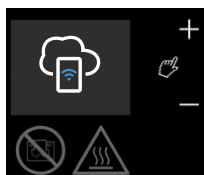

Izhod iz naprednega menija

## POVEZOVANJE Z WIFI



Za tri sekunde stisnite , da se prikaže simbol za seznanjanje.



S ponovnim pritiskom si omogočite dostop do kode QR. Za začetek s svojega pametnega telefona odčitajte kodo QR.

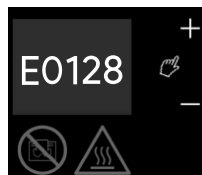

Kot del konfiguracije WI-FI je treba vnesti kodo. Stisnite tipko + za dostop do kode za seznanjanje. Koda PIN in QR najdete tudi na identifikacijski nalepki izdelka na njegovi strani.

## VRNITEV NA TOVARNIŠKE NASTAVITVE



Za tri sekunde stisnite , za dostop do naprednega menija. Stisnite tipko + ali –, da se pojavi ikona zagona tovarniških nastavitvev.



Pritisnite tipko + ali – tako, ta se puščica usmeri v proti kljukici.



Pritisnite , da zaženete ponastavitve na tovarniške nastavitve. Kljukica začne utripati. Čim utripanje preneha, je ponastavitve na tovarniške nastavitve končana.

## NAMESTITEV APLIKACIJE CAPA CONNECT

Če želite izkoristiti funkcijo tedenskega programiranja, mora biti ta izdelek povezan z aplikacijo CAPA Connect.

Za povezavo izdelka sledite naslednjim navodilom.

Preden lahko povežete svojo napravo, prenesite aplikacijo CAPA Connect na svoj telefon ali tablico. Ob zagonu aplikacije boste pozvani, da se prijavite s svojim e-poštnim naslovom, telefonsko številko ali poverilnicami družbenih medijev. Prepričajte se, da sta povezavi WIFI in Bluetooth vaše naprave vklopljeni.



Za več informacij o povezovanju izdelka glejte navodila v aplikaciji.

Če imate kakršna koli vprašanja o uporabi aplikacije CAPA Connect, si oglejte pomoč v aplikaciji.

## 2 NASVETI – VZDRŽEVANJE

■ Za ohranitev delovanja naprave je treba njeno notranjost redno čistiti, sesati dovode in izhode zraka.

■ Po možnosti uporabljajte univerzalna čistila na osnovi površinsko aktivnih snovi (mila itd.) in krpo iz mikrovlaken. Za preprosto brisanje prahu zadostuje krpa. Vzdrževanje je treba opravljati pri izklopljeni napravi in potem, ko se je enota ohladila.

■ **NIKOLI NE UPORABLJAJTE ABRAZIVNIH IZDELKOV ALI IZDELKOV NA OSNOVI ACETONA, KI BI LAHKO POŠKODOVALI PREMAZ NAPRAVE.**

■ **VSA DELA MORA OPRAVITI USPOSOBLJENO OSEBJE IN TO TEDAJ, KO JE NAPRAVA IZKLOPLJENA IZ OMREŽJA.**

### Priporočila in nasveti

- Med prvim segrevanjem se lahko pojavi neprijeten vonj, ta pojav izgine po nekaj minutah delovanja.
- Zasnovana je za priključitev na napajalno omrežje 230 V~ 50 Hz.

### 3

## KARAKTERISTIKE

Moč (W)	Jakost (A)	Širina (mm)	Višina (mm)	Debelina(mm)
500	2,2	340	440	80
1000	4,3	420		
1500	6,5	580		
2000	8,7	740		
2500	10,9	900		

### 4

## IDENTIFIKACIJA VAŠE NAPRAVE



Points de collecte sur [www.quefairedemesdechets.fr](http://www.quefairedemesdechets.fr)  
Privilégiez la réparation ou le don de votre appareil !

Identifikacijska nalepka omogoča prepoznavo vaše naprave, nameščena pa je spodaj desno (na strani stikal).

Na njej je zajeto naslednje:

- Popolna referenca naprave in njen proizvodni indeks (ozn. A), ki ju je treba navesti za poprodajne storitve.
- Njena moč v W (ozn. B).
- Potrdila o skladnosti, naslov (ozn. C-D-E-F).
- Št. Proizvajalca (ozn. X).

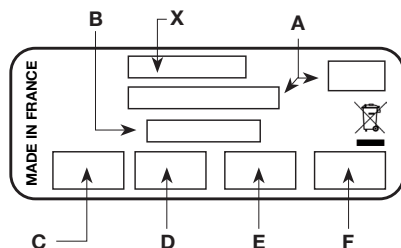

A készülék azonosítása							
A készülék típusa:		Decentralizált, közvetlen működtetésű, helyhez kötött elektromos fűtőberendezés					
Jellemzők							Egység
Hőteljesítmény		500W	1000W	1500W	2000W	2500W	
Névleges hőteljesítmény	P <sub>névl</sub>	0,5	1,00	1,50	2,00	2,50	kW
Minimális hőteljesítmény (tájékoztató jelleggel)	P <sub>min</sub>	N.A.	N.A.	N.A.	N.A.	N.A.	kW
Maximális folyamatos hőteljesítmény	P <sub>max,c</sub>	0,5	1,00	1,50	2,00	2,50	kW
Kiegészítő áramfogyasztás							
Névleges hőteljesítmény mellett	el <sub>max</sub>	0,00	0,00	0,00	0,00	0,00	kW
Minimális hőteljesítmény mellett	el <sub>min</sub>	0,00	0,00	0,00	0,00	0,00	kW
Készletléti módban	el <sub>SB</sub>	0,001	0,001	0,001	0,001	0,001	kW
Jellemzők							Egység
a helyiség hőmérsékletének elektronikus szabályozása és heti programozó							Igen
a helyiség hőmérsékletének szabályozása, nyitott ablak érzékelővel							Igen

	- Tartalomjegyzék és előszó	165. oldal
	- Biztonság	165 - 167. oldal
	- Telepítés és rögzítés	168. oldal
	- Görgős láb készlet felszerelése (opció)	169. oldal
1.	- Hogyan használja a készülékét	170. oldal
2.	- Tanácsok / Karbantartás	172. oldal
3.	- Jellemzők	173. oldal
4.	- A készülék azonosítása	173. oldal



A készülékeinket Franciaországban, saját gyárainkban tervezzük, fejlesztjük és gyártjuk.

## ELŐSZÓ

- Ön most vásárolta meg ezt a Tactic WIFI fűtő konvektort az Intuis-tól és szeretnénk megköszönni a választását, amely belénk vetett bizalmát mutatja.
- A készülék tervezése, kidolgozása és megvalósítása során maximális gondossággal jártunk el, hogy teljes elégedettséget nyújtsunk Önnek.
- Fontos, hogy a készülék telepítése és üzembe helyezése előtt figyelmesen olvassa el a teljes útmutatót.
- Ezt az útmutatót ajánlott a készülék telepítése után is megőrizni.

**Olvassa el figyelmesen a telepítési és használati útmutatót (\*), különös tekintettel az alábbi utasításokra.**



**Biztonság**

**FIGYELEM - A termék bizonyos részei nagyon felmelegedhetnek és égési sérüléseket**



**Caution, hot surface  
Figyelem, nagyon forró felület.**

**okozhatnak. Különös figyelemmel kell eljárni gyermekek és kiszolgáltatót személyek jelenléte esetén.**

- Ezt a készüléket használhatják 8 évnél idősebb gyermekek és csökkent fizikai, érzékszervi vagy szellemi képességekkel rendelkező személyek, illetve megfelelő tapasztalattal vagy ismeretekkel nem rendelkező személyek, ha biztosított számukra a megfelelő felügyelet vagy ha megkapták a megfelelő utasításokat a készülék biztonságos használatára vonatkozóan és megértették a használattal járó kockázatokat.

- Gyermek nem játszhat a készülékkel. A felhasználó általi tisztítást és karbantartást felügyelet nélkül nem végezhetik gyermekek.

- A 3 év alatti gyermekeket ajánlott távol tartani a készüléktől, kivéve, ha folyamatos felügyelet alatt állnak.

- A 3 és 8 év közötti gyermekek csak akkor hozhatják működésbe vagy kapcsolhatják ki a készüléket, ha az normál helyzetben van elhelyezve vagy telepítve és a gyermekek megfelelő felügyelettel rendelkeznek vagy megkapták a megfelelő utasításokat a készülék teljes biztonsággal történő használatára vonatkozóan és teljes mértékben megértették a potenciális veszélyeket.

- 3 és 8 év közötti gyermekek nem csatlakoztathatják, állíthatják be, tisztíthatják a készüléket és nem végezhetik el a felhasználói karbantartást.

- Ha a készülék le van fedve, fennáll a túlmelegedés veszélye. A szemközti logó erre a kockázatra emlékeztet.



- Ezért szigorúan tilos lefedni vagy elzárni a levegő bevezető vagy kivezető nyílásokat, mivel ez a készülék meghibásodásához vagy károsodásához vezethet.

- Ügyeljen arra, hogy semmit ne vezessen be a készülékbe.

- A készülék elektromos csatlakoztatását feltétlenül kikapcsolt állapotban, szakképzett személynek kell elvégeznie.

- A készüléken történő minden beavatkozást kikapcsolt állapotban, szakképzett személynek kell elvégeznie.

- A készülék elektromos táplálását a telepítési előírásoknak megfelelő omnipoláris megszakító berendezésen keresztül kell megvalósítani.

- A készülék nem telepíthető csatlakozóaljzat alá.

- Tartsa be a minimális telepítési távolságokat a talajtól, oldalfalaktól, bútoroktól stb. („A” ábra).

- Saját biztonsága érdekében használat előtt győződjön meg róla, hogy a készülék tökéletes állapotban van.

- Ne telepítse és ne kapcsolja be a készüléket, ha ütés érte, vagy ha látható sérülés van rajta, például deformáció, sérült kábelek, törött, kilazult, vagy módosult alkatrészek.

- Az elektromos táplálás védelmét legfeljebb 30 mA névleges áramerősségű maradékáram differenciál-berendezéssel kell biztosítani, különösen akkor, ha a készülék kádat vagy zuhanyzót tartalmazó helyiségben van telepítve.

- Ha a tápkábel megsérült, azt a gyártónak, a gyártó vevőszolgálatának vagy egy hasonlóan képzett személynek kell kicserélnie, a veszélyek elkerülése érdekében.

- Kerülje a készülék telepítését olyan helyre, ahol a légáramlás

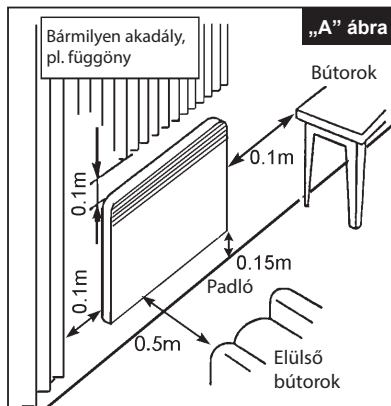

### A készülékek telepítése

A telepítésnek meg kell felelnie a telepítés országában érvényben lévő szabványoknak (NFC 15-100 Franciaország esetén) különösen fürdőszobai telepítés esetén.

(\*) A jelen útmutató a készülék gyártásának időpontjában lett összeállítva, az ekkor hatályos szabványoknak megfelelően.

A gyártó fenntartja a jogot arra, hogy bármikor módosítsa a telepítési és használati utasításokat, hogy figyelembe vegye a szabványokat és azok módosításait.

## TELEPÍTÉS ÉS FALI RÖGZÍTÉS

Ezt a készüléket a mellékelt hátlap segítségével a falra felszerelve kell használni. A felszerelés megkönnyítése és a készülék alja és a talaj közötti minimális 150 mm-es távolság betartása érdekében (D ábra):

- oldja ki a hátlapot, összeszorítva a két beilleszthető nyelvet a készülék hátsó részén (Jel. 1, D ábra).
- használja a hátlapot jelölősablonként, lehelyezve a talajra, a fal mellett. Jelölje be a hátlap furatait (Jel. A, C és D ábra) a belső rögzítések megjelölése érdekében.
- helyezze át a hátlapot, hogy a jelölések illeszkedjenek az alsó rögzítőfuratokhoz.
- ellenőrizze a hátlap vízszintességét, jelölje be a 2 felső rögzítőfuratot, majd készítse el az így megjelölt 4 furatot.
- helyezze vissza a falra a hátlapot és rögzítse 4 db max. 5,5 mm átmérőjű csavarral.

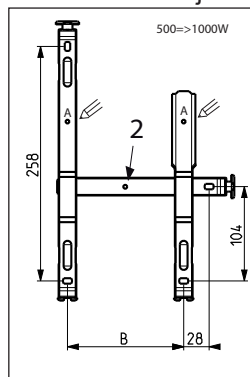

„D” ábra

„C” ábra

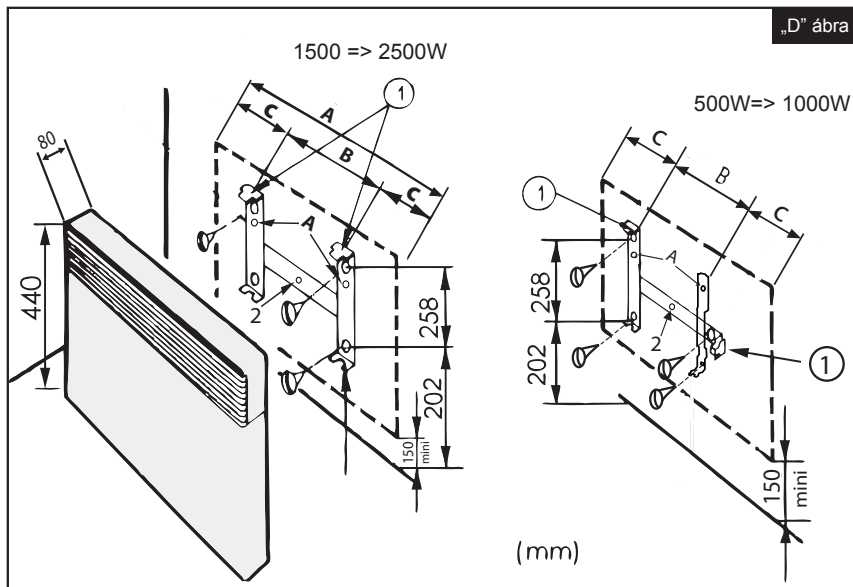

**Megjegyzés :** A készülék oldalirányú központosításához használja a furatot jel. 2, C és D ábra.

Teljesítmények	500W	1000W	1500W	2000W	2500W
Készülék magassága (mm)	440	440	440	440	440
A (mm)	340	420	580	740	900
B (mm)	128	208	178	320	405
C (mm)	106	106	201	210	248

## GÖRGŐS LÁB KÉSZLET FELSZERELÉSE (OPCIÓ)

- Ne használja a fűtőberendezést kád, zuhanyzó vagy úszómedence közelében;
- Ne használja a fűtőberendezést, ha az le lett ejtve;
- Ne használja a fűtőberendezést, ha azon sérülések jelei láthatók;
- A fűtőberendezést vízszintes és stabil felületen, vagy adott esetben falra rögzítve használja.

**FIGYELMEZTETÉS:** Ne használja a fűtőberendezést kis helyiségekben, ahol olyan személyek tartózkodnak, akik nem képesek egyedül elhagyni a helyiséget, kivéve, ha biztosított az állandó felügyelet.

**FIGYELMEZTETÉS:** A tűzveszély csökkentése érdekében a textíliákat, függönyöket és más gyúlékony anyagokat legalább 1m távolságra kell tartani a készülék levegőkivezető nyílásától.

Kérjük, kövesse az alábbi utasításokat.



1- A maximális stabilitás érdekében a görgőket 50 mm-re helyezze el az alap szélétől, az ábrán látható módon.

2- A görgők megfelelő helyen történő reteszelése érdekében, illeszze be a mellékelt fekete kapcsokat a görgők alján keresztül a fűtőberendezés alapjába.

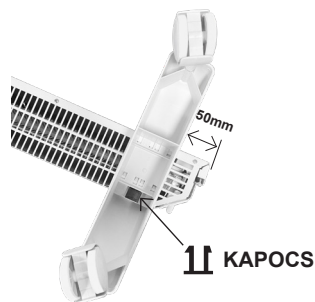

**MEGJEGYZÉS:** Ez a fűtőberendezés az opcionális görgőkkel történő használatra teszteléssel és jóváhagyással rendelkezik. Kérjük, figyelmesen kövesse a szerelési utasításokat (a görgőkhöz mellékelve) ügyelve arra, hogy a fekete kapcsok megfelelően legyenek telepítve. Vegye figyelembe, hogy miután a fekete kapcsok a megfelelő pozícióban rögzítésre kerültek, a görgők törés nélkül nem távolíthatók el.



**FIGYELMEZTETÉS:**

Ne használja a radiátort a talajon a görgők nélkül.

# 1

## HOGYAN KELL HASZNÁLNI A KÉSZÜLÉKET

Ez a készülék kizárólag 230 V 50 Hz-es elektromos hálózatra csatlakoztatható, csatlakozódugóval ellátott kábel segítségével.

Fűtés bekapcsolás / kikapcsolás



Csúsztassa a panel hátsó részén elhelyezkedő kapcsolót az 1. helyzetbe.

Nyomja meg a + gombot a hőmérséklet növeléséhez és a - gombot a hőmérséklet csökkentéséhez.

### AZ ÜZEMMÓD BEÁLLÍTÁSAI



**ÜZEMMÓD KIVÁLASZTÁS:** Az üzemmódok kiválasztása és a speciális menü elérése.



**KOMFORT MÓD:** 7°C és 32°C között állítható



**ECO ÜZEMMÓD:** 7°C és 32°C között állítható



**TÁVOLLÉTI ÜZEMMÓD:** Rögzített 7°C (nem állítható)



**KÉSZENLÉTI ÜZEMMÓD:** A készülék nem üzemel



A vezérlések alapértelmezett gyári beállítása 19°C KOMFORT üzemmódban és 16°C ECO üzemmódban

### GYERMEKBIZTONSÁGI ZÁR

Az aktiválásához nyomja le egyidejűleg három másodpercig a + és - gombokat. A deaktiválásához ismételve meg a műveletet.

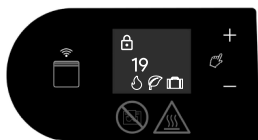

Nyomja le a + és - gombot, amíg a képernyőn meg nem jelenik a lezárás kijelzése.



A vezérlőelemek ki lesznek kapcsolva. Egy nagy lakat jelenik meg a kijelzőn



A gyermekzár kioldásához nyomja le és tartsa lenyomva a + és - gombot, amíg a zár ikon el nem tűnik.

## A SPECIÁLIS MENÜBEN

Nyomja le a  gombot három másodpercig, a speciális menü eléréséhez. Nyomja le a + vagy - gombot a menü opcióinak legörgetéséhez.



WiFi párosítás



Gyári beállítások visszaállítása



Lépjen ki a speciális menüből

## WiFi PÁROSÍTÁS



Nyomja meg a  gombot három másodpercig, amíg a párosítás szimbóluma meg nem jelenik.



Nyomja meg ismét a  gombot, a QR kód eléréséhez. A kezdéshez szkennelje be a QR kódot az okostelefonjával.

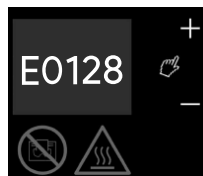

A WI-FI konfiguráció során meg kell adni egy kódot. Nyomja meg a + gombot a párosítási kód eléréséhez. A PIN kód és a QR kód a termék oldalán elhelyezett termékcímkén is megtalálható.

## VISSZATÉRÉS A GYÁRI BEÁLLÍTÁSOKRA



Nyomja le a  gombot három másodpercig, a speciális menü eléréséhez. Nyomja meg a + vagy - gombot, amíg a gyári beállítások visszaállításának ikonja meg nem jelenik.



Nyomja meg a + vagy - gombot úgy, hogy a nyíl a pipa felé mutasson.



Nyomja meg a  gombot, a gyári beállítások visszaállításának elindításához. A pipa villogni kezd. Amikor a villogás befejeződik, a gyári beállítások visszaállítása véget ért.

## A CAPA CONNECT ALKALMAZÁS TELEPÍTÉSE

A terméket a CAPA Connect alkalmazáshoz kell csatlakoztatni a heti programozás funkció használata érdekében.

A terméke csatlakoztatásához kövesse az alábbi utasításokat.

Mielőtt csatlakoztatná a készülékét kérjük töltsse le a CAPA Connect alkalmazást a telefonjára vagy a táblagépre. Amikor elindítja az alkalmazást, a rendszer felkéri, hogy regisztráljon az e-mail címe, a telefonszáma vagy a közösségi média hitelesítő adatai megadásával. Győződjön meg arról, hogy a készüléke WIFI és Bluetooth paraméterei aktiválva vannak.



A terméke csatlakoztatásával kapcsolatos további információkért lásd az alkalmazásban elérhető információkat.

Ha bármilyen kérdése van a CAPA Connect alkalmazás használatával kapcsolatban, kérjük, tekintse meg az alkalmazásba integrált súgót.

## 2 TANÁCSOK - KARBANTARTÁS

■ A készülék teljesítményének megőrzése érdekében rendszeresen el kell végezni a készülék belső terének portalanítását, a levegőbevezető és -kivezető nyílások porszívózásával.

■ Lehetőség szerint használjon felületaktív tisztítószer alapú univerzális termékeket (szappan stb.) és mikroszálas típusú törölkendőt. Az egyszerű portalanításhoz egy törölkendő elegendő. A karbantartást feszültségmentes állapotban, a készülék lehűlése után kell elvégezni.

■ **SOHA NE HASZNÁLJON SÚROLÓSZEREKET VAGY ACETON ALAPÚ TERMÉKEKET, AMELYEK KÁROSÍTHATJÁK A KÉSZÜLÉK BEVONATÁT.**

■ **A KÉSZÜLÉKEINKEN MINDEN BEAVATKOZÁST FESZÜLTSGEMENTES ÁLLAPOTBAN, SZAKKÉPZETT SZEMÉLYNEK KELL ELVÉGEZNIÉ.**

### Ajánlások és tanácsok

- Az első felmelegedés során szag keletkezhet, de ez néhány perc működés után megszűnik.
- 230V~ 50Hz elektromos hálózathoz történő csatlakoztatásra lett tervezve.

## 3

## JELLEMZŐK

Teljesítmény (W)	Áramerősség (A)	Szélesség (mm)	Magasság (mm)	Vastagság (mm)
500	2,2	340		
1000	4,3	420		
1500	6,5	580	440	80
2000	8,7	740		
2500	10,9	900		

## 4

## A KÉSZÜLÉK AZONOSÍTÁSA



Az azonosító címke a készülék jobb alsó részén (a vezérlőelemek felőli oldalon) helyezkedik el, és lehetővé teszi az azonosítását.

A következőkből áll:

- A készülék teljes referenciaszáma és gyártási indexe (jel. A), amelyet meg kell adnia a vevőszolgáltatnak.
- Teljesítmény wattban (jel. B).
- Megfelelőségi tanúsítványok, cím (jel. C-D-E-F).
- Gyártó azonosítószáma (jel. X).

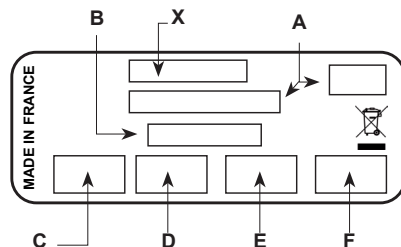

Identificarea dispozitivului								
Tip dispozitiv:		Dispozitiv de încălzire electrică descentralizat fix, cu acțiune directă						
Caracteristici							Unitate	
Putere termică		500W	1000W	1500W	2000W	2500W		
Putere termică nominală		P <sub>nom</sub>	0,5	1,00	1,50	2,00	2,50	kW
Putere termică minimă (informativ)		P <sub>min</sub>	N.A.	N.A.	N.A.	N.A.	N.A.	kW
Putere termică maximă continuă		P <sub>max,c</sub>	0,5	1,00	1,50	2,00	2,50	kW
Consum de electricitate auxiliară								
La putere termică nominală		e <sub>lmax</sub>	0,00	0,00	0,00	0,00	0,00	kW
La putere termică minimă		e <sub>lmin</sub>	0,00	0,00	0,00	0,00	0,00	kW
În modul de așteptare		e <sub>lSB</sub>	0,001	0,001	0,001	0,001	0,001	kW
Caracteristici							Unitate	
control electronic al temperaturii camerei și temporizator săptămânal							Da	
control al temperaturii încăperii, cu funcții de detectare a unei ferestre deschise							Da	

- Cuprins și prefață	pagina 175
- Siguranță	paginile 175 - 177
- Instalare și fixare	pagina 178
- Instalarea setului de picioare pentru roțile (opțional)	pagina 179
1. - Cum să utilizați dispozitivul dvs.	pagina 180
2. - Sfaturi / Întreținere	pagina 182
3. - Caracteristici	pagina 183
4. - Identificarea dispozitivului dvs.	pagina 183



Dispozitivele noastre sunt proiectate, dezvoltate și fabricate în fabricile noastre din Franța.

## PREFAȚĂ

- Tocmai ați achiziționat acest dispozitiv de încălzire Convector Tactic WIFI de la Intuis și vă mulțumim pentru această alegere, demonstrându-vă astfel încrederea.
- Acest dispozitiv a fost studiat, proiectat și fabricat cu grijă pentru a vă oferi satisfacție deplină.
- Este important să citiți acest manual în întregime înainte de a instala și a pune în funcțiune dispozitivul.
- Este recomandat să păstrați această notificare, chiar și după instalarea dispozitivului.

**Citiți cu atenție manualul (\*) de instalare și utilizare, în special instrucțiunile de mai sus.**



**ATENȚIE - Anumite părți ale produsului pot deveni fierbinți și provoca arsuri. Trebuie acordată o atenție deosebită în prezența copiilor și a persoanelor vulnerabile.**



**Caution, hot surface  
Atenție, suprafață fierbinte.**

- Acest dispozitiv poate fi utilizat de copii cu vârsta de cel puțin 8 ani și de persoane cu abilități fizice, senzoriale sau mintale reduse sau care nu au experiența sau cunoștințele necesare, dacă sunt supravegheate corespunzător sau dacă li s-au oferit instrucțiuni privind utilizarea în deplină siguranță a dispozitivului și dacă au înțeles riscurile implicate.

- Copiii nu trebuie să se joace cu dispozitivul. Curățarea și întreținerea de către utilizator nu trebuie efectuate de copii nesupravegheați.

- Copiii cu vârsta de sub 3 ani se pot afla în apropierea dispozitivului doar dacă sunt supravegheați permanent.

- Copiii cu vârste cuprinse între 3 și 8 ani pot porni sau opri dispozitivul doar dacă acesta a fost amplasat sau instalat în poziția normală prevăzută și dacă acești copii sunt supravegheați sau li s-au oferit instrucțiuni în ceea ce privește utilizarea dispozitivului în deplină siguranță și dacă înțeleg bine posibilele pericole.

- Copiii cu vârste cuprinse între 3 și 8 ani nu trebuie să racordeze, să seteze sau să curețe dispozitivul și nu trebuie să efectueze întreținerea de către utilizator.

- Acoperirea dispozitivului duce la risc de supraîncălzire. Sigla de aici vă informează de acest risc.

- Prin urmare, este interzisă acoperirea sau blocarea intrărilor și a ieșirilor de aer ale dispozitivului, deoarece acest lucru poate provoca incidente sau deteriorări ale dispozitivului.

- Nu introduceți niciun obiect în dispozitiv.

- Racordarea electrică a dispozitivului trebuie efectuată obligatoriu atunci când dispozitivul nu se află sub tensiune și de către o persoană calificată.

- Orice intervenție asupra dispozitivului trebuie efectuată când dispozitivul nu se află sub tensiune și de către o persoană calificată.

- Alimentarea cu energie electrică a dispozitivului trebuie efectuată printr-un întrerupător omnipolar în conformitate cu regulile de instalare.

- Dispozitivului nu trebuie instalat sub o priză.



- Respectați distanțele minime de instalare pe podea, pe perete, pe mobilier etc... (Fig. A).

- Pentru siguranța dvs., asigurați-vă că aparatul este în perfectă stare, înainte de a-l utiliza.

- Nu instalați și nu conectați la alimentarea electrică un aparat care a fost supus impactului sau care prezintă deteriorări vizibile, în special, deformări, cabluri deteriorate, elemente rupte sau desprinse ori care au fost modificate.

- Alimentarea electrică trebuie protejată de un dispozitiv diferențial de curent rezidual, cu un curent nominal de maximum 30 mA, în special în cazul unei instalații într-o cameră cu o cadă sau un duș.

- În cazul în care cablul de alimentare este deteriorat, acesta trebuie înlocuit de producător, serviciul său post-vânzare sau de o persoană cu calificări similare, pentru a evita un pericol.

- Evitați instalarea dispozitivului într-o zonă cu curent de aer care îi poate afecta reglajul.

- Acest dispozitiv de încălzire electrică directă este destinat asigurării încălzirii ambientale în spațiile rezidențiale sau similare, individuale sau colective, noi sau existente.

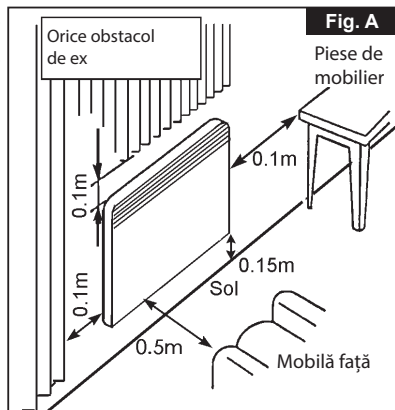

### Instalarea dispozitivelor

Instalarea trebuie să respecte standardele în vigoare în țara de instalare (NFC 15-100 pentru Franța), în special pentru instalarea într-o baie.

(\*) Presentul manual a fost elaborat la fabricarea dispozitivului și respecta normele în vigoare la acea dată.

Producătorul își rezervă dreptul de a modifica oricând manualul de instalare și utilizare pentru a avea în vedere normele și evoluțiile acestora.

## INSTALARE ȘI MONTARE MURALĂ

Acest dispozitiv trebuie folosit fixat pe perete folosind partea posterioară furnizată. Pentru a facilita instalarea și a respecta dimensiunea minimă de 150 mm de la baza dispozitivului până la sol (Fig. D):

- Eliberați partea posterioară prin prinderea și tragerea celor două urechi inserabile de pe spatele dispozitivului (Rep. 1 Fig. D).
- Utilizați partea posterioară ca șablon de marcare așezând-o pe podea, lângă perete. Marcați orificiile din partea posterioară (Rep. O fig. C & D) pentru a marca punctele de fixare inferioare.
- Repoziționați partea posterioară pentru a se potrivi marcajele cu orificiile din punctele de fixare inferioare.
- Verificați dispunerea orizontală a părții posterioare, marcați cele 2 orificii de fixare superioare, apoi realizați cele 4 orificii astfel marcate.
- Reașezați partea posterioară pe perete și fixați cu 4 șuruburi cu diam. max. de 5,5 mm.

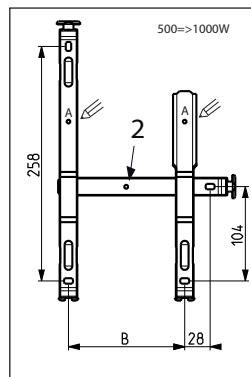

Fig. C

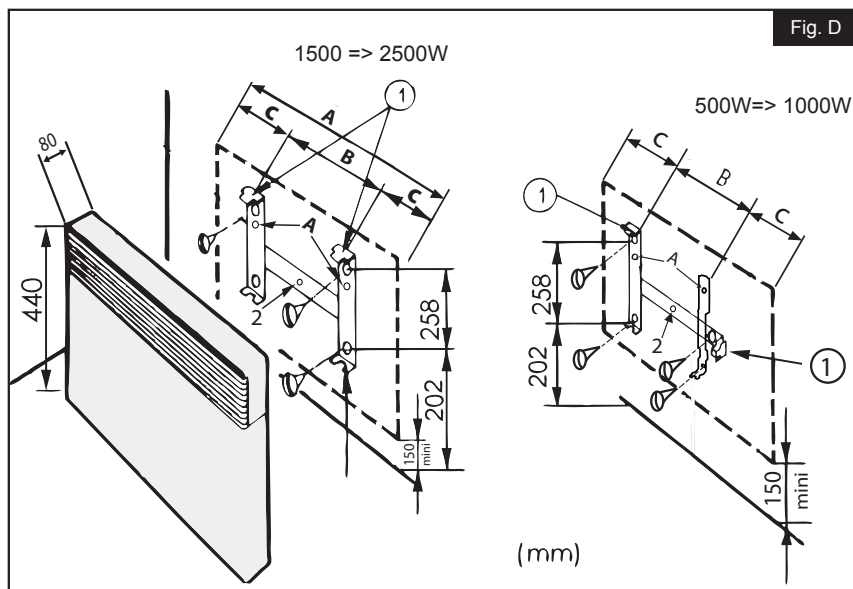

Fig. D

**Notă :** Pentru a vă centra lateral dispozitivul, utilizați orificiul marcat cu 2 Fig. C & D.

Puteri	500W	1000W	1500W	2000W	2500W
Înălțime aparat (mm)	440	440	440	440	440
A (mm)	340	420	580	740	900
B (mm)	128	208	178	320	405
C (mm)	106	106	201	210	248

## INSTALAREA SETULUI DE PICIOARE PENTRU ROTILE (OPȚIONAL)

- Nu utilizați acest dispozitiv de încălzire în apropierea unei căzi, a unui duș sau a unei piscine;
- Nu utilizați acest dispozitiv de încălzire dacă acesta a căzut;
- Nu utilizați dispozitivul de încălzire dacă prezintă semne vizibile de deteriorare;
- Utilizați acest dispozitiv de încălzire pe o suprafață orizontală și stabilă sau montat pe perete, după caz.

**AVERTISMENT:** Nu utilizați acest dispozitiv de încălzire în spații mici, atunci când sunt ocupate de persoane care nu pot părăsi singure încăperea, cu excepția cazului în care este asigurată o supraveghere constantă.

**AVERTISMENT:** Pentru reducerea riscului de incendii, țesăturile, perdelele sau alte materiale inflamabile trebuie să se afle la o distanță minimă de 1 m de ieșirea de aer a dispozitivului.

Vă rugăm să respectați aceste instrucțiuni.



1- Pentru stabilitate maximă, așezați roțile la 50 mm de marginea bazei, așa cum se ilustrează.

2- Pentru a bloca roțile în poziție, introduceți clemele negre furnizate prin partea inferioară a roților în baza dispozitivului de încălzire.



**NOTĂ:** Acest dispozitiv de încălzire este testat și aprobat pentru utilizare cu roțile opționale. Vă rugăm să urmați cu atenție instrucțiunile de asamblare (furnizate împreună cu roțile) asigurându-vă că clemele negre sunt instalate corect. Rețineți că odată ce clemele negre sunt fixate în poziție, roțile nu pot fi îndepărtate fără a le rupe.



**ATENȚIONARE:**

Nu folosiți dispozitivul de încălzire prin pardoseală fără roțile.

# 1 CUM SĂ UTILIZAȚI DISPOZITIVUL DVS.

Acest dispozitiv poate fi conectat numai la o rețea electrică de 230 V 50 Hz, folosind cablul echipat cu mufă.

Pornire / Oprire încălzire



Glisați comutatorul de pe spatele panoului în poziția 1.



Apăsați butonul + pentru a crește temperatura și butonul - pentru a reduce temperatura.

## SETĂRI DE MOD



MOD DE SELECȚIE: Selectați moduri și accesați meniul avansat.



MOD CONFORT: Ajustabil între 7 °C și 32 °C



MOD ECO: Ajustabil între 7 °C și 32 °C



MOD ABSENT: Fix 7 °C (nu este reglabil)



MOD STANDBY: Dispozitivul nu funcționează



În mod implicit, setarea din fabrică a comenzilor la 19 °C în modul CONFORT și 16 °C în modul ECO

## SIGURANȚĂ PENTRU COPII

Apăsați simultan butoanele + și - timp de trei secunde pentru a-l activa. Repetați operațiunea pentru a o dezactiva.

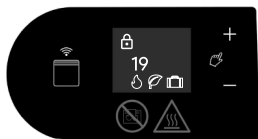

Țineți apăsat + și - până când apare blocarea pe ecran.



Comenzile vor fi dezactivate. Pe ecran apare simbolul unui lacăt mare

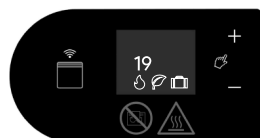

Apăsați și mențineți apăsat + și - până când pictograma de blocare dispăre pentru a dezactiva blocarea pentru copii.

## ÎN MENIUL AVANSAT

Apăsați  timp de trei secunde pentru a intra în meniul avansat. Apăsați + sau - pentru a parcurge opțiunile din meniu.

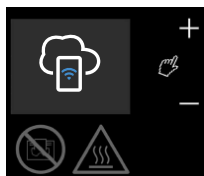

Conectare WIFI



Resetare din fabrică

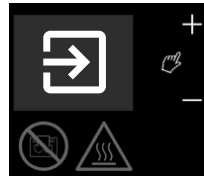

leșiți din meniul avansat

## CONECTAREA WIFI



Apăsați  timp de trei secunde până când apare simbolul de conectare.



Apăsați din nou  pentru a accesa codul QR. Scanați codul QR de pe smartphone-ul dvs. pentru a începe.

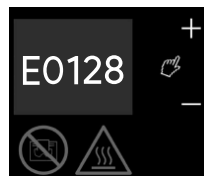

Ca parte a configurării WI-FI, trebuie introdus un cod. Apăsați butonul + pentru a accesa codul de conectare. Codul PIN și codul QR se găsesc și pe eticheta produsului situată pe partea laterală.

## REVENIRE LA SETĂRILE DIN FABRICĂ



Apăsați  timp de trei secunde pentru a intra în meniul avansat. Apăsați + sau - până când apare pictograma de revenire la setările din fabrică.



Apăsați butonul + sau - astfel încât săgeata să indice simbolul de bifare.



Apăsați  pentru a începe revenirea la setările din fabrică. Simbolul de bifare începe să clipească. Când nu mai clipește, revenirea la setările din fabrică este completă.

## INSTALAREA APLICAȚIEI CAPA CONNECT

Acest produs trebuie conectat la aplicația CAPA Connect pentru a beneficia de funcția de programare săptămânală.

Urmați următoarele instrucțiuni pentru a vă conecta produsul.

Înainte de a vă putea conecta dispozitivul, vă rugăm să descărcați aplicația CAPA Connect pe telefon sau tabletă. Când lansați aplicația, vi se va cere să vă înregistrați folosind adresa de e-mail, numărul de telefon sau numele de pe rețelele sociale. Asigurați-vă că setările WIFI și Bluetooth ale dispozitivului dvs. sunt activate.



Consultați instrucțiunile din aplicație pentru mai multe informații despre conectarea produsului.

Dacă aveți întrebări despre utilizarea aplicației CAPA Connect, vă rugăm să consultați ajutorul din aplicație.

## 2

## RECOMANDĂRI - ÎNTREȚINERE

- Pentru a menține performanțele dispozitivului, este necesar să curățați periodic praful din interiorul acestuia, cu ajutorul aspiratorului, la intrările și ieșirile de aer.
- De preferință, utilizați produse de curățare universale pe bază de agenți tensioactivi (săpun,...) și o lavetă de tip microfibră. Pentru o simplă îndepărtare a prafului, este suficient să utilizați o lavetă. Întreținerea trebuie efectuată întotdeauna când dispozitivul nu este sub tensiune și când acesta s-a răcit.
- **NU FOLOSIȚI NICIODATĂ PRODUSE ABRAZIVE SAU PE BAZĂ DE ACETONĂ CARE AR PUTEA DETERIORA STRATUL DE ACOPERIRE AL DISPOZITIVULUI.**
- **TOATE OPERAȚIUNILE REALIZATE LA DISPOZITIVELE NOASTRE TREBUIE SĂ FIE EFECTUATE CU CURENTUL OPRIT ȘI DE CĂTRE PERSONAL CALIFICAT.**

### Recomandări și sugestii

- Atunci când sistemul se încălzește pentru prima dată, este posibil să emane un miros, dar acesta va dispărea după câteva minute.
- Proiectat pentru a fi conectat la o rețea de alimentare de 230V ~ 50Hz.

## 3

## CARACTERISTICI

Putere (W)	Intensitate (A)	Lățime (mm)	Înălțime (mm)	Grosime (mm)
500	2,2	340	440	80
1000	4,3	420		
1500	6,5	580		
2000	8,7	740		
2500	10,9	900		

## 4

## IDENTIFICAREA DISPOZITIVULUI DVS.



Eticheta de identificare este plasată în partea dreaptă jos (partea de control) a dispozitivului dvs., ea vă permite să-l identificați.

Este alcătuită din:

- Referința completă a dispozitivului și indexul său de fabricație (rep. A) trebuie specificate pentru serviciul post-vânzare.
- Puterea sa în wați (rep. B).
- Certificate de conformitate, adresa (rep. C-D-E-F).
- Numărul producătorului (rep X).

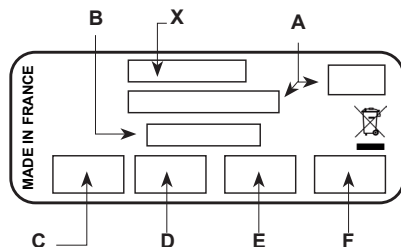

# Noirot

**SERVICE CLIENT : +33 (0)9 78 45 10 22**  
service-client@noirot.fr  
service-consommateur@noirot.fr



**noirot.fr**